

Betjeningsvejledning

Takeuchi Gravemaskine

Type TB230

Serie nummer: 130000605-----
Bog nr. AE8E002 - OETB230_F-XC

Type TB240

Serie nummer: 124000003-----
Serie nummer: 124100002-----
Bog nr. AG9E000 - OETB240_F-XA

Indholdsfortegnelse.

Indholdsfortegnelse	2
Introduktion	3
Beskrivelse af maskinen	5
Sikkerhed	8
Styring & Manøvrering	44
Driftsinstruktioner	147
Transport	177
Vedligeholdelse	183
Fejlfinding	246
Specifikationer	269
Ekstraudstyr	289
Reklamationsbestemmelser	310

SIKKERHEDSSYMBOLER!



Dette symbol betyder "Vær opmærksom på" - Skærpet opmærksomhed - din sikkerhed kan være i fare. Meddelelsen som følger efter symbolet indeholder en vigtig information om din sikkerhed. Læs og forstå denne meddelelse for at undgå at personer kommer ud for uheld og ulykke.

- Det er Ejeren eller Arbejdsgiverens ansvar at instruere operatøren i korrekt og sikkert brug af denne gravemaskine. Alle personer som bruger gravemaskinen skal gøres bekendt med efterfølgende informationer.
- Alle førere skal have en grundig instruktion i alle gravemaskinens funktioner inden brug af maskinen.
- Afprøv og test alle maskinens funktioner på et sikkert prøveområde inden maskinen tages i brug på arbejdspladsen.



Advarsel!

Forkert betjening, inspektion og vedligeholdelse af denne maskine kan blive årsag til alvorlig skade og i værste tilfælde årsag til personskade.

Læs! Og forstå denne vejledning i betjening af maskinen før nogen for form brug af maskinen.

- Opbevar altid betjeningsvejledningen i maskinen. Hvis den bliver beskadiget eller bortkommer rekvireres en ny fra Takeuchi forhandleren. Ved salg eller anden ændring af ejerforhold skal betjeningsvejledningen følge maskinen til den nye ejer.
- Takeuchi forhandlere leverer maskiner iht. De lokale sikkerhedsregler, standarder og love. Hvis en maskine købes/importeres fra et andet land, kan sikkerhedsregler og love være anderledes i forhold til gældende lov for Danmark. I sådanne tilfælde bedes de kontakte Takeuchi importøren for det pågældende land med henblik på at kontrollere at maskinen overholder dansk lovgivning.
- Bemærk! At beskrivelser/diagrammer kan afvige fra specifikationer på Deres maskine.

Det er umuligt at forudse alle faremomenter, og vi vil ikke foregive, at advarslerne i denne vejledning eller på maskinen dækker alle tænkelige situationer. Derfor beder vi dig om altid at være forsigtig og følge alle relevante sikkerhedsanvisninger, når du kører med maskinen, så skader på personer og maskine undgås.

Signal ord!

VIGTIGT! Ordet "vigtigt" med fed skrift anvendes i teksten til at angive, at den efterfølgende information er vigtig ved anvendelse af maskinen.

FARE! Ordet "fare" med fed skrift anvendes i teksten til at advare mod en overhængende farlig situation, som kan forårsage alvorlige personskader eller dødsulykker, hvis den ikke forebygges.

ADVARSEL! Ordet "advarsel" med fed skrift anvendes i teksten til at advare mod en eventuel farlig situation, som kan forårsage alvorlige personskader eller dødsulykker, hvis den ikke forebygges.



FORSIGTIG! Ordet "forsigtig" med fed skrift anvendes i teksten til at advare mod en eventuel farlig situation, som kan forårsage mere eller mindre alvorlige personskader eller dødsulykker, hvis den ikke forebygges.



Dette symbol markerer en farlig situation eller en ulovlig handling.

ADVARSEL

Forklaring på grafiske symboler:

	Forbudt
	Låst
	Låst op

BESKRIVELSE AF MASKINEN

Indledning

Denne vejledning beskriver drift, kontrol og vedligeholdelse af maskinen samt de sikkerheds-anvisninger, der skal overholdes under disse arbejder. Hvis De har spørgsmål om maskinen, Bedes de kontakte Takeuchi forhandleren eller -værkstedet.

Opbevaringsrum til betjeningsvejledningen.

Rummet til opbevaring af betjeningsvejledningen er vist på nedenstående billede.

Førerkabine

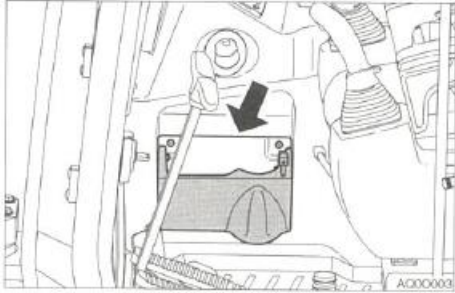

Canopy

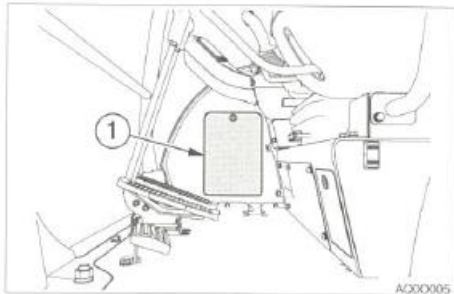

1. Sæt startnøglen i og drej imod uret for at åbne dækslet (1).
2. Efter brug af betjeningsmanualen anbringes den i plastikkassen og opbevar den i rummet bag i opbevaringslommen.

Serienummer.

VIGTIGT! Fjern ikke navnepladen med serienummeret.

Kontroller maskinens og motorens serienumre og skriv dem på de dertil beregnede linjer nedenfor.

Maskinnummer: _____

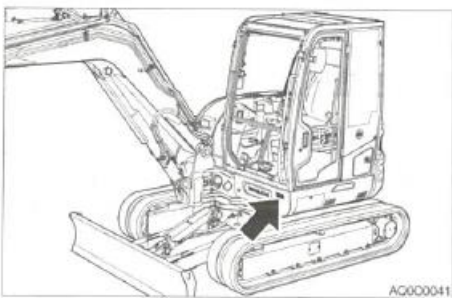

Motornummer TB230: _____

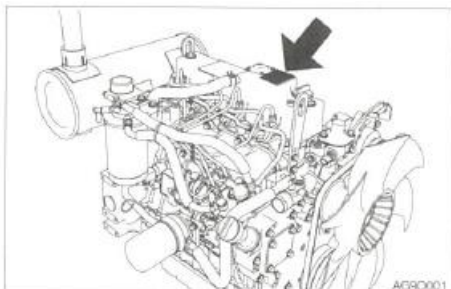

BESKRIVELSE AF MASKINEN

Motornummer TB240: _____

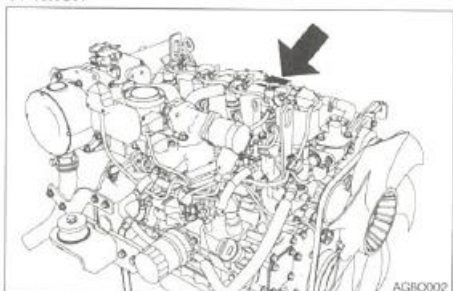

Findes her på serie nr. 124000003 eller senere

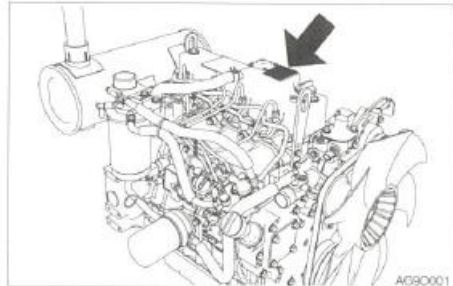

Findes her på serie nr. 124100002 eller senere

Frem, tilbage, venstre og højre

Frem, tilbage, venstre og højre på maskinen betyder i denne vejledning set fra førersædet med dozerbladet synligt foran.

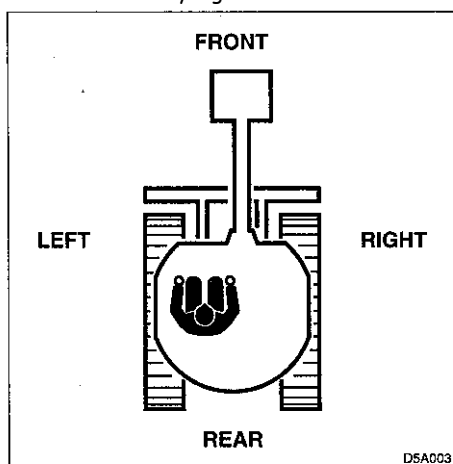

Bestemmelsesmæssig anvendelse

Denne maskine må primært anvendes

Til følgende opgaver:

- Udgravning
- Grøftegravning
- Vejgrøfter
- Planering
- Læsning

BESKRIVELSE AF MASKINEN

Indkøringsperiode

Så længe maskinen er ny, skal du følge nedenstående anvisninger i de første 100 driftstimer (ifølge timetælleren).

Hvis du lader en ny maskine arbejde hårdt uden at køre den til, vil det medføre en hurtigere reduktion af maskinens ydeevne og afkorte maskinens levetid.

Opvarm motoren og hydraulikolien tilstrækkeligt.

Undgå kraftige belastninger og hurtige bevægelser. Arbejd med en belastning på ca. 80% af den maksimale belastning.

Undgå voldsomme starter, kraftige accelerationer, pludselige retningsskift og kraftige opbremsninger (medmindre det er nødvendigt).



Sikkerhed.

Generelle sikkerhedsforanstaltninger	9
Forberedelse af sikkerhedsforanstaltninger	10
Sikkerhed før du påbegynder arbejdet	13
Sikkerhed ved start	15
Sikkerhed forholdsregler under drift	17
Sikkerhed ved standsning	26
Sikkerhed under transport	27
Sikkerhed ved vedligeholdelse	28
Sikkerhedsskilte	35

SIKKERHED - GENERELLE SIKKERHEDSFORANSTALTNINGER

Det er Deres ansvar at maskinen opfylder alle regulativer – og at producentens instruktioner om betjening, inspektion og vedligeholdelse overholdes.

Praktisk taget alle ulykker opstår, fordi man undlader at kontrollere, vedligeholde eller anvende maskinen i overensstemmelse med de grundlæggende sikkerhedsbestemmelser.

Vi beder dig derfor om at læse denne betjeningsvejledning omhyggeligt, før du kontrollerer, reparerer eller anvender maskinen. Læs alle sikkerhedsoplysningerne, som forklarer, hvordan man kan forhindre, at problemer opstår. Du skal forstå og huske dem, før du går videre. Du må heller ikke køre med maskinen, før du er helt sikker på, at du forstår, hvordan den skal manøvreres, vedligeholdes og anvendes.

Overhold alle sikkerhedsbestemmelser

Drift, kontrol og vedligeholdelse af denne maskine må kun udføres af uddannede og kvalificerede personer.

Alle love, bestemmelser, forholdsregler og sikkerhedsprocedurer skal være forstået og skal følges under drift, kontrol og vedligeholdelse af denne maskine.

Udfør ikke arbejde, kontrol og vedligeholdelse på denne maskine, hvis du er under indflydelse af alkohol, stoffer eller medicin, hvis du er træt eller ikke har fået tilstrækkelig søvn.

Når der opstår et problem med maskinen.

Hvis der opstår et problem (støj, vibrationer, lugt, uorden i instrumenterne, røg, olielækage, forkert alarm indikation på instrumentbræt o.s.v.) imens du kører med maskinen eller ved vedligehold på maskinen, skal du straks kontakte din Takeuchi forhandler/værksted, så der kan blive taget hånd omkring problemet. Anvend ikke maskinen før problemet er løst.

Driftstemperatur område.

For at opnå den bedste ydelse og forbygge for tidlig slidtage skal du være opmærksom på følgende arbejdsbetingelser.

- Arbejd ikke med maskinen hvis den omgivende temperatur er højere end +45C eller lavere end -15C.
- Vis du arbejder med maskinen ved højere temperatur end 45C kan motoren blive overophedet og forårsage at olien nedbrydes. Hydraulikolien kan også blive meget varm og forårsage skader på det hydrauliske udstyr.
- Hvis der arbejdes i en omgivende temperatur lavere end -15C, kan dele så som gummi pakninger blive hårde og være årsag til for tidlig slidtage og skader på maskinen.
- Hvis maskinen skal anvendes udendørs i disse temperaturer som beskrevet ovenfor, skal du kontakte din Takeuchi forhandler/værksted for rådgivning.

Brug egnet beklædning og personlige værnemidler



Gå ikke med løstsiddende tøj eller tilbehør som kan hænge fast i håndtag eller bevægelige dele.

Gå ikke med olie- eller brændstovfædet tøj som kan blive antændt.

Brug Sikkerhedshjelm, sikkerhedssko, øjenværn, filtermaske, kraftige handsker, høreværn og andet beskyttelsesudstyr i overensstemmelse med, hvad jobbet kræver. Brug det nødvendige beskyttelsesudstyr, som f.eks. sikkerhedsbriller og filtermaske, når du arbejder med slibemaskine, hamre eller trykluft, da metalsplinter eller andre genstande kan flyve omkring og forårsage alvorlige personskader.

Brug høreværn, når du arbejder med maskinen. Kraftig støj i lang tid kan forårsage høreskader og endda med fuldstændigt tab af høreevnen.

SIKKERHED - GENERELLE SIKKERHEDSFORANSTALTNINGER

Anskaf en ildslukker og førstehjælpsudstyr

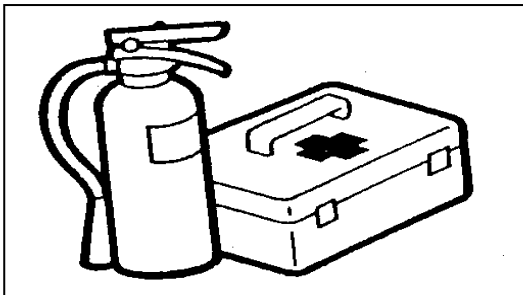

Du skal vide, hvor ildslukkeren og førstehjælpskassen er placeret, og hvordan man anvender dem.
Du skal vide, hvordan man tilkalder Falck og/eller brandvæsen.

Fjern aldrig sikkerhedsudstyr

Forvis dig om, at alle beskyttelsesanordninger, skærme, døre osv. er på plads og sikre. Reparer eller udskift beskadigede komponenter, før du tager maskinen i brug.

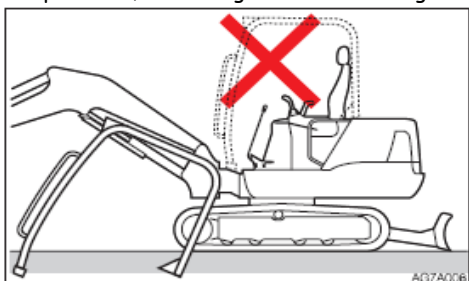

Du skal vide, hvordan man aktiverer sikkerhedslåsen, sikkerhedsselen og andet sikkerhedsudstyr og hvordan man bruger dem korrekt.

Fjern aldrig sikkerhedsudstyr, medmindre det skal til service. Hold alt sikkerhedsudstyr i god og driftssikker stand

Anvend signal- og flagmand

Du skal kende og anvende de håndsignaler som er nødvendige til specielle jobs og kontrollere, hvem der er ansvarlig for signalgivningen.

Alt personale skal fuldt ud forstå alle signaler.

Føreren skal kun reagere på signaler fra den udpegede signalmand, men skal når som helst adlyde et stopsignal, også fra andre end signalmanden.

Signalmanden skal stå fuldt synlig når han signalerer.

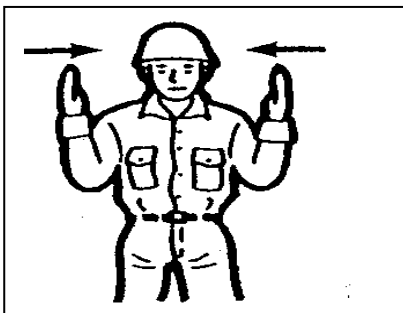

Forholdsregler før du forlader førerpladsen

Før du rejser dig fra førerpladsen for at åbne/lukke vinduet eller installere/fjerne det nederste vindue, skal du sænke arbejdsudstyret til jorden, løfte sikkerhedshåndtaget til låst position og motoren skal standses. Hvis manøvrekontrollen ikke er løftet op og man utilsigtet kommer til at påvirke et af håndtagene, kan maskinen pludselig begynde at bevæge sig og forårsage personskader eller dødsulykker.

SIKKERHED - GENERELLE SIKKERHEDSFORANSTALTNINGER

Vær forsigtig ikke at komme til at berøre nogle af håndtagene når du løfte eller sænker sikkerhedshåndtagene.

Før du forlader førerpladsen, skal arbejdsudstyret sættes ned på jorden, den sikkerhedshåndtaget løftes op og motoren standses. Fjern startnøglen og tag den med dig.

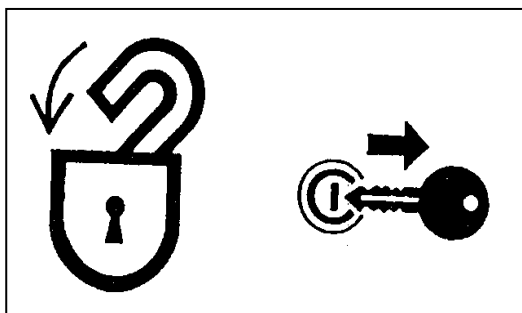

Undgå brand- og eksplosionsfare

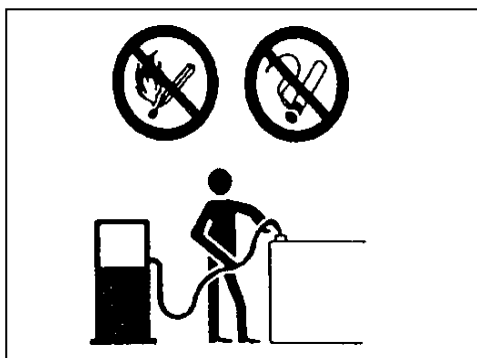

Åben ikke ild i nærheden af brændstof, hydraulik olie, Fedt eller frostvæske. Når du arbejder med disse Brændbare produkter, skal cigaretter tændstikker, Lightere og andre antændelseskilder holdes borte.

Rygning og åben ild er ikke tilladt under tankning Eller i nærheden af tankningsstedet.

Fjern aldrig brændstofdæksel eller tank op, når Motoren er i gang eller varm. Spild aldrig brændstof På varme maskindele.

Tør straks spildt brændstof, olie eller andre brændbare Væsker op.

Kontroller for brændstof- olie- eller hydraulikolie lækager. Stop alle lækager og rengør maskinen, før du tager den i drift. Du må ikke skære eller svejse på rørledninger eller rør som Indeholder brændbare væsker. Rengør omhyggeligt med et Ikke brændbart opløsningsmiddel, før du skærer eller svejser. Fjern alt affald eller løst materiale fra maskinen. Sørg for, At olieklude eller andet brændbart materiale ikke opbevares På maskinen.

Behandl alle opløsningsmidler og tør kemikalier i henhold til anvisningerne på producentens beholdere. Arbejd i lokaler med god ventilation. Anvend aldrig brændstof til rengøring. Brug altid et ikke brændbart opløsningsmiddel. Opbevar alle brændbare væsker og materialer på et sikkert sted med god ventilation.

Opbevar altid brændbare væsker og materialer på et sikkert og velventileret sted. En kortslutning af det elektriske system kan skabe ild. Kontroller for eventuelle løse forbindelser eller ødelagte ledninger hver dag. Stram løsnede stik og ledningsklemmer. Reparer eller skift ødelagte ledninger.

Udstødningssgas fra motoren kan dræbe

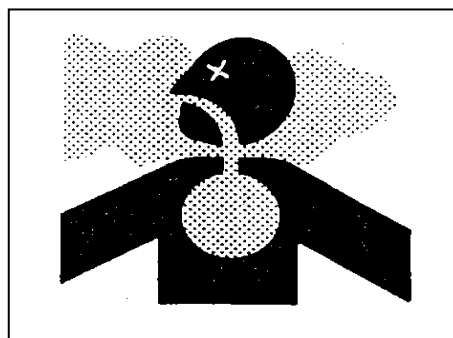

Lad ikke motoren arbejde i et lukket rum uden Tilstrækkelig ventilation. Hvis den naturlige Ventilation er utilstrækkelig skal du installere ventilatorer, blæsere, udstødnings forlængerrør Eller andre kunstige ventilationsaggregater.

SIKKERHED - GENERELLE SIKKERHEDSFORANSTALTNINGER

Ild fra rør:

Forsikrer dig om at spændebånd, beskyttelse på slanger og rør er i forsvarlig stand. Hvis ikke kan slanger eller rør blive beskadiget på grund af vibration eller kontakt med andre dele under kørsel. Dette kan være årsag til at olie under højt tryk sprøjter ud og udvikle brand eller anden alvorlig skade.

Udfør ikke DPF regeneration hvis maskinen er omgivet af brændbart materiale så som planter, træ, tørt græs, papiraffald, olie og gamle dæk. Der er en risiko på grund af de høje temperaturer og udstødningsgas som udledes fra DPF.

DPF = Diesel partikel filter. Forefindes på maskine modeller TB240 fra serie nr. 124000003 eller senere.

Håndtering af asbeststøv.

Indånding af asbeststøv er blevet sat i forbindelse med lungekræft. Når du arbejder med materialer som kan indeholde asbest skal du tage følgende forholdsregler:

- Brug aldrig trykluft til rengøring.
- Undgå børstning eller slibning af materialerne.
- Til rengøring skal du bruge våde metoder eller vakuum udstyret med et høj effektivt partikel luftfilter (HEPA)
- Brug et godkendt åndedrætsværn, hvis ikke det ikke er muligt at kontrollere støvet på anden måde.
- Når du arbejder indendørs skal du installere et ventilationssystem med et makromolekylefilter.

Undgå klemning og knusning



Anbring aldrig hænder, fødder eller andre kropsdele mellem undervognen eller båndene, mellem maskinen og arbejdsudstyret, eller mellem en cylinder og en bevægelig del. Størrelsen af disse åbninger ændrer sig, når maskinen bevæger sig og hvis en person bliver fanget, kan vedkommende pådrage sig alvorlige kvæstelser eller blive dræbt.

Brug af ekstraudstyr

Rådfør dig med Takeuchi forhandleren, før du installerer ekstraudstyr.

Brug ikke udstyr som ikke er godkendt af Takeuchi eller en af dets forhandlere. Hvis du gør det, kan det påvirke sikkerheden eller maskinens drift og levetid.

Takeuchi påtager sig intet ansvar for skader, uheld eller beskadigelse af dets produkter som skyldes anvendelse af ikke godkendt udstyr.

Foretag aldrig modifikationer af maskinen

Uautoriserede modifikationer af denne maskine kan medføre tilskadekomst eller dødsulykke. Foretag aldrig uautoriserede modifikationer af nogen del af maskinen.

SIKKERHED - FORHOLDSREGLER FØR DU BEGYNDER

Gør dig bekendt med arbejdsområdet

Før du påbegynder arbejdet, skal du gøre dig bekendt med området.

Kontroller terrænforholdene og jordens beskaffenhed, eller bygningens struktur, hvis arbejdet foregår indendørs og tag de nødvendige sikkerhedsforanstaltninger på farlige steder.

Bemærk og undgå alle faremomenter, som f.eks. grøfter, ledninger i jorden, træer, klipper, elektriske luftledninger og områder med risiko for sammenskridning.

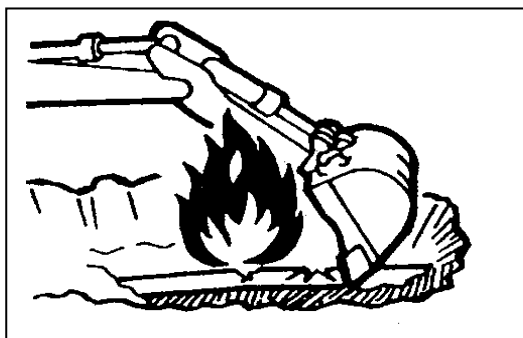

Spørg hos de lokale myndigheder om beliggenheden af gas- og vandledninger samt elkabler. Fastlæg i fællesskab hvilke forholdsregler der skal tages af hensyn til sikkerheden.

Ved vejarbejder skal der tages hensyn til sikkerheden for fodgængere og køretøjer.

Anvend en signalmand og/eller signalanordning.

Indhegn arbejdsområdet og sørg for, at uvedkommende ikke kommer ind.

Ved arbejde i vand eller ved passage af lave vandløb, skal man kontrollere vanddybden og bundens bæreevne samt vandets strømningshastighed. Vanddybden må ikke være større end tilladt. Se afsnittet "sikkerhed under drift" for yderligere informationer.

Forefindes på maskine modeller TB240 fra serie nr. 12400003 eller senere.



Foretag ikke DPF regeneration hvis maskinen er omgivet af brandfarlige elementer, så som planter, træer, og tørt græs, papiraffald, olie eller klude. Der kan opstå ild pga. den høje temperatur udstødningsgas fra DPF regenereringen.

DPF = Diesel partikel filter rensning.

DPF kan foretage automatisk regenerering imens maskiner kører. Sørg for at der ikke findes noget brandbart i området omkring DPF og udstødningen, og sørg også for at motorhjælmen er lukket for at udgå brand. Vær forsigtig ikke at brænde dig på den varme udstødningsgas.

Fortag ikke DPF regenerering i dårligt ventilerede indendørs arealer, da der opstår røg i forbindelse med regenereringen af filteret.

SIKKERHED - FORHOLDSREGLER FØR DU BEGYNDER

Kontroller styrken på broen

Når du kører over en bro eller bygning kontrolleres den tilladte vægt. Hvis styrken er utilstrækkelig kan der opstå skader.

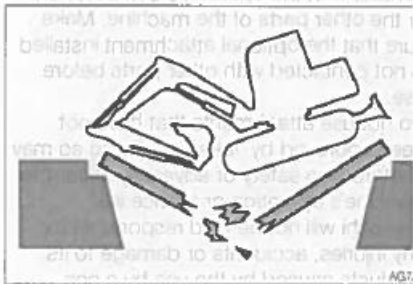

Hold altid maskinen ren

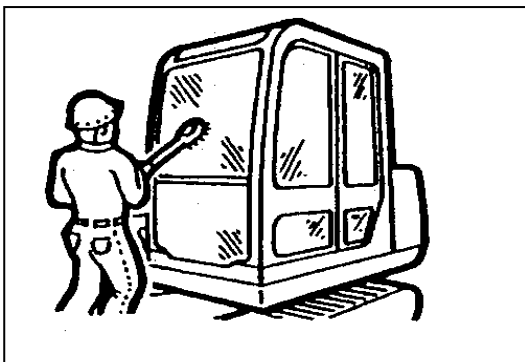

Rengør ruder, spejle og lygter, så der opnås det bedst mulige udsyn. Juster spejle til den bedste position for føreren at se bagud fra førersædet (blinde vinkel)

Aftør olie, fedt, ler, sne eller is for at forhindre glideulykker.

Fjern alle løse genstande, som findes i maskinen og alle genstande som ikke hører til maskinen eller udstyret.

Fjern snavs, olie eller fedt fra motorrummet for at forhindre brand.

Rengør området omkring førerpladsen og fjern eventuelle forhindringer.

Foretag daglig kontrol og vedligeholdelse



Hvis man ikke lægger mærke til fejl på maskinen eller undlader at reparere dem, kan der ske ulykker.

Gennemfør den anbefalede kontrol før arbejdets påbegyndelse og foretag straks reparation, hvis der opdages en fejl.

Hvis der opstår en fejl som medfører, at man mister kontrol over styringen, bremserne eller motoren, skal maskinen standses så hurtigt som muligt og motoren standses, indtil fejlen er afhjulpet.

Forholdsregler i førerhuset

- Fjern mudder, fedt fra fodtøjet inden du går ind i førerhuset. Du kan miste fodfæstet på pedalerne med snavset fodtøj.
- Efterlad ikke værktøj eller reservedele rundt omkring i førersædet.
- Efterlad ikke flasker eller sæt sugeskopper fast på forruden, glas og plast kan fungere som linse og forårsage brand.
- Anvend ikke mobil telefon når du kører eller arbejder.
- Tag ikke brandbart materiale med ind i førerhuset.
- Luk askebægeret helt i efter rygning.
- Efterlad ikke lightere i førerhuset. Når rumtemperaturen stiger kan lighteren eksplodere.

SIKKERHED - FORHOLDSREGLER VED START

Nødudgang.

Forruden (eksklusiv maskiner med frontgitter).

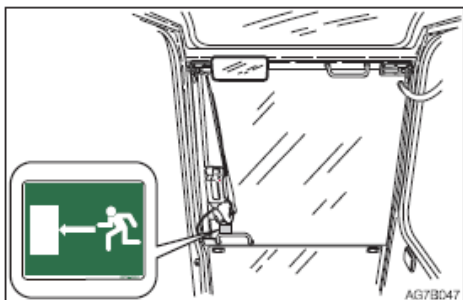

Hvis du skulle blive lukket inde i førerhuset åbnes forruden og du kan komme ud.

Hammer for nødudgang (ekstraudstyr)

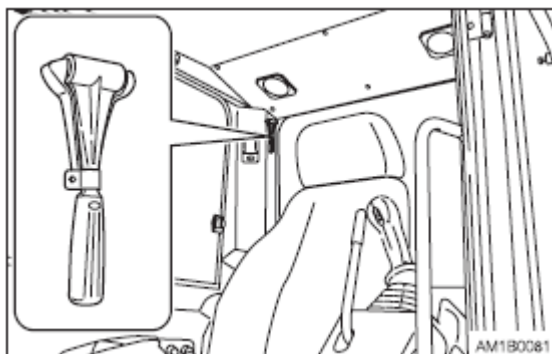

En nød hammer er installeret til brug for at slippe ud af førerhuset i nødstilfælde, slå ruden i stykker med hammeren.

- Når vinduesruden slås i stykker med hammeren, skal det gøres med forsigtighed så du undgår at skade dig selv med itu slået glas.
- Fjern glasstykkerne fra vinduesruden, så du ikke skærer dig, når du kravler igennem ruden. Pas på du ikke glider på glasset.

Hold trepunktskontakt, når du stiger op eller ned fra maskinen

- Hop ikke op på eller ned fra maskinen. Forsøg aldrig at hoppe op på eller ned fra en maskine i bevægelse.
- Når du stiger op i eller ned fra førerkabinen, skal du først åbne døren helt op i låst position og kontrollere, at den ikke bevæger sig. (Maskiner med førerkabine).



- Vend altid ansigtet ind mod maskinen og hold kontakt på tre punkter med de anbefalede håndtag og trin ved op- og nedstigning. Hold trin og platforme rene.
- Anvend aldrig den sikkerhedshåndtaget eller manøvrekontroller som håndtag.

SIKKERHED - FORHOLDSREGLER VED START

Få andre personer ud af området, før du starter maskinen

Start ikke motoren, før du er sikker på, at det kan gøres uden risiko.
Før du starter, skal du kontrollere eller foretage følgende:

- Gå rundt om maskinen og advar alle, som arbejder med maskinen eller befinder sig i maskinens bane. Start ikke, før alle personer har fjernet sig helt fra maskinen.
- Kontroller, at der ikke findes "MÅ IKKE STARTES" skilte eller lignende advarsler på døren til førerkabinen, manøvrehåndtagene eller startkontakten.



- Giv signal med hornet for at advare alle omkring maskinen.

Start af motoren fra førersædet

Indstil førersædet og lås det fast i den pågældende position.

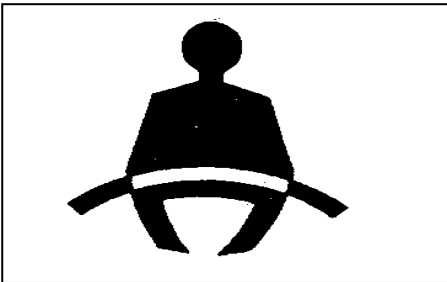

- Spænd sikkerhedsselen.
- Kontroller at den sikkerheds håndtaget befinder sig i låst position.
- Sørg for, at der ikke befinder sig nogen i arbejdsområdet.
- Start og arbejde kun med maskinen siddende i førersædet.
- Start og betjen kun motoren ved kortslutning af startmotorens kontakter.

Start med startkabler



Anvend kun startkabler på den anbefalede måde. Forkert brug af startkabler kan medføre en batteriekspllosion eller uventede bevægelser af maskinen.

Se afsnittet "Hvis batteri er afladet" for instruktioner.

Efter start af motoren

SIKKERHED - FORHOLDSREGLER VED DRIFT

Når motoren er startet, skal du udføre følgende handlinger og kontroller på et sikkert sted uden personer eller forhindringer i arbejdsområdet. Hvis der konstateres nogen fejlfunktioner, skal du følge standsnings-proceduren og rapportere fejlfunktionen.

- Varm motoren og hydraulikolien op.
- Iagttag alle instrumenter og advarselsslamper som angiver korrekt funktion.
- Lyt efter usædvanlig støj.
- Check motorens hastighedskontrolhåndtag.
- Aktiver hvert håndtag for sig, for at sikre korrekt drift.

Ved lave temperaturer

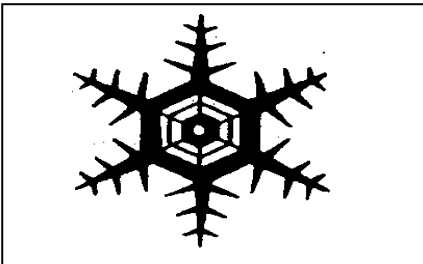

- Vær opmærksom på, at der kan være glat på frosset jord, trin og håndtag.
- Ved meget lave temperaturer, må du ikke røre ved metaldele på maskinen med bare hænder, da huden kan fryse fast til metallet, hvilket kan medføre tilskadekomst.
- Anvend ikke æter eller anden startvæske til denne motor. Disse former for starthjælp kan forårsage En eksplosion og dermed alvorlige skader eller dødsulykker.
- Foretag opvarmning af motoren og hydraulikvæsken, før du begynder at arbejde.

Sørg for godt udsyn

Når du arbejder på mørke steder, skal du tænde maskinens arbejdsprojektører og lygter og/eller opsætte ekstra, stationær belysning, hvis det er nødvendigt.

Hvis sigtbarheden er dårlig pga. dårligt vejr, (tåge, sne eller regn), skal du standse arbejdet og vente indtil

Tillad ikke passagerer på maskinen



- Lad ikke nogen køre med på nogen del af maskinen, mens den flyttes til et andet sted.
- Lad ikke nogen befinde sig på nogen del af maskinen under arbejdet.

SIKKERHED - FORHOLDSREGLER VED DRIFT

Kontroller sikkerheden i omgivelserne, før du starter

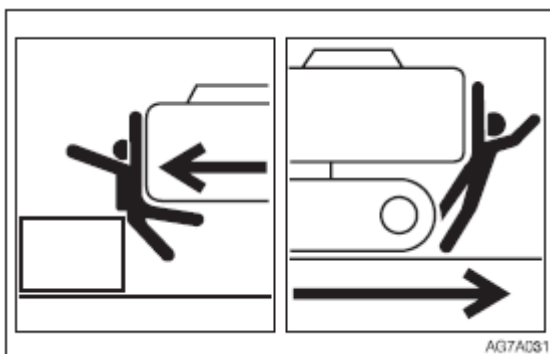

- Du skal kende maskinens begrænsninger.
- Anvend signalmand på trange steder, eller hvis dit udsyn er spærret.
- Lad aldrig nogen komme inden for maskinens krøjningsradius og kørebane.
- Giv ved hjælp af hornet signal om, at du har til hensigt at køre med maskinen.
- Der er blinde vinkler bag ved maskinen.
- Drej op nødvendigt førerkabinen, før du bakker, for at sikre at området er sikkert og frit.

Sikkerhedsforanstaltninger når der udføres DPF regeneration

DPF kan foretage automatisk regenerering imens maskiner kører. Sørg for at der ikke findes noget brandbart i området omkring DPF og udstødningen, og sørg også for at motorhjelmen er lukket for at udgå brand. Vær forsigtig ikke at brænde dig på den varme udstødningsgas.

DPF: Diesel partikel filter.

Forefindes på maskine modeller TB240 fra serie nr. 124000003 eller senere.

Kontroller undervognens (larvebåndenes) position, før du kører

Før du aktiverer larvebåndenes manøvrehåndtag, skal du sikre dig, at dozerbladet er foran førersædet. VÆR OPMÆRKSOM PÅ, at larvebåndenes manøvrehåndtag virker i den modsatte retning af normalt, når dozerbladet befinder sig bagved førersædet.

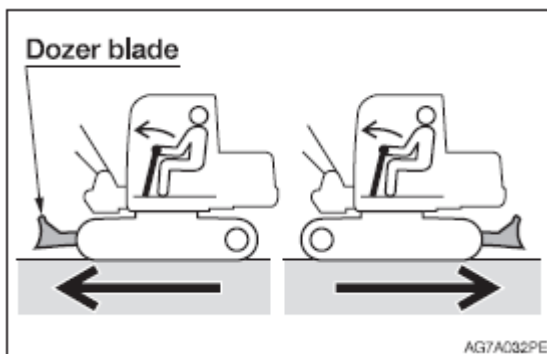

Sikkerhed ved kørsel

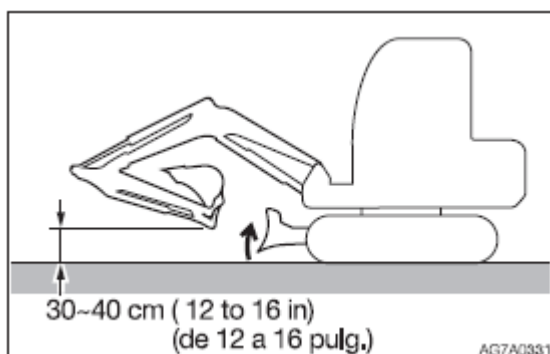

Kør med dozerbladet løftet, arbejdsredskabet foldet op som vist på billedet og skovlen løftet 30 til 40 cm (12 til 16") fra jorden.

SIKKERHED - FORHOLDSREGLER VED DRIFT

Krøj (sving) ikke, mens du kører. Hvis det er nødvendigt at bruge arbejdsredskabet, mens du kører, skal du arbejde ved så lav en hastighed, at du hele tiden har fuldstændig kontrol over maskinen.

Når der køres i andet gear (høj) med en last som er større end den sætte værdi, vil hastigheden automatisk sænkes til første gear (lav). Når byrden lettes vil hastigheden øges og returnere til andet gear (høj). Det skal bemærkes at hastigheden automatisk skifter i henhold til den byrde der bæres (for maskiner med automatisk hastigheds system).

Når der køres på en ujævn vej eller skarp hældning, slukkes der for decelerations kontakten og den automatiske decelerations kontakt. Hvis maskinen kører på den slags veje med disse kontakter tændt vil motoren øges hastigheden og være årsag til at maskinen kører uventet hurtigt. (for maskiner med decelerations og auto decelerations kontakter)

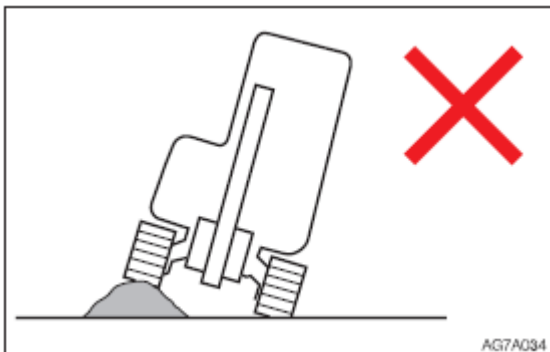

Undgå at køre over forhindringer, hvis det er muligt. Hvis det er nødvendigt, skal du holde arbejdsredskabet tæt ved jorden og køre langsomt. Kør aldrig over forhindringer der vipper maskinen (i en vinkel på 10° eller mere).

Kør langsomt på ujævnt underlag og undgå bratte accelerationer, stop eller retningsskift.

Ellers kan arbejdsudstyret komme i kontakt med jorden og derved kan maskinen miste balancen og blive ødelagt eller forårsage skader på omgivelserne

Ved kørsel på vej med maskinen, skal du kende og anvende de nødvendige signalgivningsanordninger på maskinen. Sørg for eskorte til vejtransport, hvis det er påkrævet.

Forholdsregler ved kørsel på skrånninger

Når du kører på stigninger eller hældninger, skal du passe på, at maskinen ikke tipper (ruller) eller glider.

Overskrid aldrig maskinens stabilitetsgrænser (maksimal stigning 30° - maksimal sideværts tipning 10°). Husk også, at når de faktiske forhold i arbejdsområdet er dårlige, kan maskinens stabilitet være ringere.

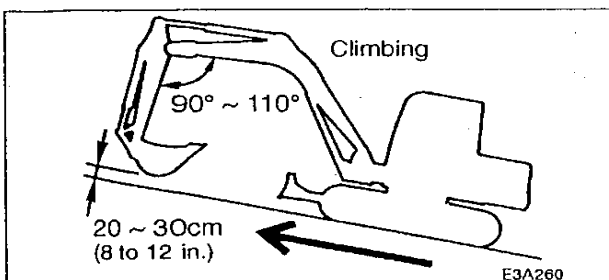
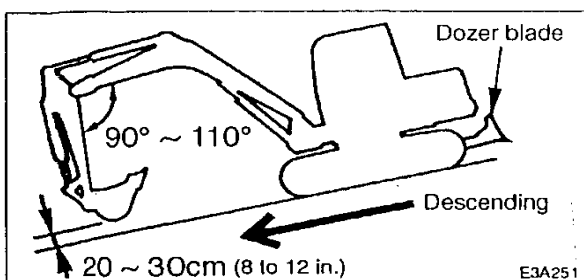

Når du kører op ad bakker skal førersædet vende imod bakken. Når du kører ned af bakker skal førersædet vende imod skrånningen nedad. I begge tilfælde skal kørsel foretages med opmærksomheden være vendt imod jorden foran maskinen.

Når du kører på stigninger eller hældninger, skal du sænke skovlen til en højde på 20 til 30 cm (8 til 12") over jorden. I nødstilfælde sænkes skovlen ned på jorden og maskinen standses.

SIKKERHED - FORHOLDSREGLER VED DRIFT

Når du kører på stigninger eller hældninger, skal du køre i første gear (lav hastighed).

Kør aldrig baglæns på hældninger.

På græs, visne blade, vådt metal eller frosne overflader kan maskinen glide sidelæns, selv på ganske svage hældninger.

Sørg for at maskinen ikke vender siden til i forhold til skråningen.

Hvis maskinen går i stå på skråningen returneres hvert manøvrehåndtag til neutral position før motoren startes igen.

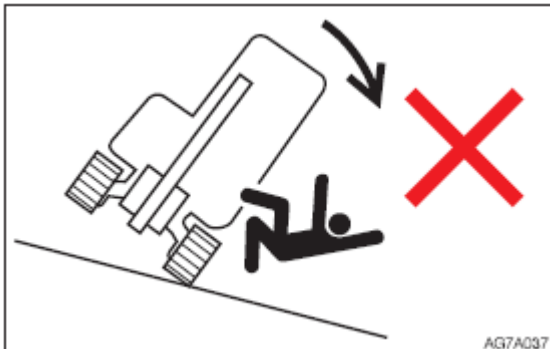

Skift ikke retning og kør ikke på tværs af skråninger. Vend tilbage til en plan overflade før du ændrer maskinens retning.

Arbejd ekstra forsigtigt på sne og is

Når du kører på sne eller frosne overflader, skal du holde en lav kørehastighed og undgå bratte accelerationer, standsninger eller retningsskift.

Husk at vejkanten, hegn osv. Kan være begravet i sne og derfor ikke synlige.

Vær forsigtig ved frosne overflader, de kan blive meget bløde, når jorden tør igen, og maskinen kan blive ustabil og tippe og føreren kan blive fanget inde i førerhuset, hvis maskinen vælter.

Sænk dozerbladet, når maskinen parkeres på et usikkert underlag.

Flyt ikke skovlen hen over hovedet på folk.

Flyt ikke skovlen hen over hovedet på folk, der kan opstå fare for at du spilder jord eller andet fra skovlen.



Kontroller maskinførerens sikkerhed, før du læsser på lastbil

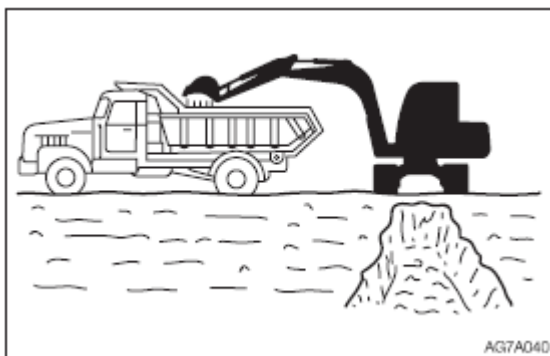

- Begynd ikke at læsse en lastbil, før føreren befinder sig et sikkert sted.
- Sving eller positioner aldrig skovlen over personer eller lastbilers førerkabiner.
- Læs lastbilen fra bagenden.

SIKKERHED - FORHOLDSREGLER VED DRIFT

Hold sikker afstand til elektriske luftledninger

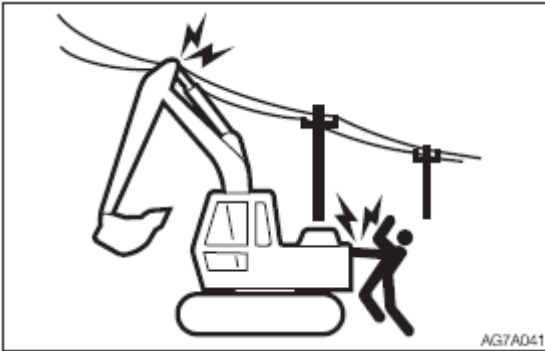

Kom aldrig i nærheden af elektriske luftledninger med nogen del af maskinen og dens last, medmindre alle lokale og nationale sikkerhedsforanstaltninger er blevet truffet.

Elektrisk stød med dødelig udgang kan blive resultatet af gnistdannelse, berøring eller blot af at befinde sig i nærheden af en maskine, som er i kontakt med eller blot i nærheden af en elektrisk kilde.

- Hold den størst mulige afstand til elektriske ledninger og overskrid aldrig minimumafstanden.
- Kontakt altid det nærmeste el-selskab og fastlæg sammen med det, hvilke specifikke forholdsregler, der skal træffes af hensyn til sikkerheden.
- Betragt alle ledninger som elektriske ledninger og behandl alle elektriske ledninger som strømførende, selv om du tror eller ved, at strømmen er afbrudt og at det kan ses, at ledningen er jordet.
- Anvend en signalmand til at holde øje med, om en del af maskinen eller læsset kommer i nærheden af den elektriske ledning.
- Advar alt jordpersonale om hele tiden at holde afstand til maskinen og læsset.



- Vær særligt opmærksom på nedgravede højspændingsledninger.

Vær opmærksom på farlige arbejdsforhold

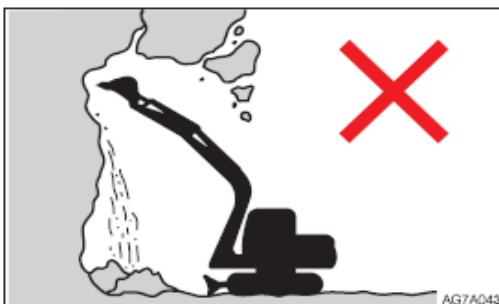

- Grav aldrig ind i en skrænt, så der dannes et udhæng. Vær særligt opmærksom på risiko for skred.
- Arbejd ikke på steder, hvor der er risiko for nedfaldende sten.

SIKKERHED - FORHOLDSREGLER VED DRIFT



- Hold maskinen i god afstand fra kanten af udgravninger. Undgå at grave ind under maskinen.
- Når der arbejdes tæt på klipper eller vejrøfter, skal du sørge for at det er nemt at undslippe, hvis der opstår et problem, sæt larvebåndenes højre vinkel imod klippen/vejrøftens kant og dozerbladet i front imens du udfører arbejdet.



- Kør ikke ind på steder hvor der er blød undergrund. Hvis du gør det kan maskinen tilte under sin egen vægt, med det resultat at den vælter eller synker ned i underlaget.

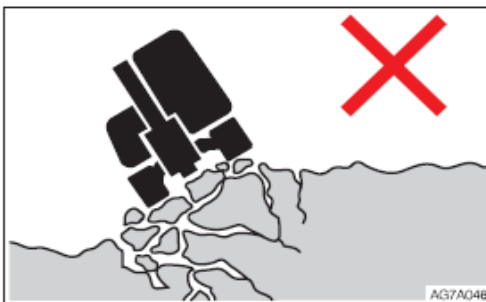

- Kør ikke for tæt på ustabile overflader (klippekanter, vejkanter, dybe grøfter, osv.). Jorden kan give efter under maskinens vægt eller vibrationer, så maskinen vælter.
- HUSK AT Underlagt er svagt efter regn eller eksplosioner.
- Underlaget er også ustabil på bredder og i nærheden af udgravede grøfter.

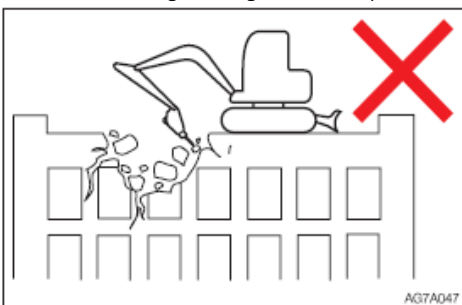

- Udfør ikke nedbrydningsarbejde under maskinen. Der kan opstå fare for at maskinen falder ned/igennem på grund af at jorden/underlaget bliver ustabil.
- Når der arbejdes nedefra eller oppefra på bygninger kontrolleres holdbarheden og strukturen i arbejdsopgaven. Hvis bygningen eller anden struktur kolliderer kan der opstå fare, som kan resultere i alvorlige skader.

SIKKERHED - FORHOLDSREGLER VED DRIFT

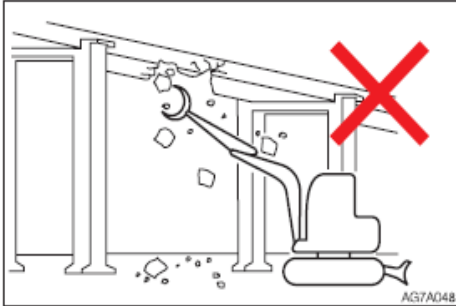

- Udfør ikke nedbrydning hen over hovedet på dig selv. Der kan opstå fare for at dele kan falde ned eller at bygningen kolliderer og alvorlig skade kan forekomme.

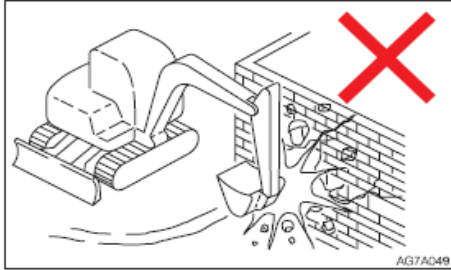

- Brug ikke kraften fra graveudstyret til nedbrydning. Der er fare for at flyvende stykker og materiale som kan beskadige udstyret.

Vær forsigtig med flyvende objekter

Denne maskine er ikke udstyret med beskyttelsesudstyr for føreren imod flyvende objekter. Så brug ikke denne maskine, hvor der er risiko for at operatøren kan blive ramt af sådanne.

Det er farligt at arbejde på skrånninger

Når man arbejder på hældninger eller stigninger, kan krøjning eller arbejde med arbejdsredskabet få maskinen til at miste sin stabilitet og vælte. Undgå at arbejde på skrånninger, hvis det er muligt.

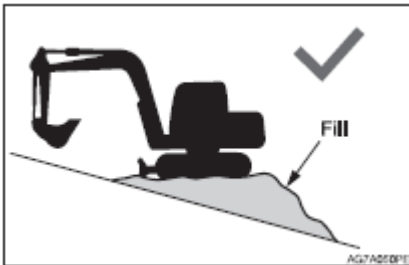

- Planer arbejdsstedet.

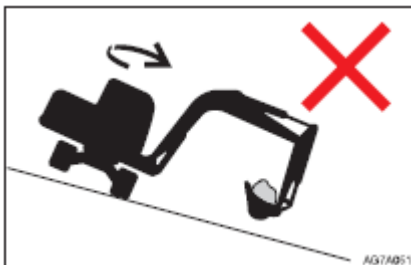

- Undgå at svinge den fyldte skovl i retning ned ad skrånningen. Dette vil reducere maskinen stabilitet.

SIKKERHED - FORHOLDSREGLER VED DRIFT

Sving aldrig til siden med tung last

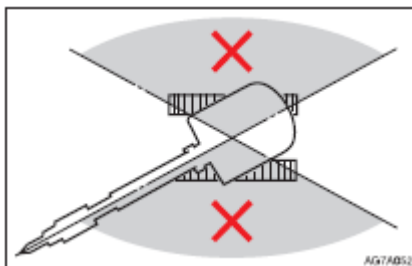

Maskinen kan lettere vælte i sideværts retning end i længderetningen.

- Krøj (sving) ikke sideværts med tungt læs foran. Krøj især ikke sideværst på skråninger.
- Front enden er tungere på maskiner med hammer, knuser eller teleskoparm end på maskiner med standardskovl. Arbejd ikke til siden med sådanne maskiner, især ikke med gravearmen (bommen) i retning ned ad skrånningen.

Hold øje med bommens frihøjde

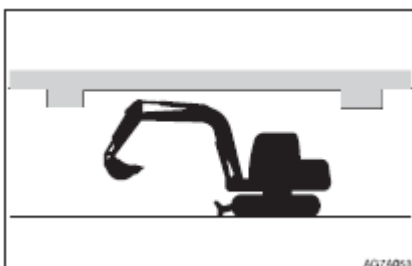

Når du arbejder under broer, i tunneller, i nærheden af elektriske ledninger eller indendørs, skal du sørge for, at bommen eller armen ikke rammer mod overliggende genstande.

Gravemaskiner er ikke konstrueret til at løfte gods

Maskinen er specielt konstrueret til gravearbejde og har intet sikkerhedsudstyr til kranarbejde. Der skal udvises største forsigtighed, hvis maskinen anvendes til løft af gods.



- Løft aldrig en last som overskrider maskinens kapacitet. Overkapacitet kan få maskinen til at vælte og kan medføre alvorlige kvæstelser eller dødsulykker.
- Alle angivne løftekapaciteter er baseret på, at maskinen står vandret og på et fast underlag. For at belastningen kan holdes inden for sikkerhedsgrænserne forventes det, at maskinoperatøren tager hensyn til specielle arbejdsforhold, som f.eks. blødt eller ujævnt underlag, arbejde på skrånning, sideværts belastning, dynamiske eller svingende laster, farlige forhold, personalets erfaringer, osv. Brugeren og andet personale bør være fuldt fortrolige med betjeningsvejledningen, før de arbejder med maskinen, og reglerne for sikker drift af udstyret skal altid følges.
- Hvis kæde eller stropper ikke fastgøres korrekt, kan det føre til fejl i skovlstyringen eller stropperne, hvilket kan resultere i alvorlige kvæstelser eller dødsulykker.
- Forsøg ikke at trække træstubbe op af jorden ved at bruge maskinen som kran. Den belastning som maskinen udsættes for ved denne brug, er fuldstændigt ukendt.
- Lad aldrig andre personer stå på eller under løftet last eller blot inden for manøvreringsområdet.

SIKKERHED - FORHOLDSREGLER VED DRIFT

Forholdsregler ved trækning med kæde/tov.

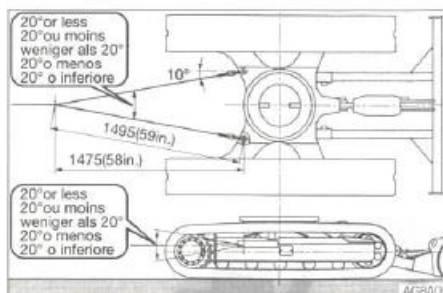

Når der er brug for at trække eller bugser maskinen, er det vigtigt at vælge et reb, wire eller kæde som har kapacitet til at trække maskinen. Det er ligeså vigtigt at fastgøre kæde/tov/wiren på den rigtige måde (se tegning) for at undgå alvorlige ulykker som i værste fald kan medføre dødsfald.

- Træk ikke ved kun at bruge trækhullet på den ene side.
- Det bliver farligt hvis en wire/kæde knækker eller slider sig løs. Brug en kæde som er beregnet til formålet.
- Brug ikke en kæde/wire som er repareret/klinket/bukket eller på anden måde beskadiget.
- Overbelast ikke kæden/wiren.
- Brug sikkerhedshandsker i forbindelse med håndtering af kæden.
- Sørg for at der er en fører/operatør i maskinen som bliver trukket og i maskinen som trækker den.
- Træk **aldrig** en maskine på skrænter.
- Lad ikke nogen komme i nærheden af kæden/wiren når en maskine trækkes.

Se også siden omhandlende Trækning/bugsering

SIKKERHED - FORHOLDSREGLER VED STANDSNING

Sikker parkering

- Parker maskinen på et fast, jævnt underlag. Aktiver parkeringsbremsen

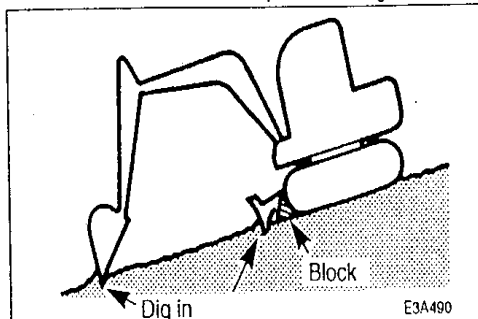

- Hvis maskinen skal parkeres på en stigning eller en hældning, skal maskinen blokeres sikkert, så den ikke begynder at skride.
- Ved parkering på gaden skal der anvendes afspærringer, advarselsskilte, lys osv., så maskinen er let at se om natten og så kollision med andre køretøjer kan undgås.

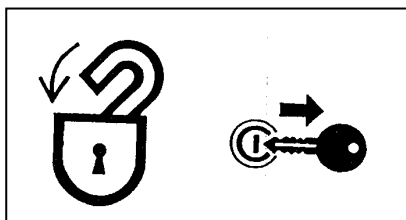

- Før du forlader maskinen, skal du gøre følgende:

1. Sænk skovlen og dozerbladet ned på jorden.
2. Løft den sikkerhedshåndtaget op i låst position.
3. Stands motoren og tag startnøglen med.
4. Lås førerkabinen og alle lemme med nøglen.

SIKKERHED - FORHOLDSREGLER VED TRANSPORT

Sikker læsning og losning af maskinen

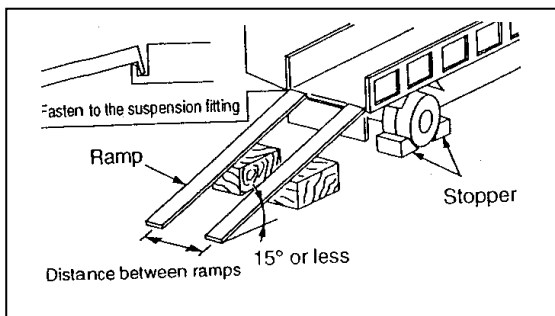

Maskinen kan rulle, vælte eller falde ned under læsning eller losning. Tag følgende forholdsregler:

Vælg en fast, jævn overflade og hold tilstrækkeligt afstand til vejkanterne.

- Anvend læsseramper af tilstrækkelig styrke og størrelse.
- Læsserampernes hældning må ikke overstige 15°.
- Fastgør ramperne til lastbilens lad.
- Anvend aldrig graveudstyret til at læsse/losse maskinen. Hvis du gør det kan det resultere i at maskinen tipper eller falder ned.
- Hold lastbil ladet og læsseramperne fri for olie, ler is og andre materialer som kan blive glatte. Rengør larvebåndene.
- Bloker transportkøretøjet, så det ikke kan bevæge sig.
- Sluk for decelerations og auto decelerations kontakten. Hvis ikke kan motoren pludselig øge hastigheden og der kan opstå farlige situationer.
- Anvend en signalmand ved læsning og losning af maskinen, og kørsomt i første gear (lav hastighed).
- Skift aldrig retning på rampen.
- Krøj (sving) aldrig på ramper. Maskinen kan tippe.
- Når der krøjes (svinges) på lastbil ladet, skal det foregå langsomt, da underlaget kan være ustabil.
- Lås førerhusets dør efter der er læsset, hvis det er muligt. Ellers kan døren åbne sig under transporten.
- Bloker begge larvebånd og fastgør maskinen til lastbil ladet med læssestropper eller kæder.

Sikker løft af maskinen.

- Kend og brug korrekte kran signaler.
- Kontroller dit løftegrej hver dag for beskadigelser eller manglende dele.
- Når du løfter maskinen skal der bruges en kæde/wire med den tilstrækkelige løftekapacitet og rette længde.
- Løft ikke maskinen i andre punkter end de af producenten anbefalede løftepunkter, hvis ikke dette følges kan maskinen miste balancen, hvilket kan føre til alvorlige ulykke og medføre personskaade. Se afsnit om "Løft".
- Løft ikke maskinen med fører/operatør siddende i kabinen.
- Når du løfter - gøres dette langsomt - så maskinen ikke tipper.
- Hold personer væk fra området hvor der løftes. Løft ikke maskinen hen over hovedet på personer.

Sikker transport af maskinen.

- Du skal kende og følge sikkerhedsbestemmelserne og færdselsreglerne, når maskinen transporteres.
- Tag hensyn til længden, bredden, højden og vægten af lastbilen med den læssede maskine, når den bedste rute skal vælges.
- Start og stop aldrig pludselig eller drej i skarpe kurver under transport af maskinen, dette kan medføre forskydning af læsset og du kan miste balance på den læssede maskine.

SIKKERHED - FORHOLDSREGLER VED VEDLIGEHOILDELSE

Anbring et - "må ikke startes" - skilt!

Det vil kunne medføre alvorlige kvæstelser, hvis uvedkommende starter motoren eller rører ved manøvrehåndtagene under kontrol eller vedligeholdelse.

- Stands motoren og fjern nøglen, før du går i gang med vedligeholdelsesarbejde.
- Anbring et "MÅ IKKE STARTES" skilt på startkontakten eller manøvrehåndtaget.



Brug det rigtige værktøj

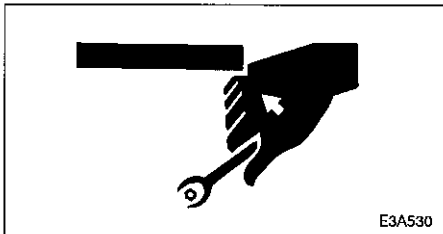

Anvend ikke beskadiget eller slidt værktøj beregnet til andre formål. Anvend værktøj som er egnet til det foreliggende arbejde.

Udskift med regelmæssigt mellemrum dele som er vigtige for sikkerheden

- Udskift brændstofslinger regelmæssigt. Brændstofslinger bliver svagere i tidens løb, selv om de ser ud til at være i god stand.
- Udskift dele som er vigtige for sikkerheden så snart der konstateres en uregelmæssighed, også selv om det er før det normale udskiftningstidspunkt. Se i afsnittet - Vigtige dele for yderligere informationer.

Ekspllosionssikker belysning

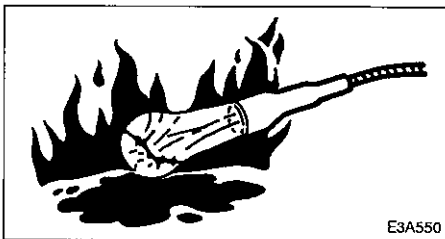

Anvend eksplosionssikkert el-udstyr og lamper, når brændstof, olie, kølevæske, batterivæske osv. Skal kontrolleres. Hvis en lampe som ikke er eksplosionssikker går i stykker, kan den pågældende væske blive antændt og forårsage alvorlige kvæstelser eller dødsulykker.

Lad ikke uvedkommende personer komme ind i arbejdsområdet

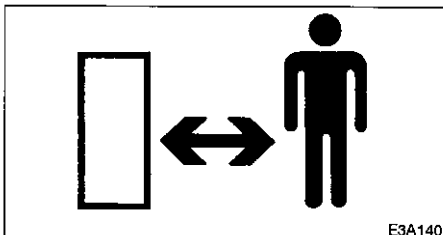

Lad ikke uvedkommende personer komme ind i arbejdsområdet. Splinter eller andet løst materiale kan flyve af maskindele, når der slibes, svejses eller anvendes en hammer.

SIKKERHED - FORHOLDSREGLER VED VEDLIGEHOLDELSE

Klargør arbejdsområdet

- Vælg et fast, jævnt arbejdsområde. Sørg for, at der er tilstrækkeligt lys og, hvis det er indendørs, ventilation.
- Fjern forhindringer og farlige genstande. Eliminer glatte områder.

Rengør altid maskinen

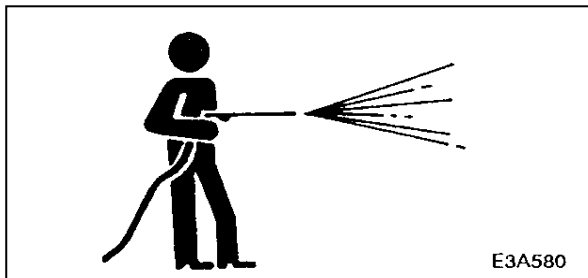

- Rengør maskinen, før du påbegynder vedligeholdelsesarbejdet.
- Tildæk elektriske komponenter, når du vasker maskinen. Hvis der kommer vand på elektriske komponenter, kan det forårsage kortslutning eller fejlfunktion.
Brug ikke vand eller damp til vask af batteriet, sensorer, konnektorer eller området omkring førersædet.

Stands motoren, før du udfører vedligeholdelsesarbejde

- Undgå smøring og mekaniske justeringer, mens maskinen kører eller med motoren i gang mens maskinen står stille.
- Hvis der skal udføres vedligeholdelsesarbejde, mens motoren kører, skal man altid arbejde som et to-mandshold, hvor den ene person sidder i førersædet, mens den anden arbejder på maskinen.
- Når du udfører vedligeholdelsesarbejde, skal du altid sørge for at kroppen og dit tøj ikke kommer i nærheden af bevægelige dele.

Hold afstand til bevægelige dele

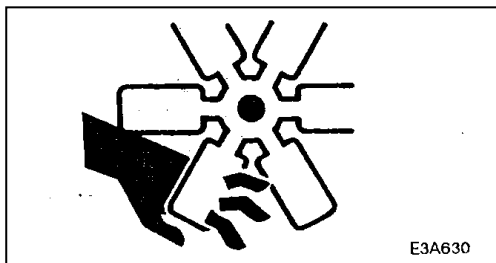

- Hold afstand til alle roterende og bevægelige dele. Hvis man bliver viklet eller trukket ind, kan det medføre alvorlige kvæstelser eller død.
- Lad ikke hænder, tøj og værktøj komme i nærheden af den roterende ventilator og ventilator remmene.

Bloker maskinen og enhver komponent som kan falde ned, forsvarligt



- Før du udfører vedligeholdelsesarbejde eller reparationer under maskinen, skal du sætte alle arbejdsredskaber ned på jorden eller sænke dem ned i lavest mulige position.

SIKKERHED - FORHOLDSREGLER VED VEDLIGEHOLDELSE

- Bloker larvebåndene forsvarligt.
- Hvis du er nødt til at arbejde under en løftet maskine eller et løftet arbejdsredskab, skal du altid bruge træklodser, donkrafte eller andet stift og stabilt udstyr. Gå aldrig ind under maskinen eller arbejdsredskabet, hvis de ikke er understøttet tilstrækkeligt. Dette er særligt vigtigt når man arbejder med hydrauliske cylindre.

Bloker arbejdsredskabet forsvarligt

For at forhindre uventede bevægelser skal arbejdsredskabet blokeres forsvarligt, når skærekanterne eller skovltænderne udskiftes eller repareres.

Fastgør motorhjelm, når den er åben

Sørg for at fastgøre motorhjelm eller - klappen, når du åbner den. Åbn ikke motorhjelm eller - klappen på skråninger eller i kraftig vind.

Anbring tunge genstande stabilt

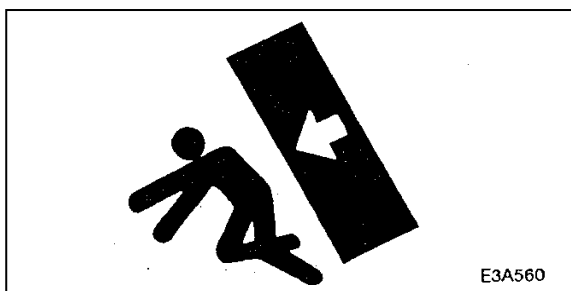

Når det er nødvendigt at opbevare tunge genstande eller ekstra udstyr midlertidigt på jorden imens du afmonterer eller monterer udstyret, skal du anbringe det i en stabil position, så det ikke vælter. Hold uautoriseret personer væk fra opbevaringsområdet.

Udvis forsigtighed ved tankning



- Rygning eller åben ild er ikke tilladt, mens der tankes eller i nærheden af tankningsstedet.
- Tag aldrig brændstofdækslet af eller tank op, mens motoren kører eller er varm. Spild ikke brændstof på varme maskindele.
- Hold øje med påfyldningspistolen, når du tankes op.
- Fyld ikke brændstoftanken helt op. Der skal være plads til at brændstoffet kan udvide sig.
- Tør straks spildt brændstof op.
- Skru brændstofdækslet helt på. Hvis du mister brændstofdækslet, må det kun erstattes af et originalt dæksel som er godkendt af producenten. Hvis der bruges et ikke-godkendt dæksel uden ordentlig ventilation, kan der opbygges tryk i tanken.
- Anvend aldrig brændstof til rengøring.
- Anvend det rigtige brændstof til årstiden.

Håndtering af slanger

Lækager i brændstof-, olie- og hydrauliksystemerne kan forårsage brand. Du må ikke vride, bøje eller slå på slangerne.

- Anvend aldrig vredne, bøjede eller knækkede slanger, rør og rørledninger. De kan sprænges.
- Stram løse forbindelser.

SIKKERHED - FORHOLDSREGLER VED VEDLIGEHOJDELSE

Komponenter som er varme eller står under tryk, skal behandles forsigtigt

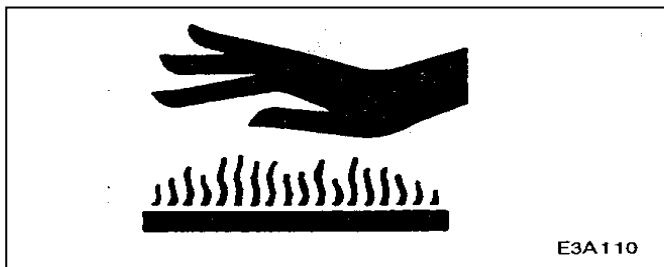

Stand motoren og lad maskinen køle af, før du foretager kontrol og vedligeholdelse.

- Motoren, lydpotten, køleren, hydraulikslangerne, og en del andre dele er varme umiddelbart efter, at motoren er standset. Hvis man rører ved disse dele, vil det fremkalde forbrændinger.
- Motorens kølevæske, olie og hydraulikolien er også varme og står under et højt tryk. Vær forsigtig ved løsning af dæksler og propper. Hvis man arbejder med maskiner under disse forhold, kan det medføre forbrændinger eller kvæstelser på grund af den varme olie som sprøjter ud.
- DPF og udstødningsgas fra udstødningen kan være meget varme mens motoren kører og regenerering er på vej/ finder sted, også lige efter motoren er standset. Vær forsigtig med ikke at komme til at berøre dem, du kan brænde dig og komme til skade.

Vær forsigtig med det varme kølesystem

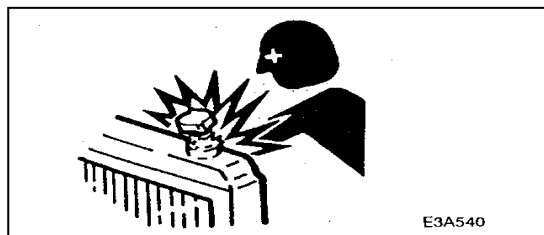

Tag ikke kølerdækslet eller aftapnings proppen af, når kølevæsken er varm. Stand motoren, lad den og køleren køle af og løs kølerdækslet eller aftapnings proppen langsomt.

Vær forsigtig med væsker under tryk

Trykket i det hydrauliske system opretholdes længe efter, at motoren er blevet standset.

- Udløs trykket fuldstændigt, før du arbejder med det hydrauliske system.



- Hydraulikolie under tryk kan trænge ind i huden eller øjnene og forårsage skader, blindhed eller død. Olie som sprøjter ud af et lille hul, kan være næsten usynlig. Brug et stykke karton eller træ, når du har mistanke om lækager. Hvis der trænger væske ind i huden, skal det fjernes indenfor få timer af en læge, som er bekendt med denne form for skader.

SIKKERHED - FORHOLDSREGLER VED VEDLIGEHOLDELSE

Udløs trykket helt, før du arbejder på det hydrauliske system

Olie kan sprøjte ud, hvis dæksler eller filtre fjernes eller rørledninger adskilles, før trykket i det hydrauliske system er udløst.

- Straks efter motoren er standset og sikkerhedshåndtaget stadig er i ulåst position sættes start kontakter på ON, Aktiver alle manøvrehandtag og pedaler flere gange i alle retninger for at udløse trykket i kredsløbet for arbejdsredskabet
- Løsn gradvist ventilations proppen, så trykket i tanken udløses.
- Når du fjerner propper eller løsner slanger, skal du stå til siden og løsne langsomt, så trykket udløses
- Olie kan sprøjte ud fra køremotor kassen. Løsen langsomt proppen og udløs det interne tryk.

Vær forsigtig med snavs når der bruges hydraulik hammer.

Når der anvendes hydraulik hammer kan pinde eller metalstykker gå løs og flyve ud, dette kan forårsage alvorlige ulykker.

- Hvis metaldele så som pinde, skovl tænder, side skær eller lejer bliver ramt med en hammer, brug beskyttelsesbriller og handsker
- Når du hamre på pin eller skovl tænder, sørg altid for at ingen er indenfor rækkevidde.

Vær forsigtig med fedt under højt tryk.



I båndjusteringen er der sprøjtet fedt ind under højt tryk. Hvis stramningen foretages uden at følgende procedure følges, kan afløbsventilen flyve af og resultere i alvorlig skade.

- Løsen aldrig fedt fittings
- Løsen afløbsventilen meget langsomt, drej den ikke mere end en gang
- Hold ikke ansigtet, arme, ben eller kroppen foran fedtafløbsventilen.
- Hvis der ikke kommer fedt ud når fedtafløbsventilen løsnes, er den i stykker. Kontakt din Takeuchi forhandler/værksted for reparation.

Adskil aldrig båndjusteringen - forsigtig fedt under tryk

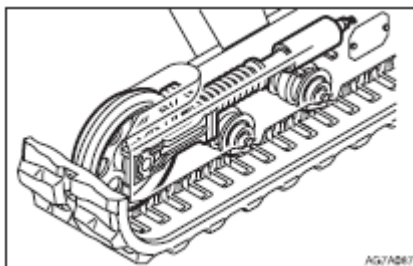

Der er en meget kraftig fjeder i larvebåndjusteringen. Hvis larvebåndstilspændingen adskilles ved et uheld, kan fjederen poppe ud og forårsage alvorlige kvæstelser. SÅ ADSKIL aldrig båndjusteringen.

Forsigtig ved service på Aircondition

Hvis kølemidlet kommer i kontakt med øjne, er der fare for at miste synet, hvis kølemidlet kommer i forbindelse med huden kan det forårsage frostskeer. Rør aldrig ved kølemidlet!

SIKKERHED - FORHOLDSREGLER VED VEDLIGEHOLDELSE

Håndtering af akkumulator.



Maskinens akkumulator indeholder nitrogen gas under højt tryk og forkert behandling kan betyde alvorlige personskade og i værste fald eksplosioner. De følgende punkter skal følges nøje:

- Akkumulatoren må ikke skilles ad.
- Anbring den ikke i nærheden af ild. Kast den ikke i ilden/må ikke brændes.
- Der må ikke bores, svejses eller varmes på.
- Må ikke udsættes for stød eller rulninger.
- Når det er tid til bortskaffelse, vil det være nødvendigt at udløse gas indholdet. Kontakt Deres Takeuchi forhandler/Værksted.

Frakobling af batteriet

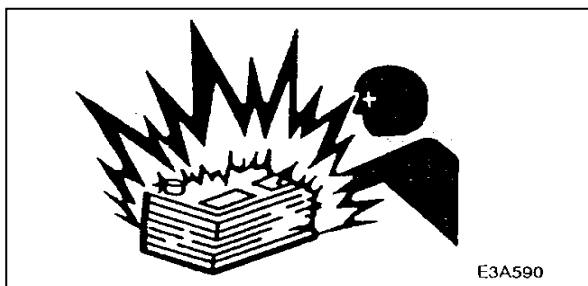

Afbryd batteriet, før du arbejder på det elektriske system eller foretager en svejsning. Tag først det negative (-) batterikabel af. Når batteriet forbindes igen, skal det negative (-) batterikabel sættes på sidst.

Undgå ulykker med batteriet

Batteriet indeholder svovlsyre som kan beskadige øjnene eller huden ved kontakt.

- Hvis der kommer syre i øjnene, skal du straks skylle med rent vand og derefter søge læge.
- Hvis du ved et uheld sluger syre, skal du drikke store mængder af vand eller mælk og straks tilkalde læge.
- Hvis syren kommer i kontakt med huden eller tøj, skal det straks vaskes af med vand.
- Brug sikkerhedsbriller og handsker, når du arbejder med batterier.
- Batterier udvikler brændbare og eksplosive luftarter. Kom ikke i nærheden af batteriet med lysbuer, gnister, åben ild og tændt tobak.
- Brug en lommelygte, når du kontrollerer elektrolytniveauet i batteriet.
- Stand motoren og afbryd elektrisk udstyr, mens du foretager kontrol eller arbejder med batteriet.
- Vær forsigtig med metalgenstande, lad dem ikke komme i kontakt med batteriets poler der kan ske en kortslutning.
- Løse batteriforbindelser kan fremkalde gnister. Sørg for at fastgøre forbindelserne omhyggeligt.
- Kontroller at ventilationshætterne sidder godt fast.
- Oplad ikke et batteri og start ikke motoren, hvis batteriet er frosset. Opvarm det til 15° C (60° F), ellers kan batteriet eksplosionere.
- Oplad ikke batteriet hvis indikatoren er hvid. Batteriet er nær ved at være defekt. Udskift det straks med et nyt.
- Tilt/vend ikke batteriet, hvis du gør det kan det blive utæt fra åndehullet, lækager kan forårsage skader på huden og korrosion på maskinen.
- Brug en fugtig klud til at rengøre batteriet. Rengør ikke med en tør klud, det kan give statisk elektricitet og skabe gnister og eventuelt forårsage eksplosion.

SIKKERHED - FORHOLDSREGLER VED VEDLIGEHOLDELSE

Periodisk skift af reservedele af sikkerhedsmæssig betydning

For at kunne anvende maskinen sikkerhedsmæssigt korrekt i en længere periode, bør man udføre kontrol af olie og væsker samt at få udført service og udskiftning af kritiske dele af sikkerheds hensyn. Se afsnit om Skift af dele med sikkerhedsmæssig betydning.

Dele med sikkerhedsmæssig betydning er f.eks. dele som slides, nedbrydes eller lignende. Disse dele bør gennemgås jævnligt med henblik på udskiftning.

Disse dele karakter betyder, at hvis de ikke skiftes kan det være årsag til alvorlig skade på maskine eller på personer. Udskift disse dele, hvis der findes en defekt/slid selv om de ikke har nået til det periodiske interval.

Start maskinen Start kabler (booster)

Nå du starter maskinen med startkabler, skal du sørge for at tilslutte kablerne i den rigtige rækkefølge. Hvis dette ikke sker, kan det resultere i en batteri eksplosion.

Lad ikke "maskinen i nød" berøre "maskinen som hjælper".

Lad ikke den positive pol(+) og negative (-) pol på startkablet komme i kontakt med hinanden eller maskinen.

Når der tilsluttes - tilsluttes det positive (+)kabel først - når der afbrydes - afbrydes den negative (-) kabel først - (jord).

Sørg for at kablerne sidder godt fast.

Brug altid sikkerhedsbriller og handsker, når du arbejder med batterier.

Brug altid tilslutningsklips og kabler hvis størrelse passer til batteriet. Brug ikke ødelagte eller irrede kabler og klips.

Sørg altid for at hjælpemaskinen har samme kapacitet, som maskinen i nød.

Lad en servicetekniker fra Takeuchi reparere revnede svejsninger og andre skader

Lad en Takeuchi servicetekniker reparere alle former for problemer med svejsninger. Hvis dette ikke er muligt, skal du sørge for, at svejsningen udføres af en kvalificeret reparatør på et værksted med tilstrækkeligt udstyr. Følgende forholdsregler skal tages:

- Afbryd ledningsnet til batteriet, før der svejses med el.
- Tilføj ikke 200V eller mere i længere tid
- Jordforbindelse skal være tilsluttet indenfor 1 meter fra svejsesektionen. Forbind ikke jordtilslutningen i nærheden og elektronisk udstyr eller kontakter
- Sørg for at pakninger, lejer ikke er i nærheden svejse sektionen eller jordforbindelsen.
- Forbind ikke jord i nærheden af pinde eller hydraulikcylindre
- Hvis der skal svejses på chassis/maskinkroppen afbrydes al elektronik styring før arbejdet begyndes.

Vibrationer som føreren af maskinen udsættes for

Ifølge resultaterne af testene udført for at bestemme de vibrationer, der overføres til operatøren ved maskinen, er de øverste lemmer og overkroppen udsat for vibrationer lavere end 2,5 m/S², imens den siddende del af kroppen udsat for vibrationer lavere end 0,5 m/S².

Kontrol efter vedligeholdelse

Øg gradvist motorens omdrejninger fra tomgang til maksimumomdrejninger og kontroller, at der ikke lækker olie eller luft fra servicerede dele. Aktiver manøvrehåndtagene og kontroller at maskinen fungerer korrekt.



- Opsaml brugte væsker fra maskinen i beholdere. Forkert behandling af væskerne ødelægger miljøet.
- Følg de foreskrevne procedurer, når du håndterer olie, brændstof, kølevæske, frostvæske, opløsningsmidler, filtre, batterier eller andre skadelige materialer.

Håndtering af giftige kemikalier.

Giftige kemikalier vil forårsage alvorlig ulykke hvis de kommer i direkte kontakt.

Giftige kemikalier som er brug i denne maskine inkluderer fedt, batterivæske, kølevæske, maling og klæbemiddel.

Håndter disse giftige kemikalier korrekt og med forsigtighed.

SIKKERHED - SIKKERHEDSSKILTE - TB230/TB240

Nedenstående sikkerhedsskilte er blevet anbragt på Deres maskine på de angivne steder. De skal bidrage til sikkerheden for dig og for dem som arbejder sammen med dig. Tag denne vejledning I hånden og gå rundt om maskinen og noter indholdet og placeringen af disse sikkerhedsskilte. Gennemgå disse skilte og betjenings-anvisningerne I denne vejledning sammen med dine maskinførere.

- Hold alle sikkerhedsskilte rene og læselige.
- Udskift alle manglende, ulæselige eller beskadigede sikkerheds- og advarselsskilte.
- Husk at oplyse serie nummer på maskinen når du rekvirere nye fra Deres Takeuchi værksted/forhandler.
- Når der udskiftes en reservedel hvorpå der er et sikkerhedslabel skal der monteres et nyt sikkerhedsskilt på den udskiftede del.

TB230/TB240

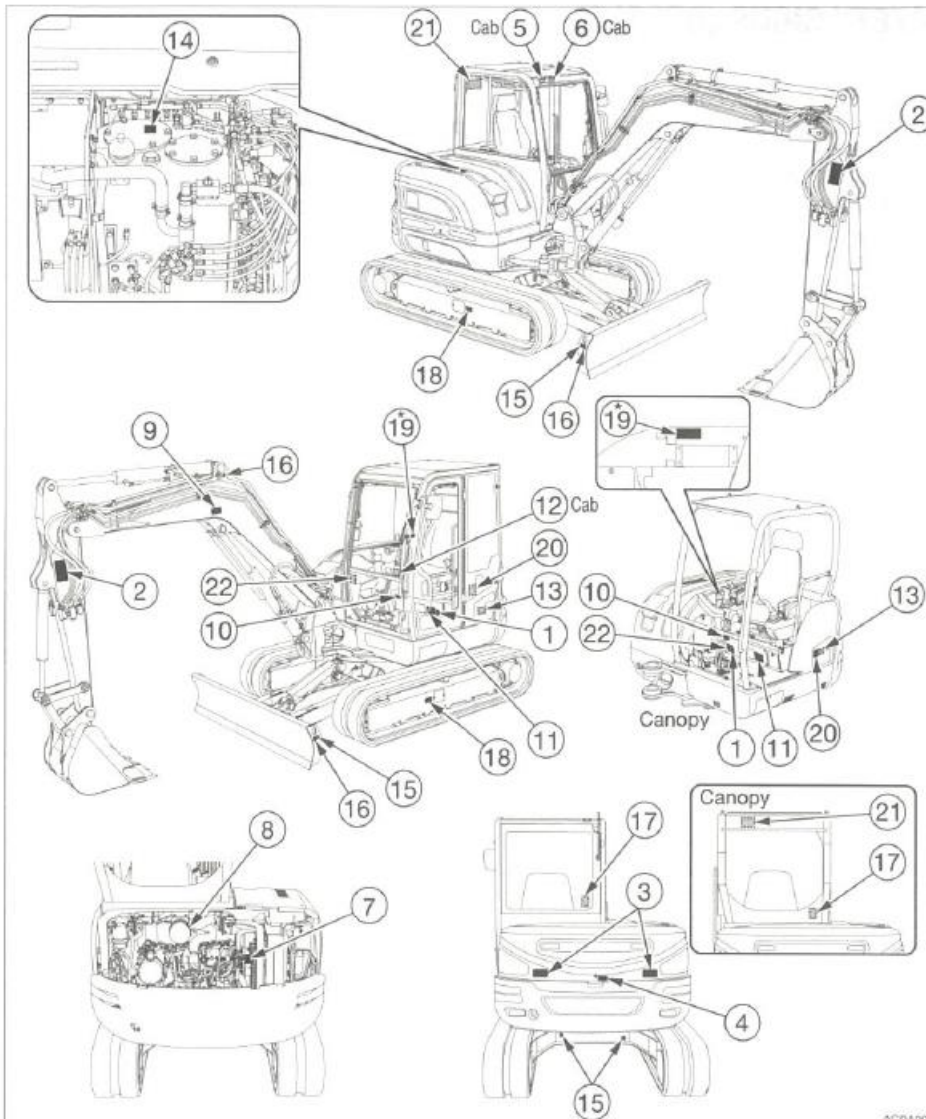

1. No.08810-31556

Warning
Read and understand this manual before performing any operation, inspection or maintenance on this machine.



4. No.03793-66006

Hazard of rotating parts
Turn off before inspection and maintenance.



5. No.08810-31557

Hazard from falling window
After raising window, be sure to lock it in place with lock pins.



2. No.05793-00049

Safety Distance
Hazard of being hit by the working device of the machine.
Keep away from machine during operation.



6. No.05793-00045

Hazard at lifting or lowering window
When the front window is opened or closed, it will come close to the head. Be careful that the window does not strike the head.



3. No.05793-00011

Safety Distance
Do not get near or stand within the machine working area.



7. No.05793-03630

Sign indicates a burn hazard from touching heated parts, such as engine, pump, or muffler during or right after operation.
Never touch when hot.



AM1A0042E

SIKKERHED - SIKKERHEDSSKILTE TB230

8, No.03393-75040



12, No.08710-86051

Position of Emergency Exit



9, No.03593-47010



13, No.03593-06600

Diesel fuel



10, No.03593-47020



14, No.03593-06700

Hydraulic oil



11, No.03593-13700



AM1A0052E

3. No.05793-00052
 Hazard of a flying plug from track adjuster
 Read manual before adjusting track for safe and proper handling.



3. No.03593-50029
 Noise Outside the Cab (if equipped)
 This value indicates the noise level outside the machine and refers to the noise perceived by the persons who are in the vicinity of the work area.



21. No.03593-00020(Cab)
 No.03593-00021(Canopy)
 For USA

WARNING

EXCAVATOR MODEL TB230

Long arm length - 14.6m (48 ft.)
 Max. lift cap. and 5000 kg. counterweight bucket.

Do not attempt to lift or hold any load that is greater than these rated values at their specified load radius and height.

The rated lift capacities are based on the machine being level and situated on a firm supporting surface.

For safe lifting the operator is expected to make due allowance for the particular job conditions such as soft or uneven ground/level condition and for the machine vibration/terrain conditions, experience of personnel, etc.

The rated safety device shall be equipped for lifting load.

The overload warning device shall be turned on when the machine is used for lifting load.

The loads in the charts do not exceed 87% of hydraulic lift capacity or 75 % of loading load. The load point is the bucket large pin.

LIFTING CAPACITIES Over Front/blade DOWN					LIFTING CAPACITIES Over Front/blade UP					LIFTING CAPACITIES Over Side					LIFT POINT HEIGHT				
LIFT POINT RADIUS (m)					LIFT POINT RADIUS (ft)					LIFT POINT RADIUS (ft)					LIFT POINT HEIGHT (m)				
M1	M2	M3	M4	M5	M1	M2	M3	M4	M5	M1	M2	M3	M4	M5	1	2	3	4	5
1200	1100	1000	900	800	1200	1100	1000	900	800	1200	1100	1000	900	800	1	2	3	4	5
1300	1200	1100	1000	900	1300	1200	1100	1000	900	1300	1200	1100	1000	900	6	7	8	9	10
1400	1300	1200	1100	1000	1400	1300	1200	1100	1000	1400	1300	1200	1100	1000	11	12	13	14	15
1500	1400	1300	1200	1100	1500	1400	1300	1200	1100	1500	1400	1300	1200	1100	16	17	18	19	20
1600	1500	1400	1300	1200	1600	1500	1400	1300	1200	1600	1500	1400	1300	1200	21	22	23	24	25
1700	1600	1500	1400	1300	1700	1600	1500	1400	1300	1700	1600	1500	1400	1300	26	27	28	29	30
1800	1700	1600	1500	1400	1800	1700	1600	1500	1400	1800	1700	1600	1500	1400	31	32	33	34	35
1900	1800	1700	1600	1500	1900	1800	1700	1600	1500	1900	1800	1700	1600	1500	36	37	38	39	40

UNITS: kg

22. No.03593-32300(Option)

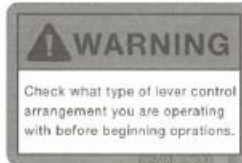

3. No.05793-03643
 Be careful about the hoe attachment interference
 When lowering the hoe attachment, be careful not to let it hit the undercarriage or dozer blade. Also, make sure that the boom cylinder hose does not contact the chassis.



23. No.03793-69110 (Option)
WARNING!
 Do not press the float switch while the machine is raised by the dozer blade. Doing so may cause the machine to fall.



SIKKERHED - SIKKERHEDSSKILTE - TB230

- 1.NR. 08810-31556: Udfør arbejde med maskinen efter forskrifterne. Læs betjeningsmanualen grundigt igennem.
2. NR. 05793-00049: Hold sikkerhedsafstand. Der er fare for at blive ramt af maskinens arbejdsudstyr.
- 3.NR. 05793-00011: Hold sikkerhedsafstand. Gå ikke for tæt på maskinen. Gå ikke indenfor maskinens arbejdsradius.
4. NR. 03793-66006: Forsigtig roterende dele. Sluk/afbryd før inspektion eller vedligeholdelse.
- 5.NR. 08810-31557: Forsigtighed udvises fra vindue - kan falde ned. Efter løft af vindue - sørg for at det er forsvarligt låst.
6. NR. 05793-00045: Fare i forbindelse med løft af vindue. Kontroller at det er låst fast efter det er skubbet op.
7. NR. 05793-03630: Skiltet indikerer at emnet er varmt - f.eks. motor, pumpe, lydæmper - der kan være fare for forbrændinger. Rør ikke ved varme overflader.
8. NR. 03393-75040: Forsigtig - brug ikke æterstart (motoren kan tage skade).
9. NR. 03593-47010: Gravemaskinen må ikke bruges som kran.
10. NR. 03593-47020: Hvis der er monteret en bredere skovl på maskinen, skal man passe på førerhuset når bommen krøjer, førerhuset kan blive ramt og tage skade.
11. NR. 03593-13700: Læs grundigt manualen før brug af maskinen.
12. NR. 08710-86051: Position for nødudgang.
13. NR. 03593-06600: Diesololie
14. NR 03593-06700: Hydraulikolie.
15. NR. 08810-31549: Fastgørelsespunkt.
16. NR. 03993-00500: Løfteposition.
17. NR. 03993-00400: Position for ildslukker. (EU)
18. NR. 05793-00052: Fare for flyvende genstande fra båndjusteringen, læs manualen før justering for rigtig håndtering.
19. NR. 03593-50029: EU norm for støj udenfor maskinen. 94 dB LwA
20. NR. 05793-03643: Vær forsigtig med graveudstyret. Når det sænkes så pas på ikke at komme til at berøre undervognen. På også på cylindere og slanger, de kan ramme chassiset.
21. NR. 03593-00020 (førerhus): 03593-00021 (Canopy): Skema over kapaciteter.
22. NR. 03593-32300 (ekstraudstyr) Kontroller hvilken type manøvre arrangement du arbejder med for start.
23. NR. 03793-69110: (Ekstra) Advarsel - tryk ikke på flydestillings kontakt - når dozerbladet er løftet.

1. No.08810-31556

Warning
Read and understand this manual before performing any operation, inspection or maintenance on this machine.



4. No.03793-66006

Hazard of rotating parts
Turn off before inspection and maintenance.



5. No.08810-31557

Hazard from falling window
After raising window, be sure to lock it in place with lock pins.



2. No.05793-00049

Safety Distance
Hazard of being hit by the working device of the machine.
Keep away from machine during operation.



6. No.05793-00045

Hazard at lifting or lowering window
When the front window is opened or closed, it will come close to the head. Be careful that the window does not strike the head.



3. No.05793-00011

Safety Distance
Do not get near or stand within the machine working area.



7. No.05793-03630

Sign indicates a burn hazard from touching heated parts, such as engine, pump, or muffler during or right after operation.
Never touch when hot.



AM1A0042E

SIKKERHED - SIKKERHEDSSKILTE TB240

8. No.03393-75040



9. No.03593-47010 (if equipped)



10. No.03593-47020

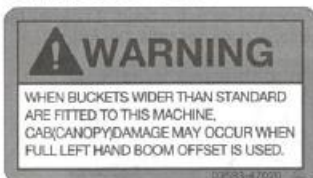

11. No.03593-13700

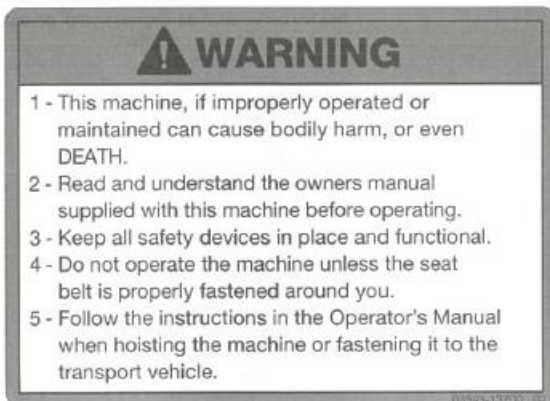

12. No.08710-86051
Position of Emergency Exit



13. No.03593-06600
Diesel fuel

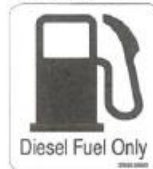

14. No.03593-06700
Hydraulic oil



AGBADO

5. No.08810-31549
Tie down point



3. No.03993-00500
Position of hoisting



7. No.03993-00400
For EU
Position of Fire extinguisher



1. No.05793-00052
Hazard of a flying plug from track adjuster
Read manual before adjusting track for safe and proper handling.



1. No.05693-00090



20. No.03393-41031
Noise Outside the Cab (If equipped)
This value indicates the noise level outside the machine and refers to the noise perceived by the persons who are in the vicinity of the work area.



21. No.03793-00034(Cab)
No.03793-00035(Canopy)
For US

WARNING

EXCAVATOR MODEL TB240

(Long arm length - 12000mm(39ft))
Machine with LWA and Rubber undercarriage, without bucket.

The loads in the charts do not exceed 2% of hydraulic lift capacity or 75% of tipping load. The load point is the bucket force arm.

Do not attempt to lift or hold any load that is greater than these rated values at their specified load radii and heights.
The rated lift capacities are based on the machine being level and situated on a firm supporting surface.
For safe lifting the operator is requested to make due allowance for the particular job conditions, such as soft or uneven ground, uneven load distribution to the machine, simultaneous conditions, experience of personnel, etc.
The load safety device shall be equipped for lifting load.
The overload warning switch shall be turned on when the machine is used for lifting load.

LIFTING CAPACITIES			LIFTING CAPACITIES			LIFTING CAPACITIES			LIFT POINT	
Over Front,Booms DOWN			Over Front,Booms UP			Over Side			LIFT POINT HEIGHT (M)	LIFT POINT RADIUS (M)
LIFT POINT RADIUS (M)	LIFT POINT HEIGHT (M)	LIFT CAPACITY (KG)	LIFT POINT RADIUS (M)	LIFT POINT HEIGHT (M)	LIFT CAPACITY (KG)	LIFT POINT RADIUS (M)	LIFT POINT HEIGHT (M)	LIFT CAPACITY (KG)	LIFT POINT HEIGHT (M)	LIFT POINT RADIUS (M)
0	0	12000	0	0	12000	0	0	12000	0	0
0	1	11000	0	1	10000	0	1	10000	0	0
0	2	10000	0	2	9000	0	2	9000	0	0
0	3	9000	0	3	8000	0	3	8000	0	0
0	4	8000	0	4	7000	0	4	7000	0	0
0	5	7000	0	5	6000	0	5	6000	0	0
0	6	6000	0	6	5000	0	6	5000	0	0
0	7	5000	0	7	4000	0	7	4000	0	0
0	8	4000	0	8	3000	0	8	3000	0	0
0	9	3000	0	9	2000	0	9	2000	0	0
0	10	2000	0	10	1000	0	10	1000	0	0
0	11	1000	0	11	500	0	11	500	0	0
0	12	500	0	12	500	0	12	500	0	0
0	13	500	0	13	500	0	13	500	0	0
0	14	500	0	14	500	0	14	500	0	0
0	15	500	0	15	500	0	15	500	0	0
0	16	500	0	16	500	0	16	500	0	0
0	17	500	0	17	500	0	17	500	0	0
0	18	500	0	18	500	0	18	500	0	0
0	19	500	0	19	500	0	19	500	0	0
0	20	500	0	20	500	0	20	500	0	0
0	21	500	0	21	500	0	21	500	0	0
0	22	500	0	22	500	0	22	500	0	0
0	23	500	0	23	500	0	23	500	0	0
0	24	500	0	24	500	0	24	500	0	0
0	25	500	0	25	500	0	25	500	0	0
0	26	500	0	26	500	0	26	500	0	0
0	27	500	0	27	500	0	27	500	0	0
0	28	500	0	28	500	0	28	500	0	0
0	29	500	0	29	500	0	29	500	0	0
0	30	500	0	30	500	0	30	500	0	0
0	31	500	0	31	500	0	31	500	0	0
0	32	500	0	32	500	0	32	500	0	0
0	33	500	0	33	500	0	33	500	0	0
0	34	500	0	34	500	0	34	500	0	0
0	35	500	0	35	500	0	35	500	0	0
0	36	500	0	36	500	0	36	500	0	0
0	37	500	0	37	500	0	37	500	0	0
0	38	500	0	38	500	0	38	500	0	0
0	39	500	0	39	500	0	39	500	0	0
0	40	500	0	40	500	0	40	500	0	0
0	41	500	0	41	500	0	41	500	0	0
0	42	500	0	42	500	0	42	500	0	0
0	43	500	0	43	500	0	43	500	0	0
0	44	500	0	44	500	0	44	500	0	0
0	45	500	0	45	500	0	45	500	0	0
0	46	500	0	46	500	0	46	500	0	0
0	47	500	0	47	500	0	47	500	0	0
0	48	500	0	48	500	0	48	500	0	0
0	49	500	0	49	500	0	49	500	0	0
0	50	500	0	50	500	0	50	500	0	0

Range as listed in D210001

22. No.05793-03643



Be careful about the hose attachment interference
When lowering the hose attachment, be careful not to let it hit the undercarriage or dozer blade.
Also, make sure that the boom cylinder hose does not contact the chassis.

AG5A0051E

SIKKERHED - SIKKERHEDSSKILTE - TB240

- 1.NR. 08810-31556: Udfør arbejde med maskinen efter forskrifterne. Læs betjeningsmanualen grundigt igennem.
2. NR. 05793-00049: Hold sikkerhedsafstand. Der er fare for at blive ramt af maskinens arbejdsudstyr.
- 3.NR. 05793-00011: Hold sikkerhedsafstand. Gå ikke for tæt på maskinen. Gå ikke indenfor maskinens arbejdsradius.
4. NR. 03793-66006: Forsigtig roterende dele. Sluk/afbryd før inspektion eller vedligeholdelse.
- 5.NR. 08810-31557: Forsigtighed udvises fra vindue - kan falde ned. Efter løft af vindue - sørg for at det er forsvarligt låst.
6. NR. 05793-00045: Fare i forbindelse med løft af vindue. Kontroller at det er låst fast efter det er skubbet op.
7. NR. 05793-03630: Skiltet indikerer at emnet er varmt - f.eks. motor, pumpe, lydæmper - der kan være fare for forbrændinger. Rør ikke ved varme overflader.
8. NR. 03393-75040: Forsigtig - brug ikke æterstart (motoren kan tage skade).
9. NR. 03593-47010: Gravemaskinen må ikke bruges som kran.
10. NR. 03593-47020: Hvis der er monteret en bredere skovl på maskinen, skal man passe på førerhuset når bommen krøjer, førerhuset kan blive ramt og tage skade.
11. NR. 03593-13700: Læs grundigt manualen før brug af maskinen.
12. NR. 08710-86051: Position for nødudgang.
13. NR. 03593-06600: Dieselolie
14. NR 03593-06700: Hydraulikolie.
15. NR. 08810-31549: Fastgørelsespunkt.
16. NR. 03993-00500: Løfteposition.
17. NR. 03993-00400: Position for ildslukker. (EU)
18. NR. 05793-00052: Fare for flyvende genstande fra båndjusteringen, læs manualen før justering for rigtig håndtering.
19. NR. 05693-00090: Tryk på den manuelle side af DPF for at udføre en manuel regeneration.
20. NR. 93-50029: EU norm for støj udenfor maskinen. 96 dB LwA
21. NR. 03593-00020 (førerhus): 03593-00021 (Canopy): Skema over kapaciteter.
22. NR. 05793-03643: Vær forsigtig med graveudstyret. Når det sænkes så pas på ikke at komme til at berøre undervognen. På også på cylindere og slanger, de kan ramme chassiset.

Styring og manøvrering

Betegnelser på komponenter	45
Døre og lemme	53
Førerkabine	55
Sæde og sikkerhedssele	60
Multi informations instrument TB230	62
Multi informations instrument TB240	72
Kombi instrument TB230	83
Kombi instrument TB240	99
Kontakter	116
Håndtag og pedaler	125
Aircondition TB240	130
Tilbehør	128
Tilbehør Radio	138
Tilbehør Hydraulikfunktion	141

Canopy TB230

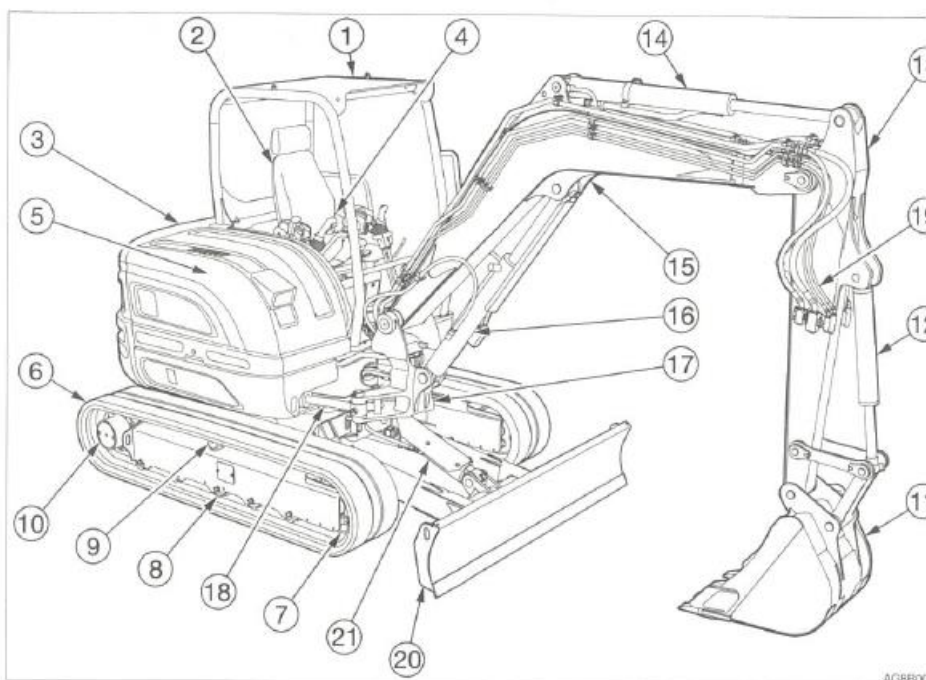

Overvogn	Undervogn	Arbejdsredskab
1. Canopy	6. Bælte	11. Skovl
2. Førersæde	7. Hovedhjul	12. Skovlcylinder
3. Motorhjelm	8. Ovrerulle	13. Gravestik
4. Brændstofstank	9. Underrulle	14. Gravecylinder
5. Hydrauliktank	10. Køremotor	15. Bom
		16. Bomcylinder
		17. Bomfæste
		18. Bomsvingcylinder
		19. Ekstra hydraulik system
		20. Dozerblad
		21. Cylinder for dozerblad

STYRING OG MANØVRERING

Betegnelser på komponenter TB230

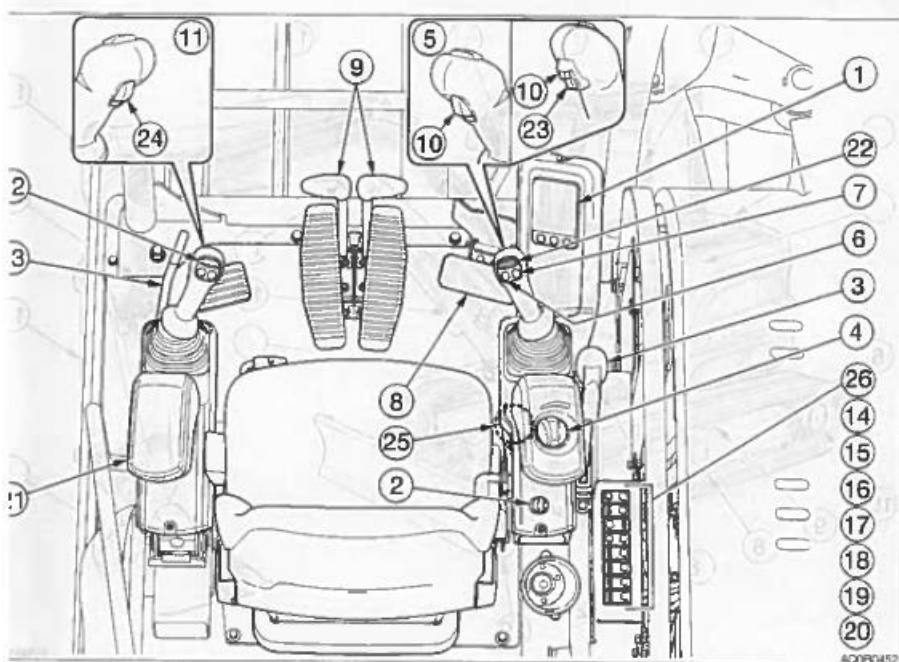

1	Instrumentpanel	13	Håndtag til sikkerheds lås
2	Startkontakt	14	Lyskontakt
3	Dozerbladshåndtag	15	Automatisk decelerations kontakt
4	Gas regulerings knap	16	Highland mode kontakt
5	Højre manøvre håndtag	17	Tilbage tilstands knap
6	Horn kontakt	18*	1st. Hydraulik auto til tank kontakt
7	Decelerations kontakt	19*	Advarsel for overbelastnings knap
8	Bom sving pedal	20*	Rotorblink kontakt
9	Kørehåndtag/pedal	21*	Motor dødemandsknap (shut down)
10	Kørehastighedskontakt	22*	2/4. ekstra hyd. Kontakt
11	Venstre manøvre håndtag	23*	2/4 ekstra hyd. Vælge kontakt
12	1. hydraulik udtags knapper	24*	3. ekstra hydraulik knap
		25*	3st. hydraulik kontakt

*= Forbehold til specifikationer eller ekstra udstyr som er tilvalgt.

Førerhus TB230

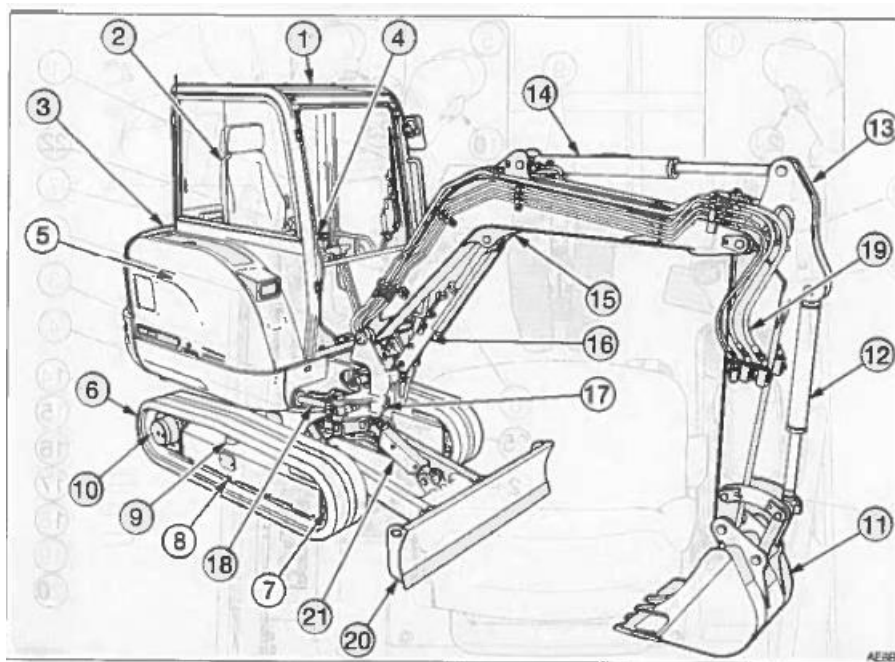

Overvogn	Undervogn	Arbejdsredskab
1. Førerhus	6. Bælte	11. Skovl
2. Førersæde	7. Hovedhjul	12. Skovlcylinder
3. Motorhjelm	8. Ovrerulle	13. Gravestik
4. Brændstofstank	9. Underrulle	14. Gravecylinder
5. Hydrauliktank	10. Køremotor	15. Bom
		16. Bomcylinder
		17. Bomfæste
		18. Bomsvingcylinder
		19. Ekstra hydraulik system
		20. Dozerblad
		21. Cylinder for dozerblad

Betegnelser på komponenter TB230

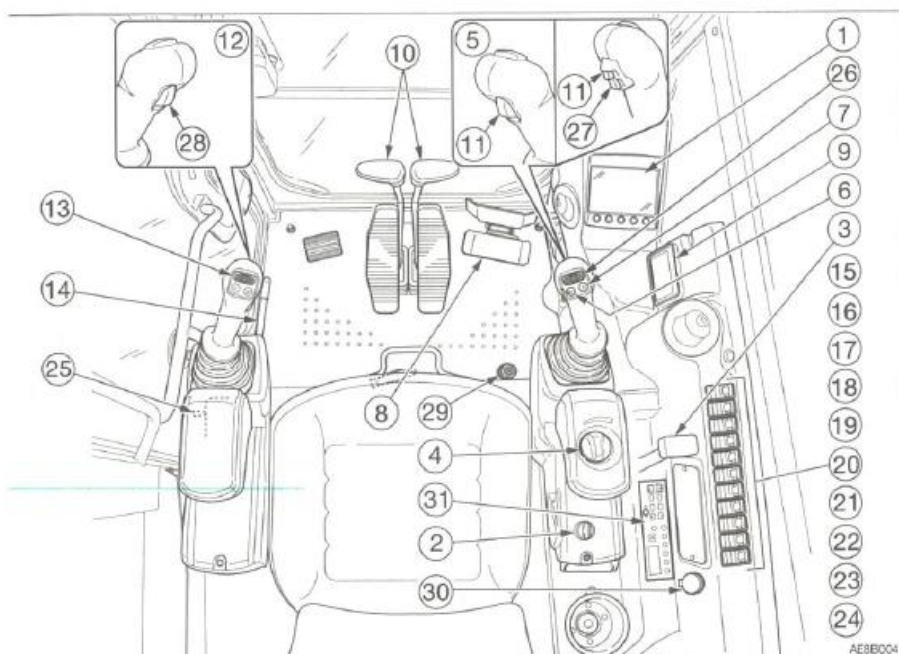

1	Instrumentpanel	17	Vinduesvaske kontakt
2	Startkontakt	18	Varmeapparat kontakt
3	Dozerbladshåndtag	19	Automatisk decelerations kontakt
4	Gas regulerings knap	20	Highland mode kontakt
5	Højre manøvrehandtag	21	Tilbage tilstands knap
6	Horn kontakt	22*	AUX. 1st. Hydraulik auto tank kontakt
7	Decelerations kontakt	23*	Advarsel for overbelastnings knap
8	Bom sving pedal	24*	Rotorblink kontakt
9	Askebæger	25*	Motor dødemandsknap (shut down)
10	Kørehåndtag/pedal	26*	2/4. ekstra hyd. Kontakt
11	Kørehastighedskontakt	27*	2/4 ekstra hyd. Vælge kontakt
12	Venstre manøvrehandtag	28*	3. ekstra hydraulik knap
13	1. hydraulik udtags knapper	29*	3st. hydraulik kontakt
14	Håndtag til sikkerhedslås	30*	Kraft udtags stik
15	Lyskontakt	31*	Radio
16	Vinduesviskerkontakt		

*= Forbehold til specifikationer eller ekstra udstyr som er tilvalgt.

Canopy TB240

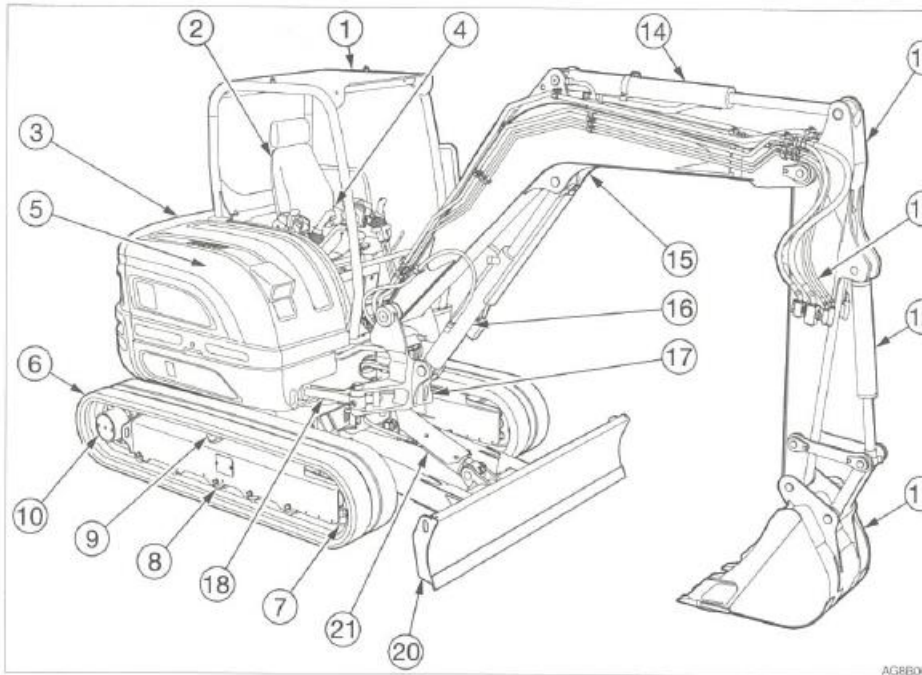

Overvogn	Undervogn	Arbejdsredskab
1. Canopy	6. Bælte	11. Skovl
2. Førersæde	7. Hovedhjul	12. Skovlcylinder
3. Motorhjelm	8. Overrulle	13. Gravestik
4. Brændstofstank	9. Underrulle	14. Gravecylinder
5. Hydrauliktank	10. Køremotor	15. Bom
		16. Bomcylinder
		17. Bomfæste
		18. Bomsvingcylinder
		19. Ekstra hydraulik system
		20. Dozerblad
		21. Cylinder for dozerblad

Betegnelser på komponenter TB240

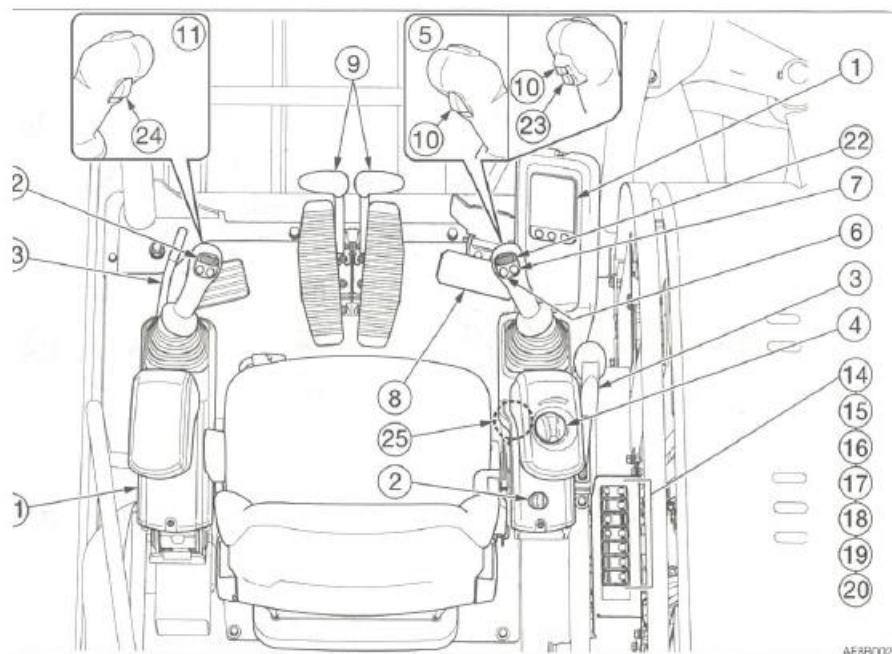

1	Instrumentpanel	13	Håndtag til sikkerhedslås
2	Startkontakt	14	Lyskontakt
3	Dozerbladshåndtag	15	Automatisk decelerations kontakt
4	Gas regulerings knap	16	Highland mode kontakt
5	Højre manøvrehandtag	17	Tilbage tilstands knap
6	Horn kontakt	18*	1st. Hydraulik auto til tank kontakt
7	Decelerations kontakt	19*	Advarsel for overbelastnings knap
8	Bom sving pedal	20*	Rotorblink kontakt
9	Kørehåndtag/pedal	21*	Motor dødemandsknap (shut down)
10	Kørehastighedskontakt	22*	2/4. ekstra hyd. Kontakt
11	Venstre manøvrehandtag	23*	2/4 ekstra hyd. Vælge kontakt
12	1. hydraulik udtags knapper	24*	3. ekstra hydraulik knap
		25*	3st. hydraulik kontakt
		26	DPF Manuel regenerations til/af vælger Forefindes på s/nr 124000003 eller senere

*= Forbehold til specifikationer eller ekstra udstyr som er tilvalgt.

Førerhus TB240

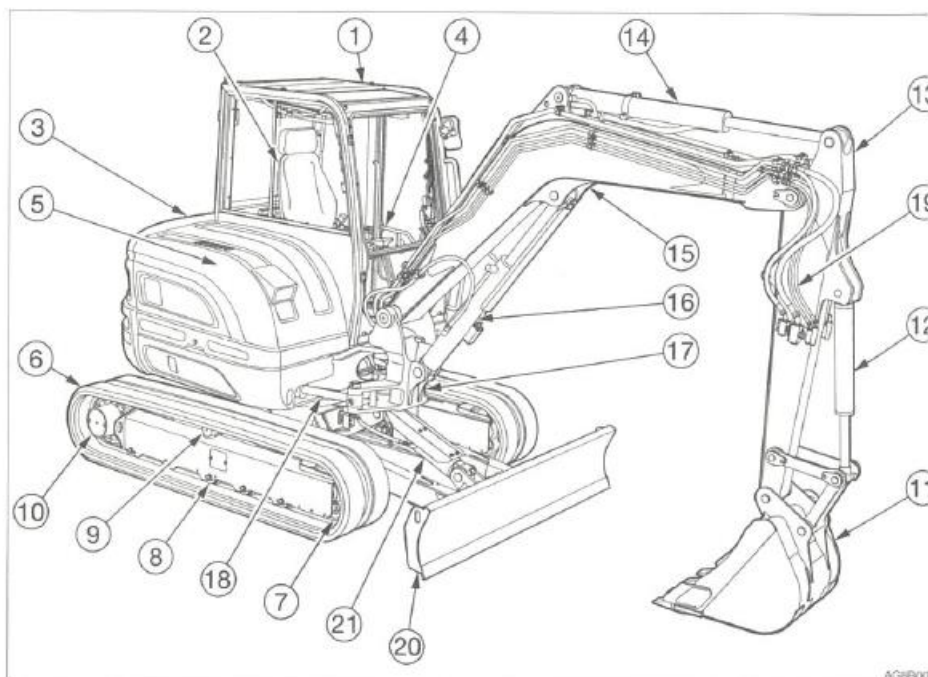

Overvogn	Undervogn	Arbejdsredskab
1. Førerhus	6. Bælte	11. Skovl
2. Førersæde	7. Hovedhjul	12. Skovlcylinder
3. Motorhjelm	8. OVERRulle	13. Gravestik
4. Brændstofstank	9. Underrulle	14. Gravecylinder
5. Hydrauliktank	10. Køremotor	15. Bom
		16. Bomcylinder
		17. Bomfæste
		18. Bomsvingcylinder
		19. Ekstra hydraulik system
		20. Dozerblad
		21. Cylinder for dozerblad

Betegnelser på komponenter TB240

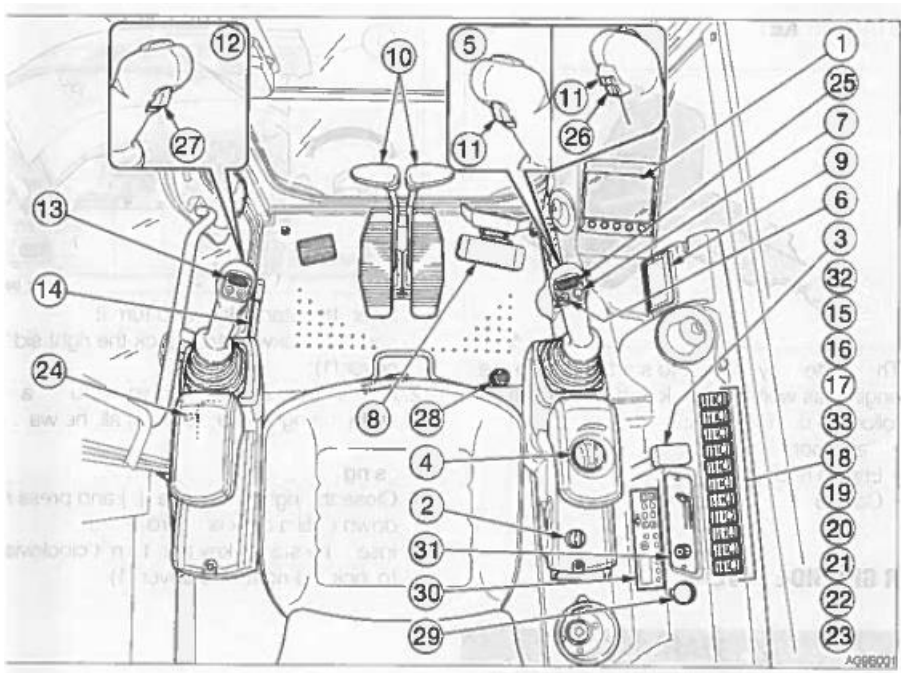

1	Multiinformations display	17	Vinduesvaske kontakt
2	Startkontakt	18	Automatisk decelerations kontakt
3	Dozerbladshåndtag	19	Highland mode kontakt
4	Gas regulerings knap	20	Tilbage tilstands knap
5	Højre manørehåndtag	21*	AUX. 1st. Hydraulik auto tank kontakt
6	Horn kontakt	22*	Advarsel for overbelastnings knap
7	Decelerations kontakt	23*	Rotorblink kontakt
8	Bom sving pedal	24*	Motor dødemandsknap (shut down)
9	Askebæger	25*	2/4. ekstra hyd. Kontakt
10	Kørehåndtag/pedal	26*	2/4 ekstra hyd. Vælge kontakt
11	Kørehastighedskontakt	27*	3. ekstra hydraulik knap
12	Venstre manørehåndtag	28*	3st. hydraulik kontakt
13	1. hydraulik udtags knapper	29*	Kraft udtags stik
14	Håndtag til sikkerhedslås	30*	Radio
15	Lyskontakt	31*	Aircondition kontrol panel
16	Vinduesviskerkontakt	32	DPF manuel regenerations til/fra vælge kontakt Forefindes på s/nr. 124000003 eller senere
		33*	Varmeblæse kontakt

*= Forbehold til specifikationer eller ekstra udstyr som er tilvalgt.

Startnøgle

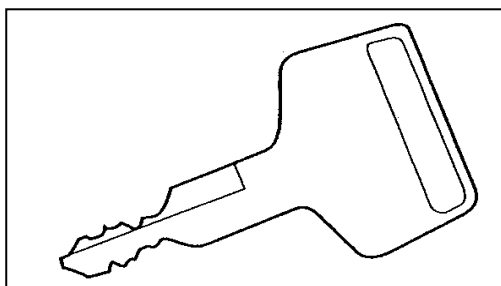

Startnøglen anvendes ikke kun til at starte og standse motoren med, men også til at åbne og låse de følgende steder:

- Førerkabinen
- Motorhjelm
- Diverse Dæksler: Brændstofdækslet, opbevaringsrummet, handskerummet og værktøjskassen.

Højre side lem/låge

ADVARSEL

- Stop motoren og lad den afkøle inden du udfører vedligehold eller reparation.
- Hold aldrig højre sidelemme åbne når det blæser eller du har parkeret på en skråning.
- Når du åbner lemme foran, så sørg for at den er åbnet helt op og i låst position.
- Når du åbner og lukker højre side lem, så sørg for at hænder og andre dele af kroppen ikke sidder fast.

For kontrol eller vedligehold af det hydrauliske system, el system eller sprinkler system åbnes denne lem/låge. Vælgeknappen til at skifte til 1.st AUX system samt håndtags mønster (ekstraudstyr) er også under denne lem.

Fedtsprøjte og værktøj er også opbevaret under denne lem.

(TB230)

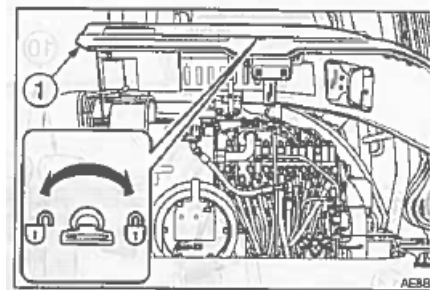

Åbning.

1. Sæt startnøglen i og drej den mod uret for at låse den højre sidelem op (1).
2. Tryk nøglehullet ind med tomlen (1) og åben sidelemmen helt op til den stopper.

Lukning.

1. Luk sidelemmen (1) og pres den ned til der høres et klik.
2. Sæt startnøglen i låsen og drej den med uret for at låse sidelemmen (1).

Motorhjelm.

ADVARSEL

- Sørg for at motoren er stoppet før du åbner motor hjelmen. Hvis hænder eller værktøj skulle blive fanget i ventilatoren eller remmen imens motoren kører, kan der ske stor skade.
- Når du åbner eller lukker motorhjelmen så vær forsigtig, få ikke hænder eller andre kropsdele i klemme.

At åbne:

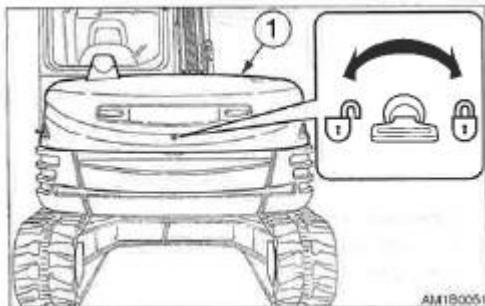

1. Sæt startnøglen i og drej mod uret for at åbne motorhjelmen (1)
2. Tryk på nøglehullet med tommelfingeren og Løft motorhjelmen (1) helt op.

At lukke:

1. Luk motorhjelmen og pres den ned til der høres et klik.
2. Sæt startnøglen i låsen og drej med uret for at låse motorhjelmen (1).

Venstre side lem/låge

FORSIGTIG

Kontroller at døren til førerhuset er lukket før du åbner venstre sidelem for at arbejde derinde.

Hvis den ikke er lukket og vinden tager fat i døren kan der ske stor skade, hvis den rammer din krop eller ansigt.

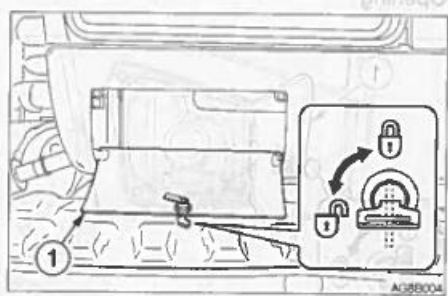

Åbning.

1. Sæt startnøglen i og drej den mod uret for at låse den venstre sidelem op (1).
2. Åben den venstre sidelem.

Lukning.

1. Luk sidelemmen (1) og drej nøglen med uret for at låse sidelemmen (1).

Brændstofs lem.

ADVARSEL

Kontroller at døren til førerhuset er lukket før du åbner brændstofslemmen før påfyldning af brændstof.

Hvis den ikke er lukket og vinden tager fat i døren kan der ske stor skade, hvis den rammer din krop eller ansigt.

Du skal åbne lemmen for at kontrollere niveau eller påfylde brændstof.

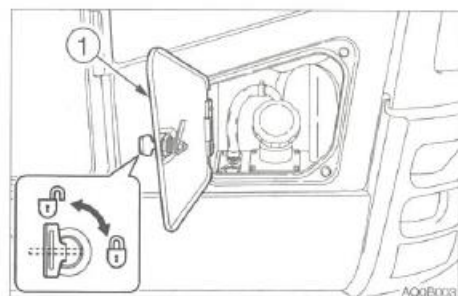

STYRING OG MANØVRERING - Døre og lemme

Åbning.

1. Sæt startnøglen i og drej den mod uret for at låse brændstofslemmen op (1).
2. Åben brændstofslemmen (1)

Lukning.

3. Luk brændstofslemmen (1).
4. Sæt startnøglen i låsen og drej den med uret for at låse brændstofslemmen (1).

Brændstofdæksel.

ADVARSEL

- Rygning og åben ild/varme er forbudt når der påfyldes brændstof
- Påfyld brændstof i et godt ventileret rum og med motoren afbrudt/slukket
- Rens/tør spild brændstof op med det samme
- Fyld ikke tanken helt op - tillad ekspansion.
- Kontroller at dækslet er skruet helt fast.

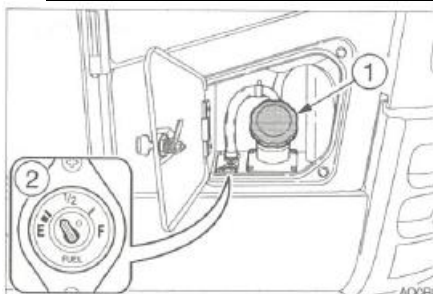

At åbne:

1. Åben brændstofs lemmen.
2. Drej brændstofs dækslet mod uret og tag det af.

At lukke:

3. Sæt brændstofs dækslet på plads og drej det med uret.
4. Luk brændstofslemmen og lås den.

Sikrings boks dæksel.

Hvis du skal kontrollere eller vedligeholde sikringer skal du åbne dette dæksel.

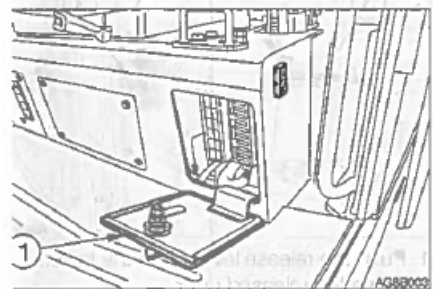

At åbne:

1. Sæt start nøglen i og drej imod uret for at låse sikringsdækslet op (1)
2. Skub/tilt sikringsboksen (1) fremover.

At lukke:

1. Luk sikringsboks dækslet (1) og drej startnøglen med uret for at låse dækslet.

Døren til førerkabinen

ADVARSEL

Når du skal ind eller ud af førerkabinen, skal du først åbne døren helt op i låst position og kontrollere, at den ikke bevæger sig.

Åbn døren helt og tryk den mod låsen på bagsiden af døren, så den låses fast.

Fastlås altid døren, når du skal ud og ind af maskinen, og når du arbejder på/med maskinen.

STYRING OG MANØVRERING - Døre og lemme

Åbning og lukning

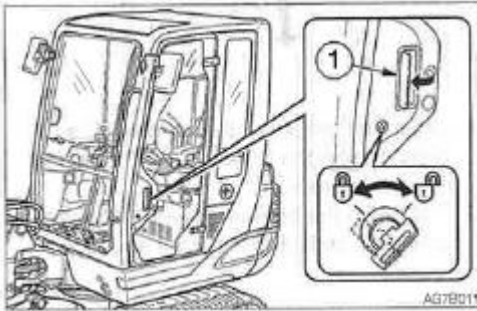

1. Sæt startnøglen i og drej den.

Åbning

1. Træk håndtaget (1) imod dig og åben døren.

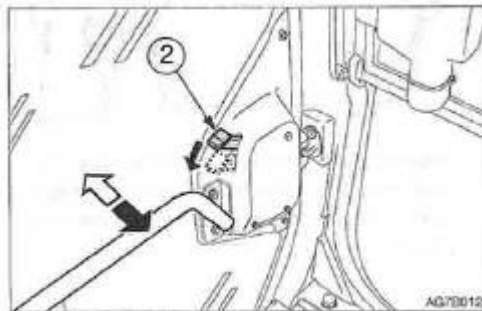

- For at åbne døren indefra kabinen skal du pres håndtaget (2) i bund.
2. Åben døren helt op og pres den mod førerkabinen og lås den fast.

Lukning

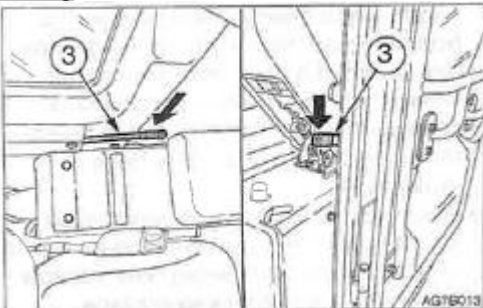

1. Tryk låsegrebet (3) i bund
2. Luk den frigjorte dør.

Nødudgang.

Forruden (findes ikke på maskiner med sikkerhedsgitter).

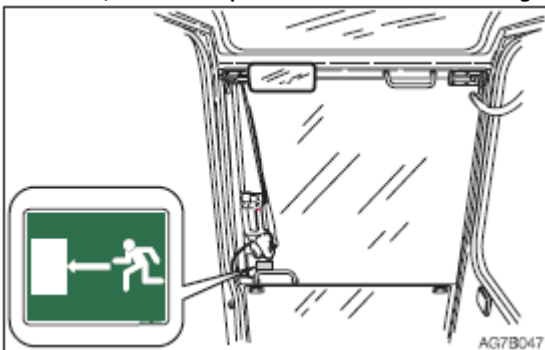

Hvis du skulle blive lukket/fanget inde i førerkabinen, kan du åbne forruden og komme ud den vej.

STYRING OG MANØVRERING - Døre og lemme

Frontrude (førerkabine)

ADVARSEL

- Tag godt fat i håndtagene med begge hænder, når du åbner og lukker frontruden. Dine hænder kan komme i klemme, hvis de glider.
- Når frontruden åbnes/lukkes vil den komme tæt på dit hoved, pas på ruden ikke ramler imod.
- Hvis du åbner frontruden, skal du sørge for at låse den med låsestifterne (2) på venstre og højre side. Ruden kan falde ned, hvis den ikke låses fast.

Åbning

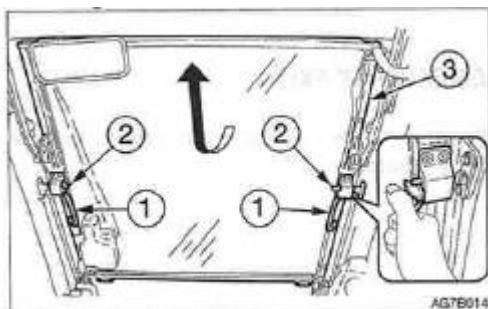

1. Parker på et lige underlag/grund og stop motoren.
2. Sæt sikkerhedslåsen i låst position.
3. Tag fat i det højre og venstre håndtag (1) og pres knappen (2) med tomlen for at udløse låsen.
4. Skub forruden imod dig og løft den imens du gør det.
5. Fjern tommelfingeren fra knappen (2) og løft forruden (3) og lås med palen (4)

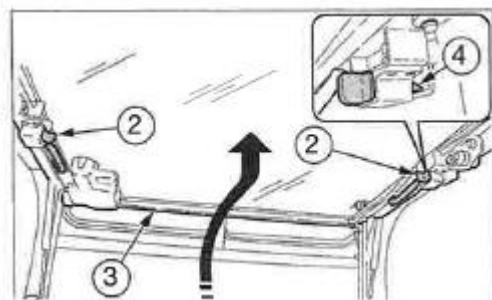

Lukning

ADVARSEL

Når du lukker frontruden, skal du sænke ruden langsomt, så du ikke bliver ramt i hovedet. Hvis du sænker ruden hurtigt, kan du komme til skade eller beskadige frontruden.

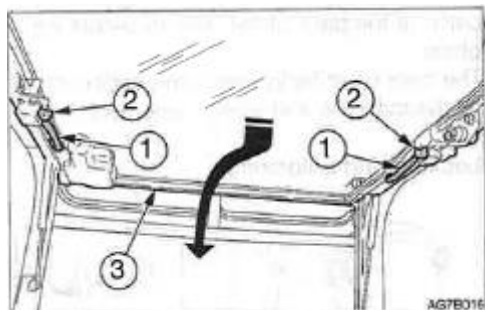

1. Tag fat i venstre og højre håndtag (1) og pres knapperne (2) med tommelfingeren for at udløse låsen.
2. Træk ned i forruden og lad den glide langsomt ned.

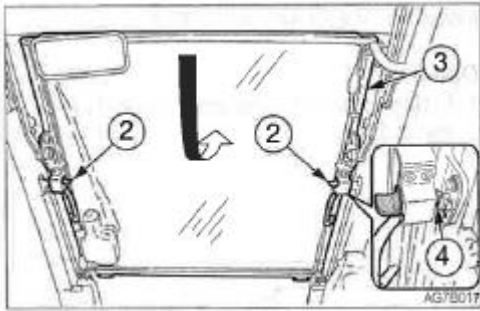

3. Træk forruden helt ned og fjern tomlen fra knappen (2) og lås forruden med låse palen (4).

Nederste frontrude (førerkabine)

Udtagning

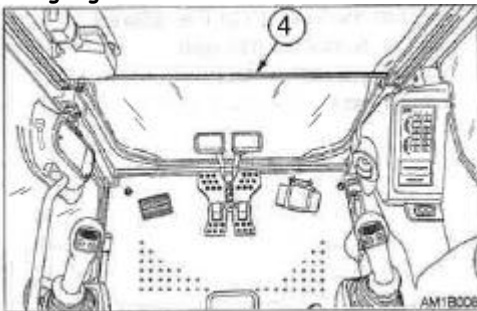

1. Åben frontruden og skub det op i loftet.
2. Løft langsomt den nederste forrude (4) op.

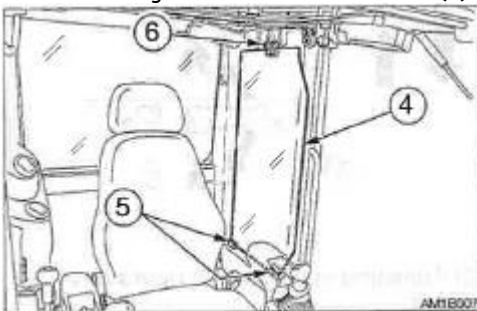

3. Hold fast i glasset i vertikal position (bunden af vinduet skal være foran dig) placer det i støtteskinne (5) i den venstre side af førerhuset og sikrer dem med støtten (6).

Sideruder.

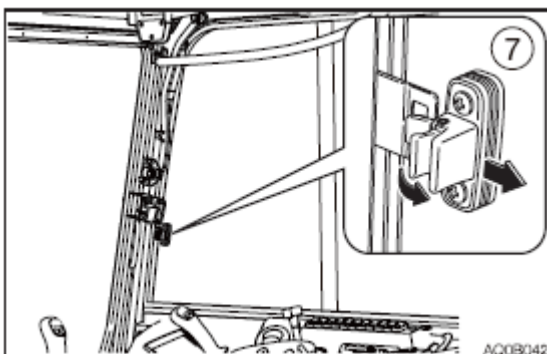

1. Tag fat i låsen (7), lås den op og åben sideruden.
2. Sideruden er låst, når du hører et klik.

Solskærm.

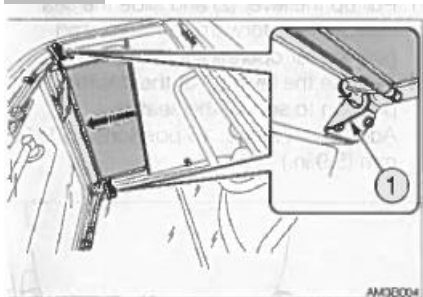

1. Træk solskærmen fremefter
2. Fastgør krogen på solskærmen på de to beslag (1).

Nødudgang (ekstraudstyr).

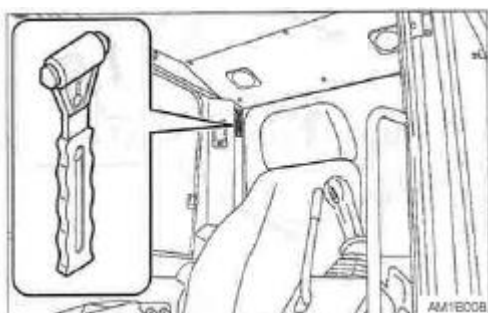

En hammer er monteret til brug i nødstilfælde, hvor du skal ud af førerkabinen. Slå ruden i stykker med hammeren og flygt den vej ud.

Når du knuser vinduet med hammeren skal du være meget forsigtig og ikke skade dig selv på de knuste glasstykker.

Fjern glasstykkerne fra vinduesrammen så du ikke skær dig selv, når du kravler ud. Knust glas falder ned fra vinduet, så pas på fødderne, du kan skride i glassplinterne.

Sædet.

ADVARSEL

- Indstil sædet og lås førersædet.
- Foretag ingen justeringer imens der arbejdes med maskinen.
- Juster ikke ryglænet til maksimum position samtidig med at du rykker sædepudden helt tilbage, du kan ødelægge bagruden eller forårsage anden skade.
- Husk ryglænet returnerer til forreste position i et kraftigt ryk pga. fjederkraften.

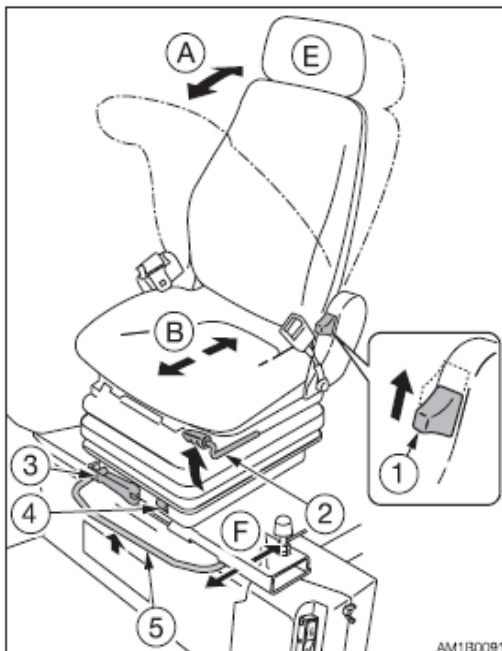

(A) Indstilling af ryglænets hældning

1. Sæt dig tilbage i sædet.
2. Træk op i håndtaget (1), skub ryglænet ved hjælp af fjederkraften. Slip håndtaget i den ønskede vinkel for at sikre ryglænet.

(B) Sædepuddens vinkel og højdejustering.

- Løft håndtag (2) for at justere vinklen bagud eller forud på siddepudden til den ønskede position.
- Løsen (2) håndtaget i den ønskede position for at fastholde sædet.
- Justerings ramme: 15 positioner - 150 mm.



(C) Vægtindstilling iht. Operatørens Vægt.

1. Drej håndtaget (3) og indstil det, så det viser vægten på den person som betjener maskinen. Kan i trin a 10 kg indstilles til enhver værdi mellem 50 og 130 kg.

STYRING OG MANØVRERING - Sæde og Sikkerhedsbælte

|D| Indstilling af sædehøjden

Opad.

1. Løft sædet til første eller anden position klik-stop
Justering muligheder: 2 positioner - 60 mm.

Nedad.

2. Løft sædet til højeste position, så kan sædet sænkes til den laveste position.

(E) Indstilling af nakkestøtte (ekstraudstyr).

Nakkestøttens (E) position kan indstilles i oppe og nede position.

1. Tag fat i nakkestøtten |E| med begge hænder og bevæge dem opad eller nedad til den ønskede position.

Sikkerhedsselen

FORSIGTIG

- Spænd altid sikkerhedsselen omhyggeligt, før du starter motoren.

Spænding af sikkerhedsselen

1. Indstil sædet i den optimale position til arbejdet, rejs overkroppen og sæt dig tilbage i sædet.
2. Træk sikkerhedsselen ud i den ønskede længde.

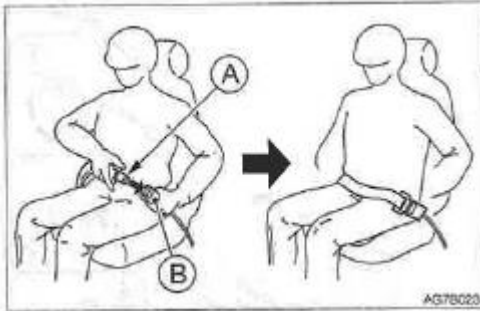

3. Juster selen, så den ikke er foldet og sæt så den tungeformede plade (A) ned i låsedelen (B) på sikkerhedsselen, så du hører et klik når den låser.
Tjek at sikkerhedsselen er forsvarligt lukket ved at trække i den. Arranger selen rundt om livet.

Spænd sikkerhedsselen op.

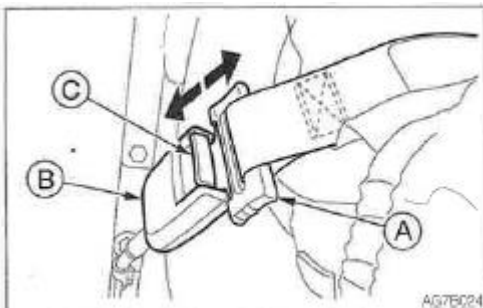

1. Tag fat i pladen (A) og tryk på knappen (C) på bæltespændet (B).
Sikkerhedsselen vil automatisk rulle op i holderen.

Hovedskærm TB230

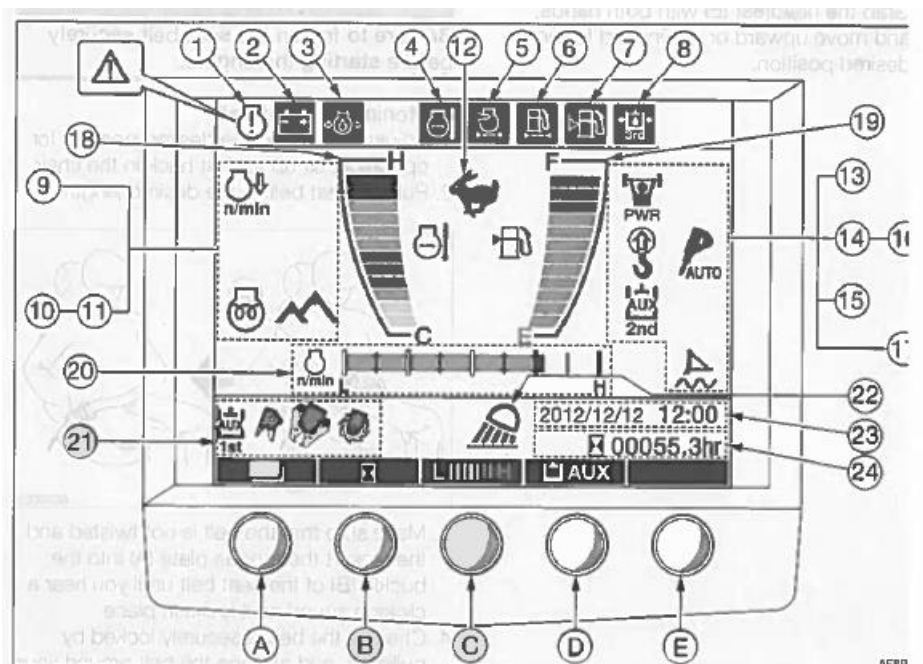

Alle lamper lyser på denne skærm for at forklare funktionerne.

Skærmens udseende er meget anderledes fra en rigtig arbejdssituation. I en rigtig arbejdssituation vil en advarsel eller anden funktion, som er valgt, vise symbolet i forstørret udgave i midten af displayet i 1 sekund.

Når starteren er drejet til ON, vil batteri lader og motorolie tryk advarsel lamper vises først i forstørret udgave, og derefter med en alarm på deres oprindelige positioner. Maskinens system er normalt, hvis lamperne slukker efter at maskinen er startet.

Advarsel lamper

VIGTIGT: Hvis en advarsel lampe blinker og der lyder en alarm, skal du straks indstille driften og finde og kontrollere den pågældende del.

Se side med "Hvis en advarsel lampe lyser".

1. ECM Advarsel lampe.

Denne lampe blinker, hvis det elektroniske kontrol modul (ECM) finder et motor problem mens starteren er på ON position. Problemet registreres som ECM fejl.

1-1. Køretøj og motor nødsituations lampe

Denne lampe vises i displayet forstørret i 1 sekund og blinker derefter og en alarm lyder, hvis der er et problem med maskinen. Gå til (7) Data fejl kode display fra menu skærmen og få køretøj eller motor fejl koden nummeret, og kontakt Deres Takeuchi forhandler/service værksted og referer til: køretøj fejlkode/motor fejlkode liste i denne manual.

Se også siden med: Menu skærm - Køretøj fejlkode liste - Motor fejlkode liste

2. Batteri lader advarsel lampe

Denne lampe blinker og der lyder en alarm, hvis der opstår et problem i lade systemet, mens motoren er i gang.

3. Motor olietryk advarsel lampe

Denne lampe blinker og der lyder en alarm, hvis smøremidlets olietryk faldet unormalt, mens motoren er i gang.

4. Kølevandstemperatur advarsel lampe

Denne lampe blinker og der lyder en alarm, hvis kølevandstemperaturen stiger unormalt, mens motoren er i gang.

5. Luftfilter advarsel lampe

Denne lampe blinker og der lyder en alarm, hvis luftfilteret er tilstoppet, mens motoren er i gang.

6. Brændstoffilter advarsel lampe

Denne lampe blinker og der lyder en alarm, hvis brændstof filteret er tilstoppet, mens motoren er i gang.

7. Brændstof niveau advarselampe

Denne lampe blinker, hvis brændstofniveauet er lavt, når starteren er sat på ON.

8. 3- ekstra hydraulik advarselampe.

Denne lampe blinker og en alarm lyder, hvis den faste side (venstre "e") hydraulik tryk falder unormalt, imens motoren kører. Eller hvis hurtigskiftet bliver fjernet eller installeret.

Indikator lamper.

9. Decelerations indikator lampe

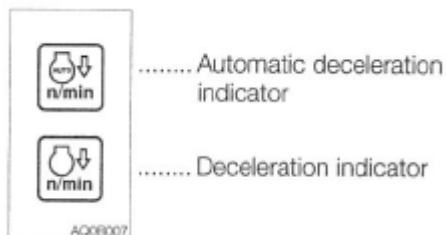

Automatisk decelerations indikator

Denne lampe blinker når den automatiske deceleration knappen er trykket ned, og forbliver tændt imens der decelereres. Se også siden "Decelerations knap" - Automatisk deceleration knap"

Decelerations indikator lampe

Denne lampe lyser når decelerations knappen er trykket ned. Lampen lyser for at indikere at motoren er i deceleration tilstand ved lave omdrejninger (1100 rpm).

10. Forglødning indikator lampe

Denne lampe slukker når motoropvarmningen er afsluttet.

11. Highland mode indikator lampe

Highland mode er valgt.

Se også siden: "Power/Highland mode kontakt.

12. Kørehastighedslampe



Denne lampe lyser, når kørehastigheden er indstillet til 2. gear (højt gear).

13. Power mode indikator lampe

Denne lampe lyser op, når power mode tilstanden er valgt, for Highland mode, kontakten er trykket ned. Den maximale motorkraft vil være fastholdt så længe denne lampe lyser.

14. Lift load overbelastnings advarsel indikator lampe

Denne lampe lyser, når løft overbelastnings kontakten er tændt.

15. AUX 2./4. Vælger indikator lampe

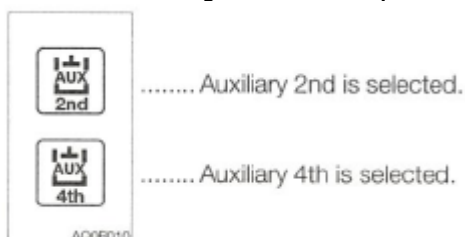

STYRING OG MANØVRERING - Multi informationsdisplay - TB230

16. AUX 1. 1-vejs Vælger indikator lampe

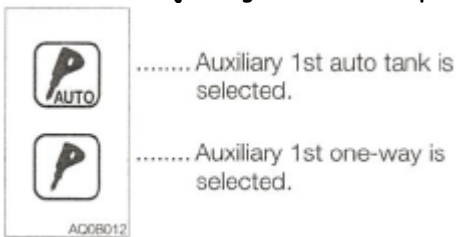

Intet i displayet: 2-vejs (2 vej linje) er valgt

17. Dozer blads flyde stilling indikator lampe (hvis det er monteret)

Denne lampe lyser hvis knappen for flydestilling er trykket ned.

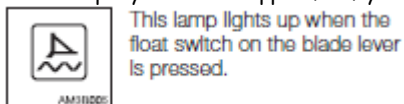

18. Kølevands termometer

Termometeret viser temperaturen på motorens kølevand.

Nålen på indikatoren skal stå i det grønne felt under arbejdet.

Det røde felt angiver overophedning.

19. Brændstofmåler



VIGTIGT! Hvis brændstofmåleren skifter fra grøn til orange imens du kører på fladt terræn, Må du ikke køre på en skrånende jord. Der kan opstå motorstop på skrånende terræn, sørg for at der er påfyldt tilstrækkeligt med brændstof.

Denne måler viser mængden af brændstof i tanken.

Sørg for at fylde tanken, før den løber tør.

20. Gas spjæld åbnings indikator

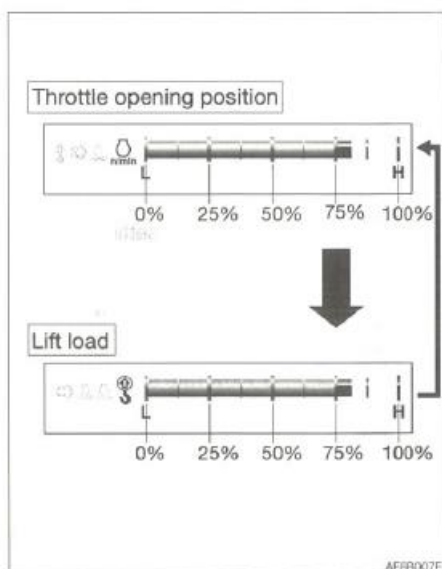

Det røde område stiger efter motorens belastning øges og indikere højere brændstofforbrug. Når knappen (c) (Bar meter key) er trykket ned i en normal skærm, skifter displayet fra gas spjældets åbnings position til lift load faktoren.

Lift load faktoren vises i displayet i 5 sekunder, hvis der ikke er nogen ændring i gas spjældets åbnings position efter at lift alarm kontakten er tændt.

Gas spjældets åbnings position vises i displayet, hvis Highland mode kontakten er tændt eller hvis der er en ændring i spjældets åbning.

21. AUX. 1. Flow indikator lampe

Denne lampe lyser op for at indikere hvilket flow der er valgt på 1. Hydraulik linje.

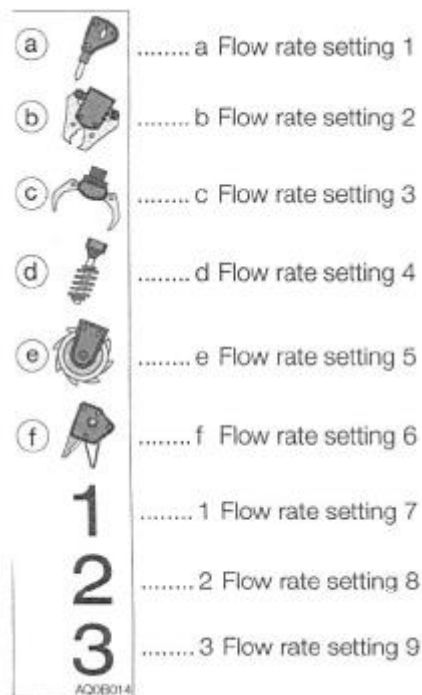

Se også siden under: "AUX 1. Flow valg"

22. Arbejdslys indikator lampe

Denne lampe lyser op, når arbejdslyset er tændt.

23. Dato og tid indikator



Viser dato og tid.

Se også siden: "dato og tids sætning".

24. Timetæller/ trip tæller

- Timetæller

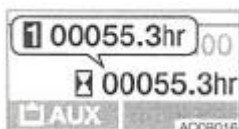

Displayet viser motorens totale antal timer.

Det højre ciffer angiver tiendedele af timer (6 minutter)

Indstil kontrol og vedligeholdelses intervallet efter timerne som vises på timetælleren.

- **Trip tæller**

Der kan indstilles 3 "mønstre/typer" af ønskede driftstimer i displayet.

SKÆRM KONTROL KNAPE.

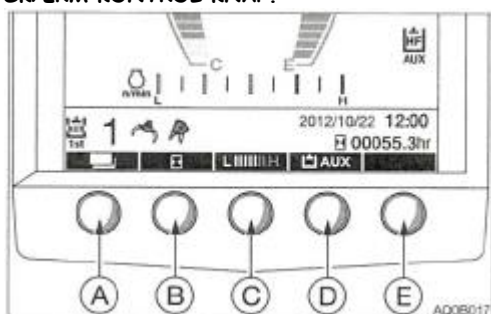

Bemærk: Tryk ikke på symbolerne på displayet. LCD'et kan tage skade, hvis der trykkes for hård på symbolerne. For aktuel operation - trykkes på nøgleknapperne som sidder i bunden af skærmen.

A - Menu tast.

Brug denne tast til at skifte imellem Startskærmen og menu skærmen. Denne tast bruges også til at slette ændringer indsat i hver indstilling. Skærmen returnerer til startskærmen, hvis tasten er trykket ned i informations-skærmen.

B - Timetæller tast.

Timetælle symbolet vises i første skærm billede. Tryk på tasten ændrer displayet i følgende rækkefølge: Trip tæller 1, Trip tæller 2, Trip tæller 3, Timetæller.

Down (↓) key

Brug denne tast til at flytte **cursor** ►

Nedad og for at mindske værdien i hver indstilling. Tryk og hold denne tast i et sekund for hurtigt at sænke værdien.

C - Søjlemåler tast.

Timetælle symbolet vises i første skærm billede. Tryk på tasten ændrer displayet i følgende rækkefølge: Motor load faktor, Motor RPM, lift load faktor, PM akkumuleringsmængde.

Up (↑) key

Brug denne tast til at flytte **cursor** ►

Opad for at øge værdien af hver indstilling. Tryk og hold denne tast i et sekund for hurtigt at øge værdien

D - AUX. 1. tast.

AUX. 1. symbolet vises i første skærm billede. Tryk på tasten ændrer displayet i følgende rækkefølge:

AUX. 1. Valg 1, AUX. 1. Valg 2, AUX. 1. Valg 3,

Enter tast

Brug denne tast til at bekræfte og udføre hver indstilling der gøres med hver tast.

For at fjerne triptælleren fra displayet tryk og hold tasten i 3 sekunder.

E - .

SKÆRM NAVIGATION.

Skærm menu.

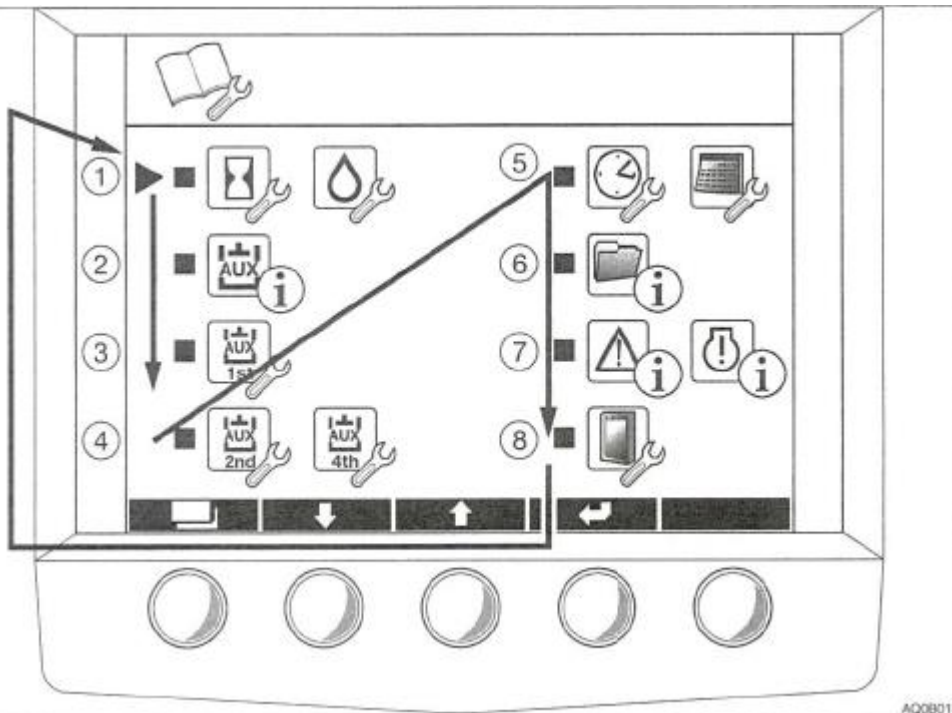

Tryk på menu tasten for at komme til menu skærmen, når du er i start menuen.

1. Trip Tæller indstilling.
2. Aux. Linje flow indikator
3. AUX. 1st. Linje flow indstilling
4. AUX. 2./4. Flow indstilling
5. Dato og tids indstilling
6. Data display
7. Fejl kode display
8. LCD indstilling

Flyt cursor ► med 'Up (↑)' op eller 'Down (↓)' tast for at gå til den ønskede funktion for indstilling, og så tryk på "Enter" tasten for at bekræfte indstillingen. For at komme retur til menu skærmen - så tryk på menu tasten. Skruenøgle symbolet indikerer at indstilling er muligt og at (i) angiver kun oplysninger.

(1) Trip tæller indstilling.

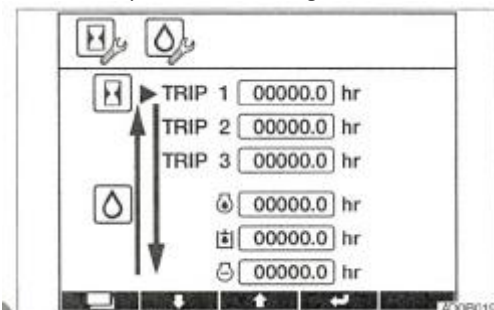

Der kan indstilles 6 forskellige mønstre af driftstimer.
 For at starte indstilling - trykkes på "Enter" tasten. Værdien blinker imens der indstilles.

↑op tasten : Øger værdien eller flytter cursor ► opad. Tryk og hold denne tast i et sekund for hurtigt at øge værdien.

↓**ned tasten**: Sænker værdien eller flytter **cursor** ▶ nedad. Tryk og hold denne tast i et sekund for hurtigt at nedsætte værdien.

“**Enter tast**” Bekræfter indstillingen.

“**Menu tast**”: Sletter indstilling eller returnerer to Menu skærmen.

Tryk og hold på “**Enter**” tasten i tre sekunder for at rydde timetælleren.

(2) AUX. Linje flow.

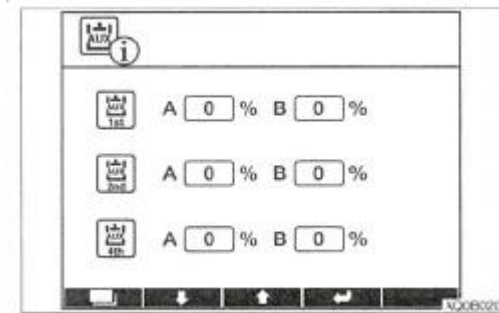

Viser flow for AUX. 1st. - 2. Og 4. I displayet. Flowet kan ikke ændres.

(3) AUX. Linje 1.flow indstilling.

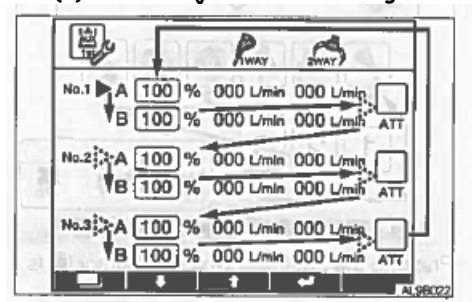

Der kan indstilles 3 forskellige flow på AUX linje 1st.

Se på trip tæller indstilling for brug af tasterne.

Bevæg **cursor** ▶ pilens i retning - brug **↓ned tasten** for at flytte cursoren i den modsatte retning af pilen så bruges **↑top tasten**

Initial condition	A/B common, standard flow	Variable range
Auxiliary 1st-1	100% = 65.3 L/min (17.3 US gpm)	10 to 100%
Auxiliary 1st-2	75% = 49 L/min (12.9 US gpm)	10 to 100%
Auxiliary 1st-3	50% = 32.7 L/min (8.6 US gpm)	10 to 100%

Skemaet viser 1-vejs flow når der ikke er belastning.

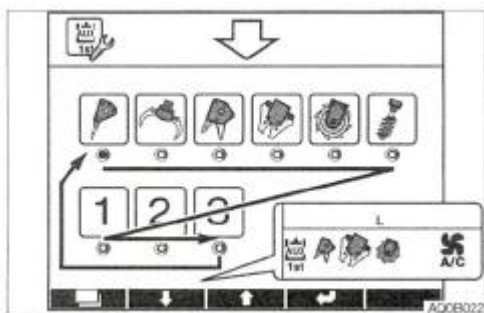

Tryk på "Enter tasten" imens cursor ► er på "Select ATT" går til Vælg tilbehør skærm.

Når der trykkes på **↓ ned tasten** vil flytte det blå blinkende lys i pilens retning.

Når der trykkes på **↑ top tasten** vil flytte det blå blinkende lys i modsat retning af pilen.

Flyt det blå blinkende lys til det ønske symbol eller nummer og tryk på "Enter tasten" for at bekræfte.

Det ønskede symbol vil vises nederst til venstre i startskærmen.

(4) AUX. Linje 2./4. flow indstilling.

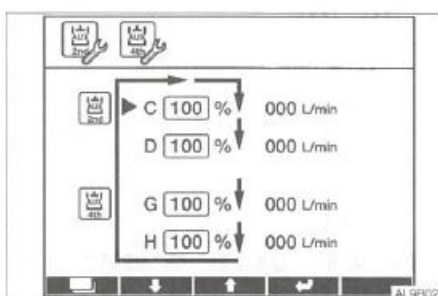

En indstilling af AUX. 2./4. Flow kan sættes.

Startbetingelse	Standard flow	Variabel rækkevidde
AUX. 2.nd	C/D 100% = 21,6 l/min	10 til 100%
AUX 4.th	G/H 100% = 21,6 l/min	10 til 100 %

Skemaet viser 1-vejs flow når der ikke er belastning.

Se på trip tæller indstilling for brug af tasterne.

Bevæg cursor ► pilens i retning - brug **↓ ned tasten** for at flytte cursoren i den modsatte retning af pilen så bruges **↑ top tasten**

(5) Dato og time indstilling.

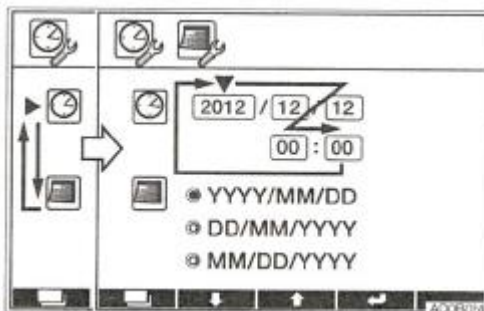

År, måned, dato time og minut kan indstilles. (Års interval: 2010 til 2099)

Flyt cursor ► til ur symbolet og tryk på "Enter" tasten. cursor ► vil skifte til stedet hvor året sættes.

Tryk på "Enter" tasten igen og tast året ind (År displayet vil blinke imens du taster). Tryk på "Enter" tasten igen

For at bekræfte. Måned, timer og minutter bliver sat på samme måde, som du satte året.

Flyt cursor ► til kalender symbolet og tryk på "Enter" tasten for at skifte formatet til år-måned-dato til dato-måned-år eller måned-dato-år.

Se under trip tæller indstilling for brug af tasterne.

(6) Data display.

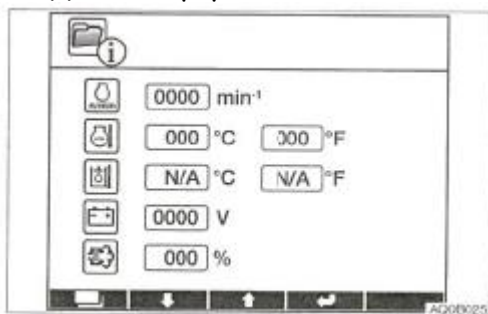

Display med diverse data. Indstillingen kan ikke ændres.

Display emner:

- Motor RPM
- Temperatur kølemiddel
- -
- Batteri spænding (voltage)
- PM akkumuleret

(7) Fejlkode display.

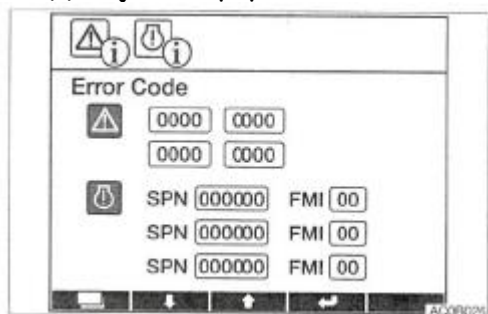

Køretøj fejl kode

Viser i displayet 4 fejl koder, med den seneste kode øverst til venstre.

Se også siden: "Køretøjet fejlkode liste....."

- **ECM fejl kode.**

Motor ECM (motor kontrol modul) fejl kode

Viser 3 fejlkoder - med den seneste kode i toppen.

Se også siden: "Motor fejl kode liste"

VIGTIGT: Hvis en fejlkode viser sig, stop operationen straks og kontakt din Takeuchi leverandør/service værksted For hjælp.

(8) LCD indstilling.

Indstilling af baggrundsfarve.

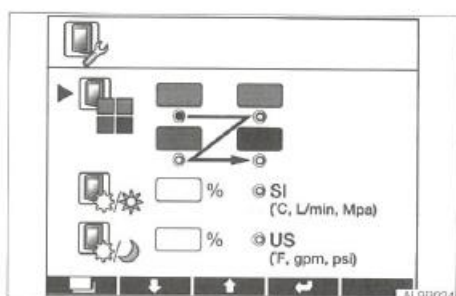

STYRING OG MANØVRERING - Multi informationsdisplay - TB230

Flyt **cursor** ► til baggrundsfarve symbolet og tryk på **"enter tasten"**. Det blå blinkende lys flyttes fra blå til grå, blå til sort i denne rækkefølge. Flyt det blå blinkende lys til den ønskede farve position og tryk på **enter** for at bekræfte. Baggrundsfarven kan skiftes på skærmen uanset om det er nat eller dag.

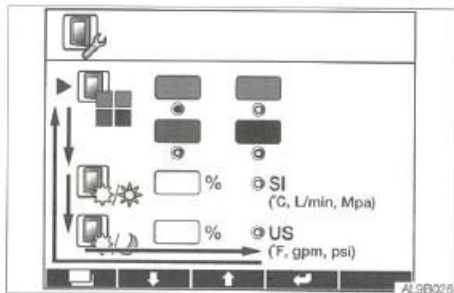

Lysstyrken på LCD'et er sat til at være imellem 0 og 100 %. Lysstyrken skifter hver gang justering finder sted.

Dagfunktion: Oprindelig indstilling værdi er 50%

Natfunktion: Oprindelig indstilling værdi er 50%

Om dagen er det kun muligt at justere til nat indstilling og tilsvarende kun muligt at justere til dag indstilling om natten.

Enheds indstilling:

Skift imellem SI enhed og US enhed.

Bevæg det blå blink til den ønskede position og pres på enter for at bekræfte indstillingen.

Menu tast: Returnerer til menu skærmen.

Pres på menu tasten igen og der vendes tilbage til startskærmen.

Skift billede.

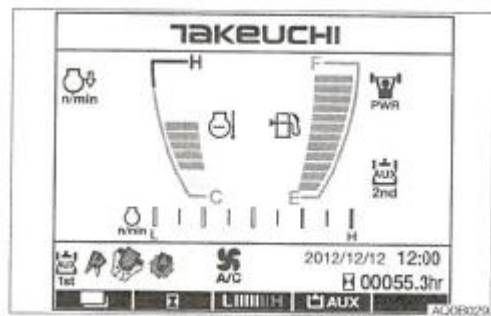

- Skift af baggrundsfarve (dag/nat)

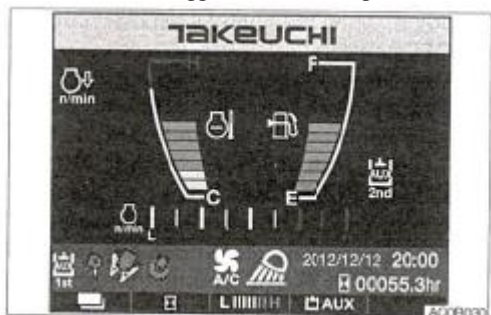

Tænd for lys kontakten på en tilfældig skærm for at nedsætte lysstyrken på displayet og fremkald "aften visning".

Hovedskærm TB240

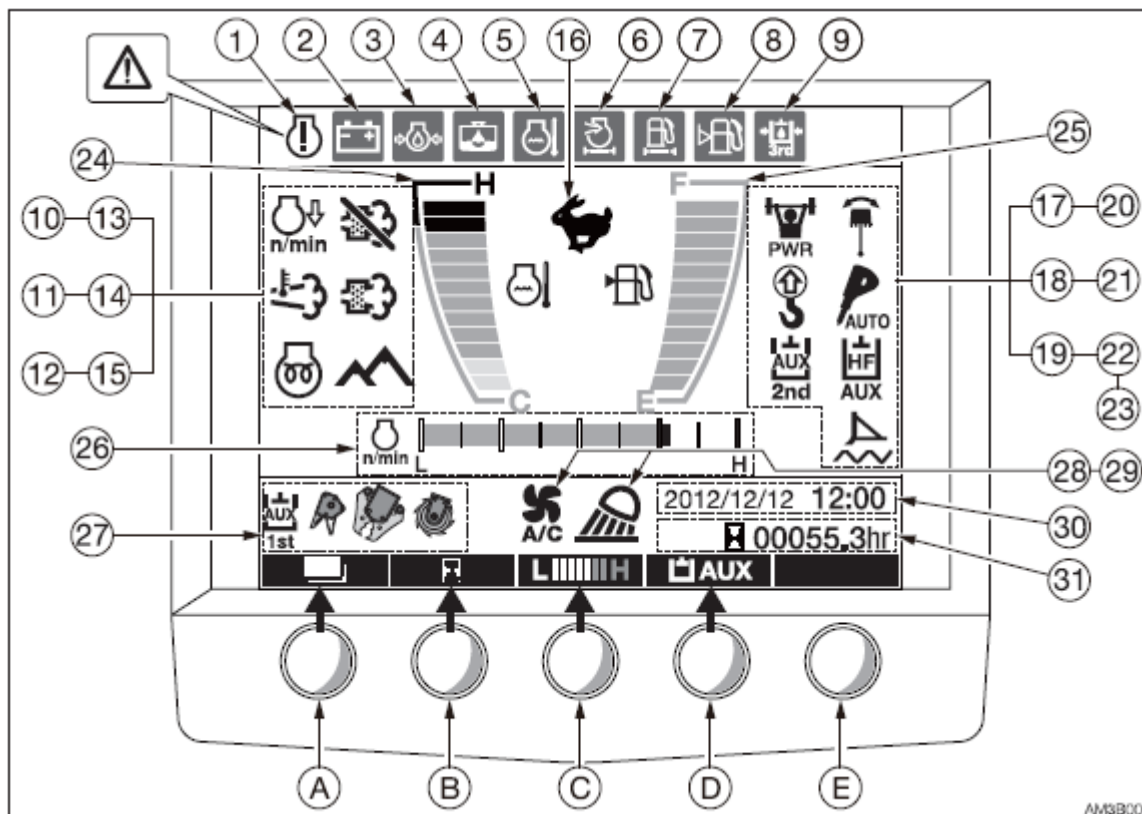

Alle lamper lyser på denne skærm for at forklare funktionerne.

Skærmens udseende er meget anderledes fra en rigtig arbejdssituation. I en rigtig arbejdssituation vil en advarsel eller anden funktion, som er valgt, vise symbolet i forstørret udgave i midten af displayet i 1 sekund.

Når starteren er drejet til ON, vil batteri lader og motorolie tryk advarselampen vises først i forstørret udgave, og derefter med en alarm på deres oprindelige positioner. Maskinens system er normalt, hvis lamperne slukker efter at maskinen er startet.

Advarsel lamper

VIGTIGT: Hvis en advarsel lampe blinker og der lyder en alarm, skal du straks indstille driften og finde og kontrollere den pågældende del.

Se side med "Hvis en advarsel lampe lyser".

1. ECM Advarsel lampe.

Denne lampe blinker, hvis det elektroniske kontrol modul (ECM) finder et motor problem imens starteren er på ON position. Problemet registreres som ECM fejl.

1-1. Køretøj og motor nødsituations lampe

Denne lampe vises i displayet forstørret i 1 sekund og blinker derefter og en alarm lyder, hvis der er et problem med maskinen. Gå til (7) Data fejl kode display fra menu skærmen og få køretøj eller motor fejl koden nummeret, og kontakt Deres Takeuchi forhandler/service værksted og referer til: køretøj fejlkode/motor fejlkode liste i denne manual.

Se også siden med: Menu skærm - Køretøj fejlkode liste - Motor fejlkode liste

2. Batteri lader advarsel lampe

Denne lampe blinker og der lyder en alarm, hvis der opstår et problem i lade systemet, imens motoren er i gang.

3. Motor olietryk advarsel lampe

Denne lampe blinker og der lyder en alarm, hvis smøremidlets olietryk faldet unormalt, imens motoren er i gang.

4. Vand separator advarsel lampe

(Forefindes på maskiner S/nr. 124000003 eller senere.

Denne lampe blinker, hvis der registreres vand i vand separatoren imens start kontakten er på ON position.

STYRING OG MANØVRERING - Multi informationsdisplay TB240

5. Kølevandstemperatur advarselslampe

Denne lampe blinker og der lyder en alarm, hvis kølevandstemperaturen stiger unormalt, imens motoren er i gang.

6. Luftfilter advarselslampe

Denne lampe blinker og der lyder en alarm, hvis luftfilteret er tilstoppet, imens motoren er i gang.

7. Brændstoffilter advarselslampe

Denne lampe blinker og der lyder en alarm, hvis brændstof filteret er tilstoppet, imens motoren er i gang.

8. Brændstof niveau advarselslampe

Denne lampe blinker, hvis brændstofniveauet er lavt, når starteren er sat på ON.

9. 3- ekstra hydraulik advarselslampe.

Denne lampe blinker og en alarm lyder, hvis den faste side (venstre "e") hydraulik tryk falder unormalt, imens motoren kører. Eller hvis hurtigskiftet bliver fjernet eller installeret.

Indikator lamper.

10. Decelerations indikator lampe

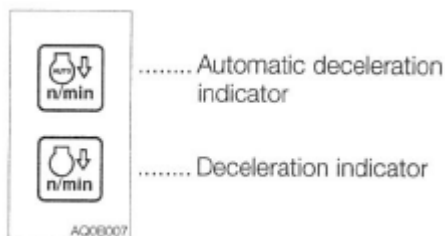

Automatisk decelerations indikator

Denne lampe blinker når den automatiske deceleration knappen er trykket ned, og forbliver tændt imens der decelereres. Se også siden "Decelerations Knap" – Automatisk deceleration knap"

Decelerations indikator lampe

Denne lampe lyser når decelerations knappen er trykket ned. Lampen lyser for at indikere at motoren er i deceleration tilstand ved lave omdrejninger (1100 rpm).

11. Udstødningstemperatur advarsels indikator lampe

(Forefindes på maskiner S/nr. 124000003 eller senere.

Denne indikator lyser op for at advare om at udstødningstemperaturen er unormalt øget. Kontroller for brandbare enheder rundt om udstødningsrøret.

12. For glødnings indikator lampe

Denne lampe slukker når motoropvarmningen er afsluttet.

13. DPF auto regeneration/forhindrengs indikator lampe.

(Forefindes på maskiner S/nr. 124000003 eller senere.

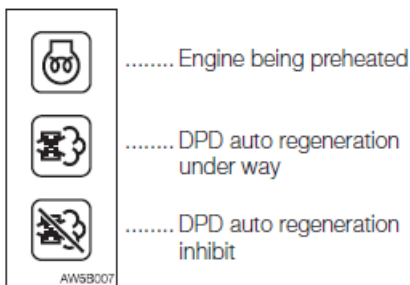

DPF auto regenerering er ved at starte

DPF regeneration er automatisk startet af motoren, når et vist kriterie er nået. Føreren behøver kun at tjekken displayet.

DPF auto regenerering er stoppet

Det manuelle DPF regeneration symbol fremkommer i displayet, når DPF manuel regeneration er på vej eller at DPF automatisk regenerering er ved at starte bliver annulleret.

Se siden: "DPF manuel regenerering/forhindring vælge knap.

14. DPD manuel regeneration under vejs/regenerering fremme indikator lampe.

(Forefindes på maskiner S/nr. 124000003 eller senere.



Indikatoren begynder at blinke og en alarm lyder, hvis det akkumulerede PM overstiger grænsen på DPF'en.

Udfør straks en manuel DPF regenerering.

Se også siden: "DPF manuel regenerering/forhindring vælge knap.

15. Highland mode indikator lampe

Highland mode er valgt.

Se også siden: "Power/Highland mode kontakt.

16. Kørehastighedslampe



Denne lampe lyser, når kørehastigheden er indstillet til 2. gear (højt gear).

17. Power mode indikator lampe

Denne lampe lyser op, når power mode tilstanden er valgt, for Highland mode, kontakten er trykket ned.

Den maximale motorkraft vil være fastholdt så længe denne lampe lyser.

18. Lift load overbelastnings advarsel indikator lampe

Denne lampe lyser, når løft overbelastnings kontakten er tændt.

19. AUX 2./4. Vælger indikator lampe

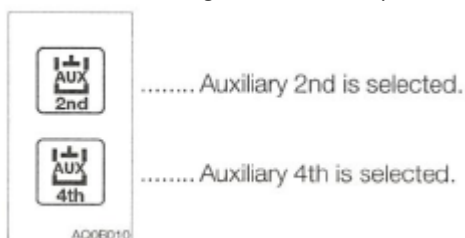

20. AUX 1. 1-vejs Vælger indikator lampe

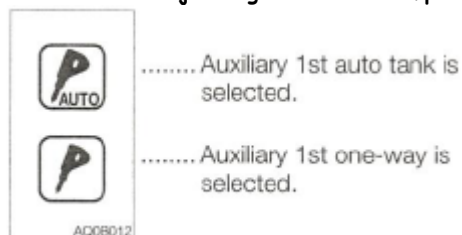

Intet i displayet: 2-vejs (2 vej linje) er valgt

21. ---

22. Dozer blads flyde stilling indikator lampe (hvis det er monteret)

Denne lampe lyser hvis knappen for flydestilling er trykket ned.



This lamp lights up when the float switch on the blade lever is pressed.

23. Kølevands termometer

Termometeret viser temperaturen på motorens kølevand.

Nålen på indikatoren skal stå i det grønne felt under arbejdet.

Det røde felt angiver overophedning.

24. Brændstofmåler



VIGTIGT! Hvis brændstofmåleren skifter fra grøn til orange imens du kører på fladt terræn, Må du ikke køre på en skrånende jord. Der kan opstå motorstop på skrånende terræn, sørg for at der er påfyldt tilstrækkeligt med brændstof.

Denne måler viser mængden af brændstof i tanken.

Sørg for at fylde tanken, før den løber tør.

25. Gas spjæld åbnings indikator

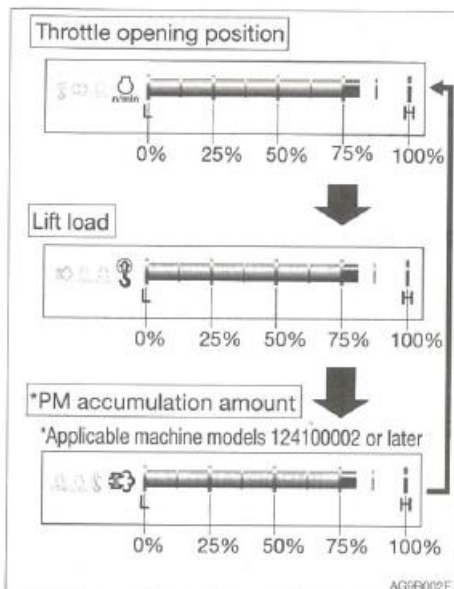

Det røde område stiger efter motorens belastning øges og indikere højere brændstofforbrug. Når knappen (c) (Bar meter key) er trykket ned i en normal skærm, skifter displayet fra gas spjældets åbnings position til lift load faktoren.

Lift load faktoren vises i displayet i 5 sekunder, hvis der ikke er nogen ændring i gas spjældets åbnings position efter at lift alarm kontakten er tændt.

Gas spjældets åbnings position vises i displayet, hvis Highland mode kontakten er tændt eller hvis der er en ændring i spjældets åbning.

STYRING OG MANØVRERING - Multi informations Display TB240

26. AUX. 1. Flow indikator lampe

Denne lampe lyser op for at indikere hvilket flow der er valgt på 1. Hydraulik linje.

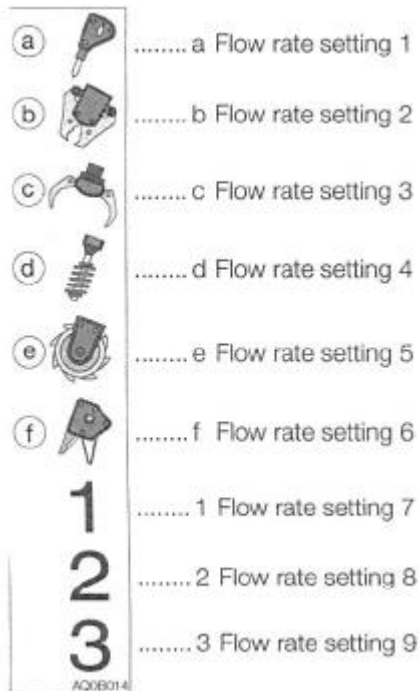

Se også siden under: "AUX 1. Flow valg"

27. Aircondition indikator lampe

Denne lampe lyser op, når airconditions er tændt.

28. Arbejdslys indikator lampe

Denne lampe lyser op, når arbejdslyset er tændt.

29. Dato og tid indikator



Viser dato og tid.

Se også siden: "dato og tids sætning".

30. Timetæller/ trip tæller

• Timetæller

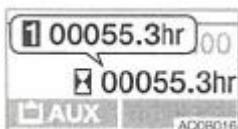

Displayet viser motorens totale antal timer.

Det højre ciffer angiver tiendedele af timer (6 minutter)

Indstil kontrol og vedligeholdelses intervallet efter timerne som vises på timetælleren.

• Trip tæller

Der kan indstilles 3 "mønstre/typer" af ønskede driftstimer i displayet.

SKÆRM KONTROL KNAP.

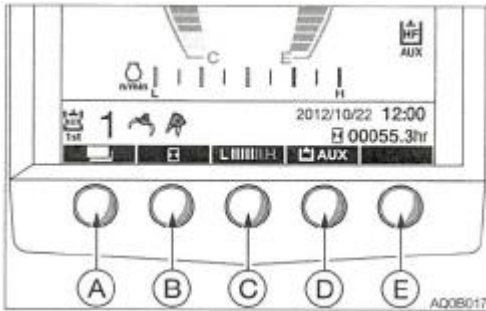

Bemærk: Tryk ikke på symbolerne på displayet. LCD'et kan tage skade, hvis der trykkes for hård på symbolerne. For aktuel operation - trykkes på nøgleknapperne som sidder i bunden af skærmen.

A - Menu tast.

Brug denne tast til at skifte imellem Startskærmen og menu skærmen. Denne tast bruges også til at slette ændringer indsat i hver indstilling. Skærmen returnerer til startskærmen, hvis tasten er trykket ned i informations-skærmen.

B - Timetæller tast.

Timetælle symbolet vises i første skærm billede. Tryk på tasten ændrer displayet i følgende rækkefølge: Trip tæller 1, Trip tæller 2, Trip tæller 3, Timetæller.

Down (↓) key

Brug denne tast til at flytte cursor ►

Nedad og for at mindske værdien i hver indstilling. Tryk og hold denne tast i et sekund for hurtigt at sænke værdien.

C - Søjlemåler tast.

Timetælle symbolet vises i første skærm billede. Tryk på tasten ændrer displayet i følgende rækkefølge: Motor load faktor, Motor RPM, lift load faktor, PM akkumuleringsmængde.

Up (↑) key

Brug denne tast til at flytte cursor ►

Opad for at øge værdien af hver indstilling. Tryk og hold denne tast i et sekund for hurtigt at øge værdien

D - AUX. 1. tast.

AUX. 1. symbolet vises i første skærm billede. Tryk på tasten ændrer displayet i følgende rækkefølge:

AUX. 1. Valg 1, AUX. 1. Valg 2, AUX. 1. Valg 3,

Enter tast

Brug denne tast til at bekræfte og udføre hver indstilling der gøres med hver tast.

For at fjerne triptælleren fra displayet tryk og hold tasten i 3 sekunder.

E - .

SKÆRM NAVIGATION.

Skærm menu.

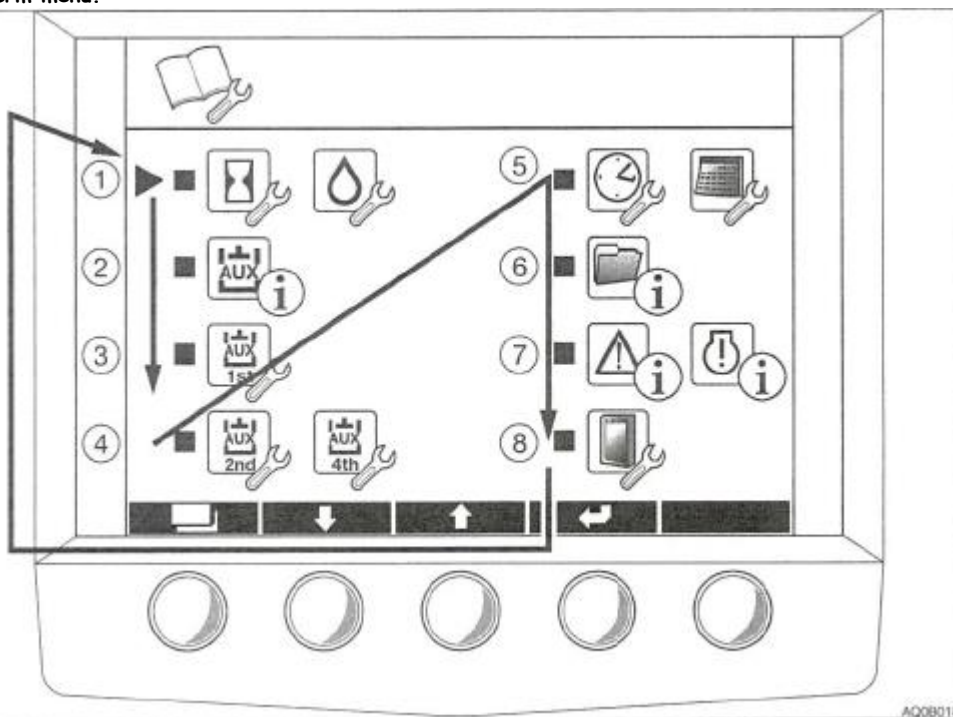

Tryk på menu tasten for at komme til menu skærmen, når du er i start menuen.

9. Trip Tæller indstilling.
10. Aux. Linje flow indikator
11. AUX. 1st. Linje flow indstilling
12. AUX. 2./4. Flow indstilling
13. Dato og tids indstilling
14. Data display
15. Fejl kode display
16. LCD indstilling

Flyt **cursor** ▶ med 'Up (↑)' op eller 'Down (↓)' tast for at gå til den ønskede funktion for indstilling, og så tryk på "Enter" tasten for at bekræfte indstillingen. For at komme retur til menu skærmen - så tryk på menu tasten. Skruenøgle symbolet indikerer at indstilling er muligt og at (i) angiver kun oplysninger.

(1) Trip tæller indstilling.

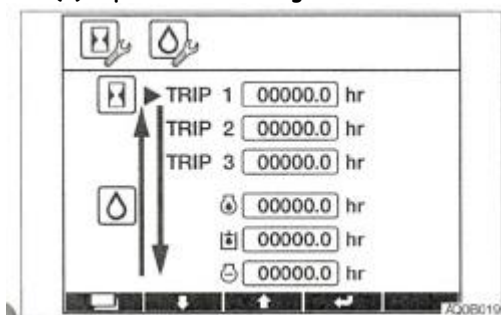

Der kan indstilles 6 forskellige mønstre af driftstimer.
For at starte indstilling - trykkes på "Enter" tasten. Værdien blinker imens der indstilles.

↑ op tasten : Øger værdien eller flytter **cursor** ▶ opad. Tryk og hold denne tast i et sekund for hurtigt at øge værdien.

↓ ned tasten: Sænker værdien eller flytter **cursor** ▶ nedad. Tryk og hold denne tast i et sekund for hurtigt at nedsætte værdien.

STYRING OG MANØVRERING - Multi informations display TB240

"Enter tast" Bekræfter indstillingen.

"Menu tast": Sletter indstilling eller returnerer to Menu skærmen.

Tryk og hold på "Enter" tasten i tre sekunder for at rydde timetælleren.

(2) AUX. Linje flow.

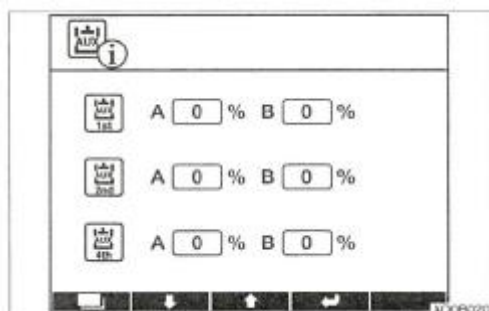

Viser flow for AUX. 1st. - 2. Og 4. I displayet. Flowet kan ikke ændres.

(3) AUX. Linje 1.flow indstilling.

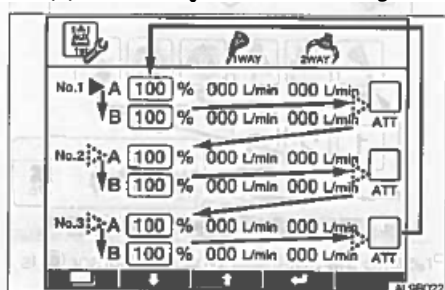

Der kan indstilles 3 forskellige flow på AUX linje 1st.

Se på trip tæller indstilling for brug af tasterne.

Bevæg cursor ► pilens i retning - brug **ned tasten** for at flytte cursoren i den modsatte retning af pilen så bruges **top tasten**

Initial condition	A/B common, standard flow	Variable range
Auxiliary 1st-1	100% = 65.3 L/min (17.3 US gpm)	10 to 100%
Auxiliary 1st-2	75% = 49 L/min (12.9 US gpm)	10 to 100%
Auxiliary 1st-3	50% = 32.7 L/min (8.6 US gpm)	10 to 100%

Skemaet viser 1-vejs flow når der ikke er belastning.

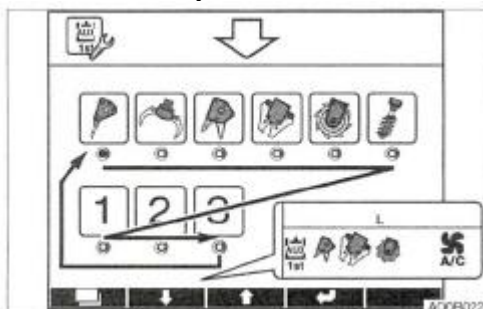

Tryk på "Enter tasten" imens cursor ► er på "Select ATT" går til Vælg tilbehør skærm. Når der trykkes på **ned tasten** vil flytte det blå blinkende lys i pilens retning.

Når der trykkes på **↑top tasten** vil flytte det blå blinkende lys i modsat retning af pilen.
 Flyt det blå blinkende lys til det ønske symbol eller nummer og tryk på **"Enter tasten"** for at bekræfte.
 Det ønskede symbol vil vises nederst til venstre i startskærmen.

(4) AUX. Linje 2./4. flow indstilling.

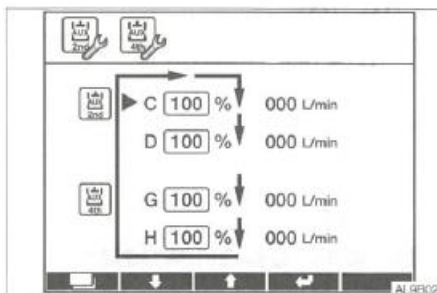

En indstilling af AUX. 2./4. Flow kan sættes.

Initial condition	Standard flow	Variable range
Auxiliary 2nd	C/D 100% =23.5 L/min (6.2 US gpm)	10 to 100%
Auxiliary 4th	G/H 100% =23.5 L/min (6.2 US gpm)	10 to 100%

Skemaet viser 1-vejs flow når der ikke er belastning.

Se på trip tæller indstilling for brug af tasterne.

Bevæg **cursor** ► pilens i retning - brug **↓ned tasten** for at flytte cursoren i den modsatte retning af pilen så bruges **↑top tasten**

(5) Dato og time indstilling.

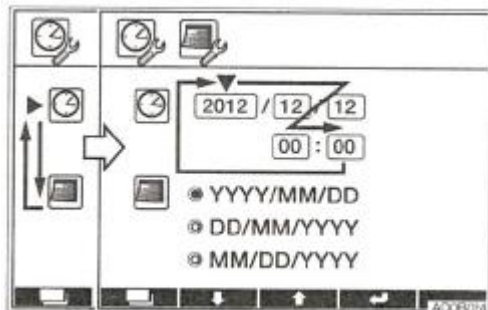

År, måned, dato time og minut kan indstilles. (Års interval: 2010 til 2099)

Flyt **cursor** ► til ur symbolet og tryk på **"Enter" tasten**. **cursor** ► vil skifte til stedet hvor året sættes.

Tryk på **"Enter" tasten** igen og tast året ind (År displayet vil blinke imens du taster). Tryk på **"Enter" tasten** igen for at bekræfte. Måned, timer og minutter bliver sat på samme måde, som du satte året.

Flyt **cursor** ► til kalender symbolet og tryk på **"Enter" tasten** for at skifte formatet til år-måned-dato til dato-måned-år eller måned-dato-år.

Se under trip tæller indstilling for brug af tasterne.

(6) Data display.

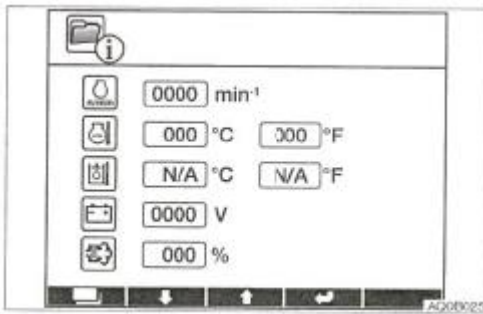

Display med diverse data. Indstillingen kan ikke ændres.

Display emner:

- Motor RPM
- Temperatur kølemiddel
- -
- Batteri spænding (voltage)
- PM akkumuleret

< på maskiner fra 124100002 eller senere vil PM akkumulering ikke oplades >

(7) Fejlkode display.

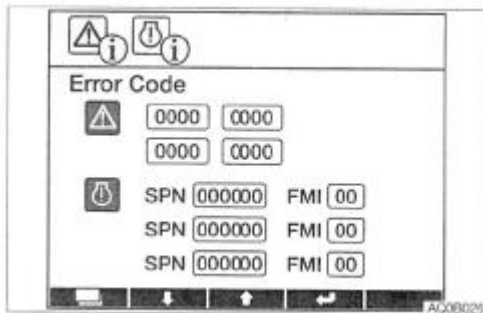

Køretøj fejl kode

Viser i displayet 4 fejl koder, med den seneste kode øverst til venstre.

Se også siden: "Køretøjet fejlkode liste....."

ECM fejl kode

Motor ECM (motor kontrol modul) fejl kode

Viser 3 fejlkoder - med den seneste kode i toppen.

Se også siden: "Motor fejl kode liste"

VIGTIGT: Hvis en fejlkode viser sig, stop operationen straks og kontakt din Takeuchi leverandør/service værksted For hjælp.

(8) LCD indstilling.

Indstilling af baggrundsfarve.

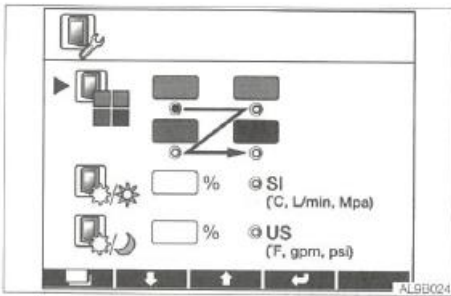

Flyt cursor ► til baggrundsfarve symbolet og tryk på "enter tasten". Det blå blinkende lys flyttes fra blå til grå, blå til sort i denne rækkefølge. Flyt det blå blinkende lys til den ønskede farve position og tryk på enter for at bekræfte.

Baggrundsfarven kan skiftes på skærmen uanset om det er nat eller dag.

Indstilling af lysstyrke på LCD imellem 0 og 100%

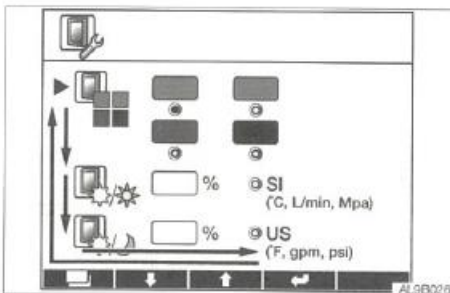

Lysstyrken på LCD'et er sat til at være imellem 0 og 100 %. Lysstyrken skifter hver gang justering finder sted.

Dagfunktion: Oprindelig indstilling værdi er 50%

Natfunktion: Oprindelig indstilling værdi er 50%

Om dagen er det kun muligt at justere til nat indstilling og tilsvarende kun muligt at justere til dag indstilling om natten.

Enhed indstilling.

Skift imellem SI enhed og US enhed.

Bevæg det blå blinkende lys til den ønskede position og tryk på enter nøglen for at bekræfte.

Menu tast: Returnerer til menu skærmen.

Pres på menu tasten igen og der vendes tilbage til startskærmen.

Skift billede.

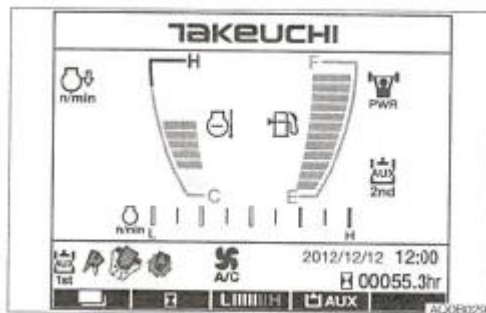

- Skift af baggrundsfarve (dag/nat)

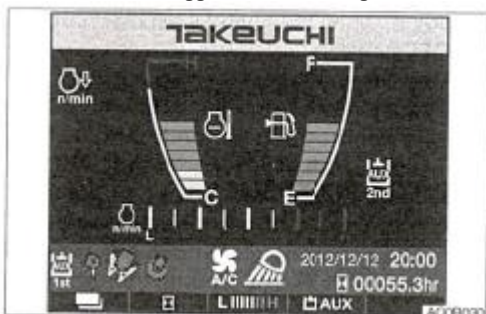

Tænd for lys kontakten på en tilfældig skærm for at nedsætte lysstyrken på displayet og fremkald "aften visning"

STYRING OG MANØVRERING - Kombi-instrument/TB230

Skærm TB230

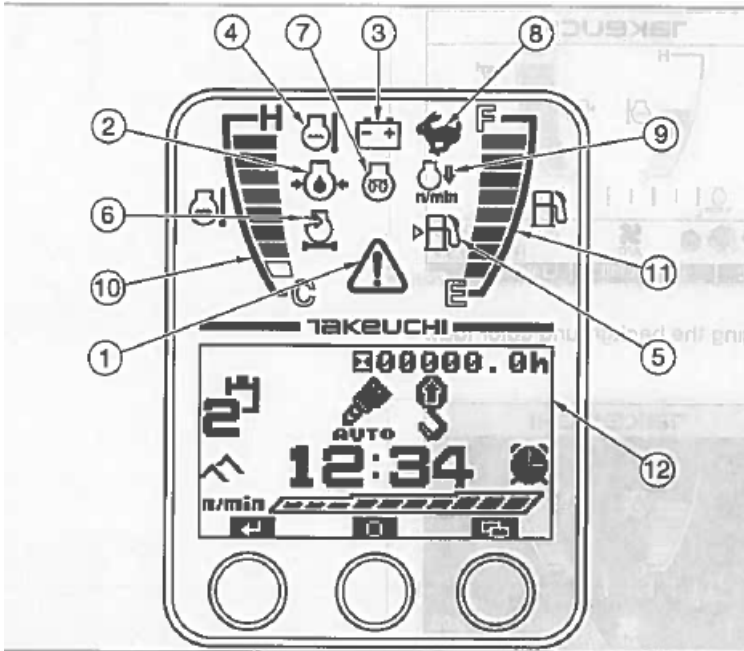

Alle lamper lyser på denne skærm for at forklare funktionerne.

Skærmens udseende er meget anderledes fra en rigtig arbejdssituation.

Når starteren er drejet til ON, vil alle lamper lyse og en alarm vil lyde.

Så vil batteri lader advarselslampe (3) og motorolietryk advarselslampe (2) begynde og blinke og en alarm lyde.

Maskinens system er normalt, hvis lamperne slukker efter at maskinen er startet.

Hvis ikke alle lamper ikke er tændt efter at startkontakter er sat på ON, er der noget galt med maskinen. Kontakt straks din Takeuchi forhandler/værksted.

Advarselslamper

VIGTIGT: Hvis en advarselslampe blinker og der lyder en alarm, skal du straks indstille driften og finde og kontrollere den pågældende del.

Se side med "Hvis en advarselslampe lyser".

1. Køretøj og motor nødsituations lampe

Denne lampe blinker og en alarm lyder, hvis der er et problem med maskinen. Gå til (FAILURE RECORD) "fejl kode" fra side menu skærmen og få køretøj eller motor fejl koden nummeret, og kontakt Deres Takeuchi forhandler/service værksted og referer til: køretøj fejlkode/motor fejlkode liste i denne manual.

Se også siden med: Side Menu skærm - Køretøj fejlkode liste - Motor fejlkode liste

2. Motor olietryk advarselslampe

Denne lampe blinker og der lyder en alarm, hvis smøremidlets olietryk faldet unormalt, imens motoren er i gang.

3. Batteri lader advarselslampe

Denne lampe blinker og der lyder en alarm, hvis der opstår et problem i lade systemet, imens motoren er i gang.

4. Kølevandstemperatur advarselslampe

Denne lampe blinker og der lyder en alarm, hvis kølevandstemperaturen stiger unormalt, imens motoren er i gang.

5. Brændstof niveau advarselslampe

Denne lampe blinker, hvis brændstofniveauet er lavt, når starteren er sat på ON.

6. Luftfilter advarselslampe

Denne lampe blinker og der lyder en alarm, hvis luftfilteret er tilstoppet, imens motoren er i gang.

Indikator lamper.

7. Forglødning indikator lampe

Denne lampe slukker når motoropvarmningen er afsluttet.

8 Kørehastighedslampe

Denne lampe lyser, når kørehastigheden er indstillet til 2. gear (højt gear).

9. Decelerations indikator lampe

Denne lampe lyser når decelerations knappen er trykket ned. Lampen lyser for at indikere at motoren er i deceleration tilstand ved lave omdrejninger (1200 rpm).

Denne lampe blinker når den automatiske deceleration knappen er trykket ned for at indikere af den automatiske deceleration er tændt.

Se også siden "Decelerations knap" - Automatisk deceleration knap"

Metre.

10. Kølevands termometer

Indikerer temperaturen på motorens kølevand.

LED indikatoren skal stå i det grønne felt under arbejdet.

Det røde felt angiver overophedning.

11. Brændstofmåler

Denne måler viser mængden af brændstof i tanken.

Sørg for at fylde tanken, før den løber tør.

Multi-data display.

12. LCD (Liquid crystal display - flydende krystal viser)

Dette viser forskellige funktioner og data på timetæller, trip tæller, ur, og omdrejningstæller på maskinen.

Start skærm.

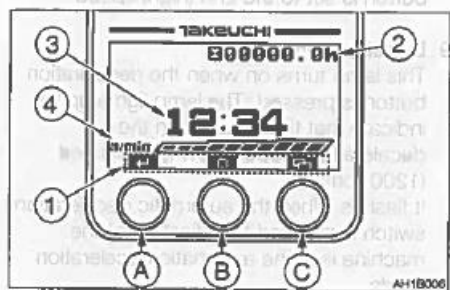

1, Nøglefunktions display.

Nøglefunktion displayet skifter afhængig af skærmene (Start, Menu og hver indstilling)

For aktuel operation, brug knappen "A", "B" og "C" som findes under hvert symbol.

Se også siden omhandlende "Funktion på hver nøgle...."

2, Timetæller/Trip tæller.

◇ Timetæller

Viser i display det totale antal timer som motoren har kørt. Cifferet længst til højre angiver tiende af timer (6 minutter)

Indstil kontrol og vedligeholdels intervallerne på maskinen i henhold til timer vist i displayet.

◇ Triptæller

Tre mønstre af ønsket operationstimer kan vises.

Se også siden omhandlende "Trip tæller display...."

3, Ur.

Viser tiden.

Se også siden omhandlende "Indstilling af tid på ur...."

4, Omdrejningstæller.

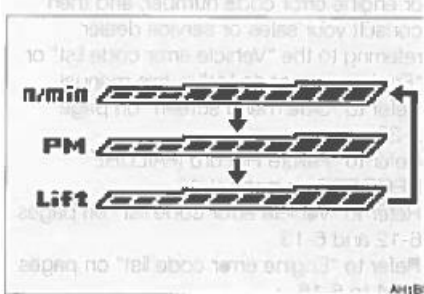

Viser motor omdrejninger i 10 niveauer.

Når der trykkes på (B) knappen imens omdrejningstælleren vises, skifter displayet til akkumuleret PM, og lift load faktor i den orden.

- Gas åbningen position vises, hvis løfte alarms kontakten er sat, og der ikke er nogen ændring i gas åbnings positionen.
- Omdrejningstælleren vises hvis Highland mode er tændt eller hvis der er en ændring i gas åbnings positionen.
- For TB230 vil PM akkumuleringens tæller ikke skifte.

5, Funktioner (side 1)

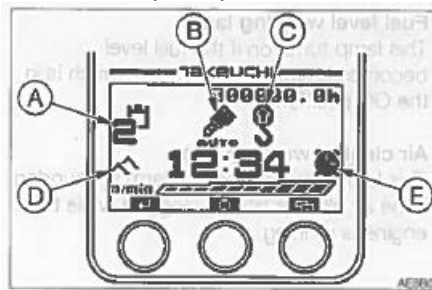

A, AUX. 2./4. vælger.



AUX 2. er valgt

AUX 4. er valgt

B, 1st. En-vej (en retnings kreds)



AUX 1st. automatisk til tank er valgt

AUX. 1st. En-vej er valgt

Intet display To-vej (to retnings kreds) er valgt.

C, Overbelastnings løfte advarsel/Krafttilstand



Viser dette symbol når kraft tilstands vælgeren er trykket ned. Dette indikerer at max. Motor kraft er valgt.
Viser dette symbol når overbelastnings advarsels kontakten er aktiveret.

D, Highland tilstand (hvis den er monteret)



Denne tilstand anvendes til at reducere motor belastningen på grund af den hydrauliske pumpe. Når maskinen arbejder i stor højde, vil motorens udgangseffekt minskes på grund af den tynde luft. I sådanne tilfælde vil den hydrauliske hestekraft automatisk justeres for at forebygge at motoren taber fart.
Se også siden omhandlende Power/Highland tilstand kontakt....

E, Alarm.



Viser et ur symbol når alarm funktionen er aktiveret.
Se også siden omhandlende Indstilling af alarm....

6, Funktions indikatorer (side 2)

Når A knappen er trykket ned vil displayet skifte som følgende.

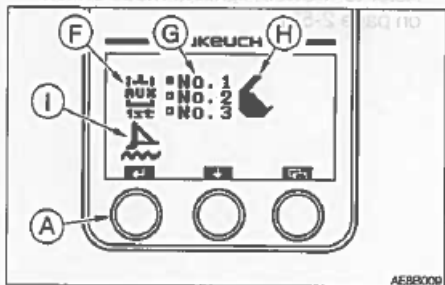

F, AUX 1st, indikator.

G, AUX 1st. flow rate vælge indikator.

Tryk på B knappen for at bevæge ■ og vælge den ønskede flow rate.
Se også siden omhandlende AUX 1st. flow rate indstilling....

H, Tilbehørs/udstyrs symbol indikatorer.



Viser udstyrets symbol i displayet som vælges i AUX 1st. flow rate indstillings sektionen.

I, Dozerblad flydestillings indikator

Viser symbolet for dozerblads flydestilling når flydeknappen er trykket ned.

STYRING OG MANØVRERING - Kombi-instrument/TB230

7, Advarsels indikatorer (side 3)

Når A knappen er trykket ned vil displayet skifte som følgende. Hvis der ikke er nogen advarsel vil skærmen returnere til "Funktioner" på side 1.

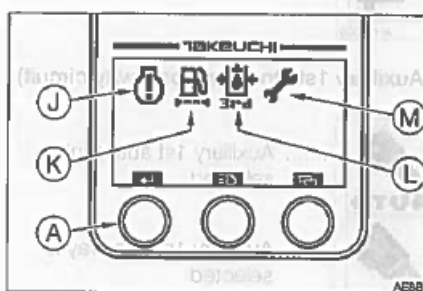

Advarsel displayet lyset først op og derefter forstørret i tre sekunder og forbliver i displayet, hvis der er problem med maskinen. Hvis der vises flere advarsler i displayet, vil den med vigtigst prioritet vises. Prioritet fra højest til lavest: ECM fejl advarsel, AUX 3. hydraulik tryks advarsel, vand separator advarsel og brændstofs filter advarsel.

Der vil ikke være forstørret display for vedligeholdelses advarsel.

Gå til "MAINTENANCE/FAILURE - VEDLIGEHOLD/FEJL VISER" RECORD/Error - Fejl/kode visning" display fra side menu skærmen, tag køretøj eller motor fejl kode nummeret og kontakt din Takeuchi Forhandler/Værksted hvor du refererer til "Køretøjs fejl kode listen" eller Motor fejl kode listen" i denne manual.

J, ECM fejl advarsels indikator.

Denne advarselslampe blinker hvis det elektroniske kontrol modul (ECM) opdager et motor problem imens start kontakte' n er i ON position. Det opdagede problem vil fremkomme som en ECM fejl.

Se også siden omhandlende "Motor fejl kode liste"...

K, Brændstoffilter advarsels indikator.

Denne lampe blinker og en alarm lyder hvis brændstoffilteret er tilstoppet imens motoren kører.

L, AUX. 3. hydrauliktryk advarsel indikator (hvis monteret)

Denne advarsels lampe begynder at blinke og en alarm lyder hvis trykket på den faste side (venstre "e") af AUX 3. falder unormalt imens motoren kører eller imens hurtigskiftet anvendes for at skifte skovl.

M, Vedligeholdelses advarsels indikator.

Når det er tid til vedligeholdelse som er kodet ind i trip tælleren bliver nået, vil en advarselslampe blinke og en alarm lyde.

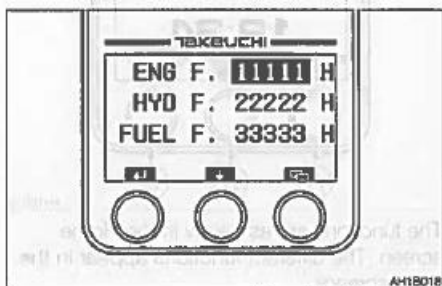

Når det er tid til vedligeholdelse som er kodet ind i trip tælleren bliver nået, vil skærmen skifte fra hovedskærm til trip tæller for vedligeholdelse på Data skærmen.

Hver værdi forbliver blinkende indtil den tilsvarende tast trykkes på. På dette trin kan trip tælleren ikke værdi ikke resættes. Tryk på hvilken som helst knap for at returnere til Advarsler (side 3) på hovedskærmen på hvilken side vedligeholdelses lampen blinker og en alarm lyder. Sørg straks for at kontrol og servicer den pågældende del.

Se også siden omhandlende "Menu/trip tæller resæt

Funktion af alle knapper.



Funktionerne nedenfor er i Hovedskærmen. De forskellige funktioner vises i de andre skærme.

A, Standsning af en alarm eller skiftning af skærm imellem funktioner og advarsler.

Trykkes på (A) knappen imens alarmeren lyder og stop alarmeren.

Trykkes på (A) Knappen for at skifte skærm; Funktion (side 1), Funktion (side 2) og Advarsler (side 3).

B, Tæller skiftning.

Ved at trykke og holde på (B) knappen i 2 sekunder eller mere, vil skærmen skifte som følger:

1, Time tæller



2, Trip tæller 1.



3, Trip tæller 2.



4, Trip tæller 3.

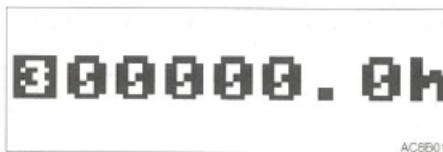

5, Returnerer til timetælleren.

Når (B) knappen trykkes ned, vil skærmen skifte i den følgende orden:

1, Omdrejningstæller



2, PM akkumuleret rate

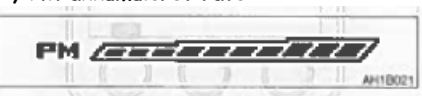

3, Løfte læs faktor.



4, Returnerer til Motor RPM.

C, Menu/trip tæller resæet.

Ved at trykke på |C| knappen skiftes til Menu skærmen.

Ved at trykke og holde på |C| knappen i 3 sekunder eller mere imens trip tælleren vises i skærmen returnerer Triptælleren til "0".

Menu Skærm.



Tryk på (A) knappen for at fortsætte til skærmen valgt på linjen.

Tryk på (B) knappen for at bevæge vælge linjen.

Tryk på |C| knappen for at returnere til Startskærmen.

■ DATA

Triptælleren for vedligeholdelse, batteri og AUX hydraulik kredse kan kontrolleres.

I modsætning til Triptælleren som vises på Hovedskærmen, kan data på motor oliefilter, hydraulikolie filter og brændstoffilter ses, så du kan anvende dem som guide for udskiftning.

■ Indstilling

Tid, alarm og kontrast kan indstilles.

DATA skærm.

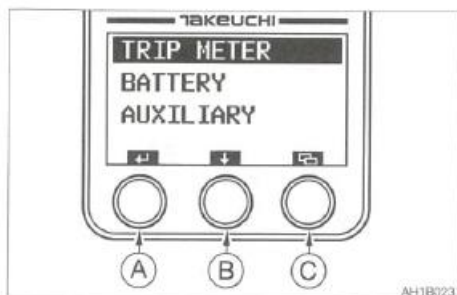

Tryk på (A) knappen for at komme til skærmen hvor du kan finde vælge linjen.

Tryk på (B) knappen for at bevæge vælge linjen.

Tryk på |C| knappen for at returnere til Menu skærmen.

Triptæller (TRIP METER) for vedligeholdelse.

Triptællerne til motor oliefilter, hydraulikoliefilter og brændstoffilter bliver vist.

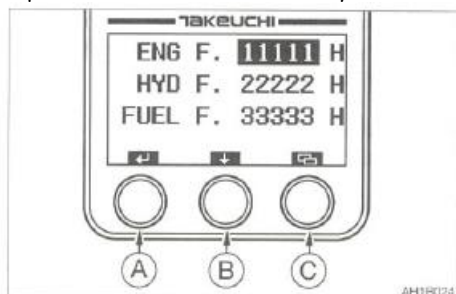

Tryk og hold (A) knappen i mindst 4 sekunder resætter triptælleren til "0".

Tryk på (B) knappen for at bevæge vælge linjen.

Tryk på |C| knappen for at returnere til DATA skærmen.

STYRING OG MANØVRERING - Kombiinstrument/TB230

■ BATTERI (BATTERY)

Viser batteri volt på skærmen.

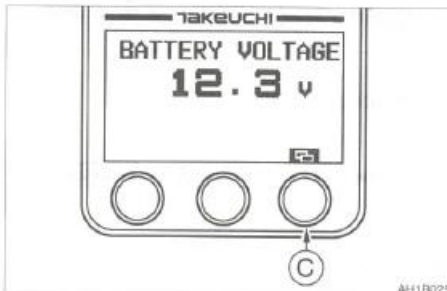

Tryk på [C] knappen for at returnere til DATA skærmen.

■ AUX. HYDRAULIK KREDS (AUXILIARY)

Viser flow rate i AUX. Kredse 1st. 2. og 3. på skærmen.



Hver gang (B) knappen trykkes på vil AUX hydrauliske kredse vises på skærmen i denne rækkefølge: AUX 1st., AUX 2. og AUX 4.

Tryk på [C] knappen for at returnere til DATA skærmen.

Indstilling af Vælger skærmen (SETTING).

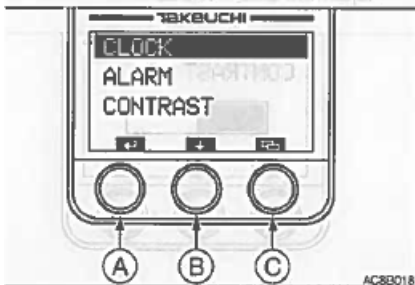

Tryk på (A) knappen for at komme til skærmen hvor du kan finde vælge linjen.

Tryk på (B) knappen for at bevæge vælge linjen.

Tryk på [C] knappen for at returnere til Menu skærmen.

■ Indstilling af tiden (CLOCK)

Tiden som vises i startmenu skærmen kan indstilles her.

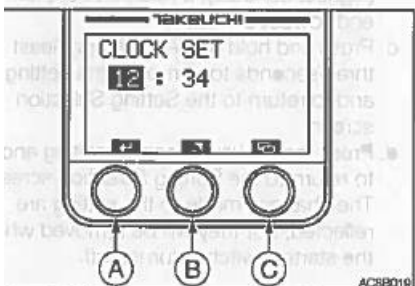

a. Når vælgelinjen står på CLOCK trykkes på (A) knappen for at komme til tidsindstillings skærmen (CLOCK SET)

b. Tryk på (A) knappen for at komme til skærmen hvor du kan finde vælge linjen og tallene blinker på linjen.

STYRING OG MANØVRERING - Kombiinstrument/TB230

- Indstillinger: Timer fra 1 til 24, minutter fra 00 til 59.
- Tryk på (B) knappen for at øge tal værdien som ønskes.
 - Tryk og hold på (B) knappen for hurtigt øge nummer værdien.
 - Tryk og hold på (A) knappen i mindst 2 sekunder for at afslutte indstillingen og returnere til Vælger skærmen igen.
 - Tryk på (C) knappen annullerer redigering og returnerer til Vælger skærmen.

■ Indstilling af Alarm (ALARM)

Fire typer af alarm indstillinger er til rådighed.

Alarm funktioner kan indstilles til eller fra indenfor de fire typer.

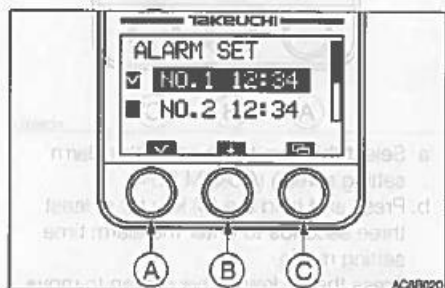

- Når vælgelinjen står på ALARM trykkes på (A) knappen for at komme til tidsindstillings-skærmen (ALARM SET)
- Tryk på (A) knappen for at komme til skærmen for at sætte et flueben i boksen på den venstre side af vælgelinjen.
Tryk på (A) knappen igen for at fjerne fluebenet.
Alarm indstillingen kan ikke ændres blot ved at placere eller fjerne et flueben.
- Tryk og hold (A) knappen i mindst 2 sekunder for at afslutte indstillingen og returnere til Indstillings vælg skærmen.
Sørg for at udføre den ovenfor nævnte procedure, når du ønsker at indstille en alarm. Et Ur symbol vises på Startskærmen.
- Tryk på (B) knappen for at bevæge vælgelinjen.
- Tryk og hold på (B) knappen i mindst 3 sekunder for at returnere til Alarm tids Vælger skærmen.
- Tryk på (C) knappen annullerer redigering og returnerer til Vælger skærmen.
Kontrolleret = ON
Ikke kontrolleret = OFF

■ ALARMTIDS indstillings tilstand.

Indstiller tiden for alarmer.

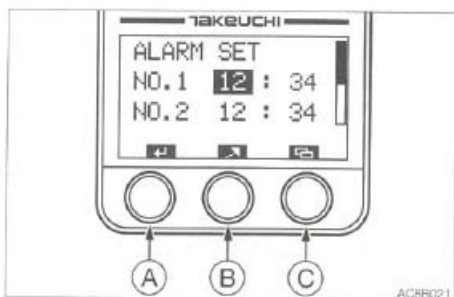

- Vælg den del som skal indstilles i Alarm vælg skærmen (ALARM SET)
- Tryk og hold (B) knappen i mindst 3 sekunder for at indstille alarm tiden i Indstillings vælg skærmen.
- Tryk på (A) knappen for at komme til skærmen hvor du kan finde vælgelinjen og tallene blinker på linjen.
Indstillinger: Timer fra 1 til 24, minutter fra 00 til 59.
- Tryk på (B) knappen for at øge tal værdien som ønskes.
Tryk og hold på (B) knappen for hurtigt øge nummer værdien.
- Tryk og hold på (A) knappen i mindst 2 sekunder for at afslutte indstillingen og returnere til Vælger skærmen igen.
- Tryk på (C) knappen annullerer redigering og returnerer til Vælger skærmen.

■ INDSTILLING AF KONTRAST (CONTRAST).

Justering af LCD kontrast.

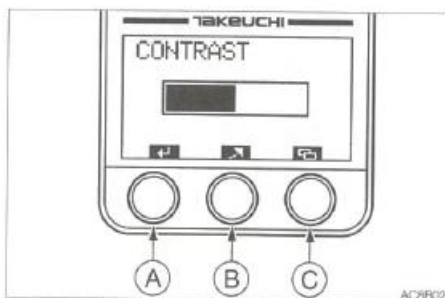

- Når vælgelinjen står på CONTRAST trykkes på (A) knappen for at komme til kontrast indstillingsskærmen (CONTRAST)
- For at øge kontrasten trykkes på (B) knappen. Vælgelinjen vil øges til højre. Tryk og hold på (B) knappen for hurtigt at flytte vælgelinjen. Når først vælgelinjen når til højre side (størst kontrast) vil den returnere til venstre side (lavest kontrast). Alarm indstillingen kan ikke ændres blot ved at placere eller fjerne et flueben.
- Tryk og hold (A) knappen i mindst 3 sekunder for at afslutte indstillingen og returnere til Indstillings vælge skærmen.
- Tryk på (C) knappen annullerer redigering og returnerer til Vælger skærmen. Ændringerne som er udført vil blive reflekteret, men de vil forsvinde når starteren slukkes.

SIDE MENU SKÆRM.

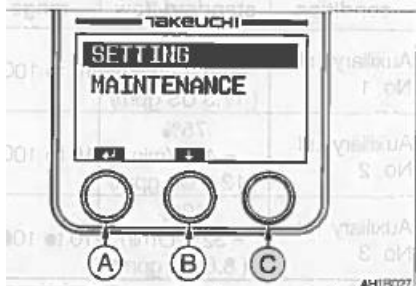

For at se side menu skærmen, drejes starter kontakten fra OFF til ON position imens du trykker på (C) knappen. Tryk på (A) knappen for at fortsætte til at vælge skærm via vælgelinjerne. Tryk på (B) knappen for at flytte vælgelinjen.

■ INDSTILLING.

Strømhastighedsforhold på AUX. Kredsene (AUX 1st., AUX 2., og AUX 4.) kan indstilles her.

■ VEDLIGEHOLDELSE.

Diagnoser og fejl rapporter kan kontrolleres her.

INDSTILLING AF VÆLGER SKÆRM (SETTING)

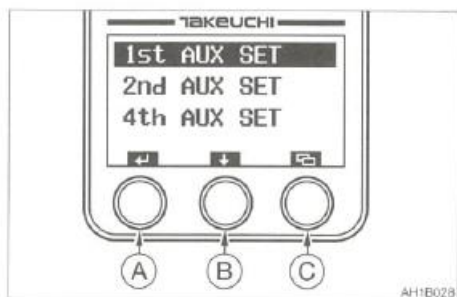

Tryk på (A) knappen for at fortsætte til at vælge skærm via vælgelinjerne. Tryk på (B) knappen for at flytte vælgelinjen. Tryk på (C) knappen for at returnere til side menu skærmen.

■ INDSTILLING AF AUX. 1st FLOW FORHOLD (1st. AUX SET)

Indstil strømhastighedsforhold på AUX. Kredsene (AUX 1st., AUX 2., og AUX 4.) her.



- Når der trykkes på (A) knappen i denne skærm bevæger vælgelinjen og figurerne blinker på linjen.
- Tryk på (B) knappen for at øge den valgte talværdi.
Tryk og hold på (B) knappen i mindst 1 sekund for hurtigt at øge den valgte værdi.

Startbetingelse	A/B fælles standard flow	Variabel rækkevidde
AUX. 1.st Nr. 1	100% = 54 l/min	10 til 100%
AUX 1.st Nr. 2	75% = 40,5 l/min	10 til 100 %
AUX. 1.st. Nr. 3	50% = 27 l/min	10 til 100%

Skemaet viser 1-vejs flow hastighed når der køres uden belastning.

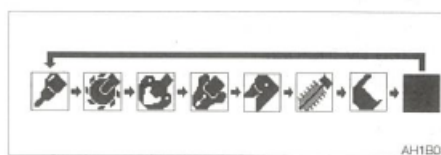

- Når vælgelinjen er ved et symbol på et stykke udstyr, trykkes på (B) knappen for at skifte til det ønskede symbol.
Vælg det symbol som repræsenterer det stykke udstyr der bliver anvendt.
- Indstillingen af AUX. 1 nummer 2 og AUX. 1 nummer 3 kan ske ved at bruge samme procedure som ovenfor.
- Tryk og hold på (A) knappen i 3 sekunder eller mere for færdiggøre indstillingen og returnere til indstillingsskærmen.
- Tryk på (C) knappen for at annullere indstillingen og returnere til Indstillingsvælge skærmen.

■ INDSTILLING AF AUX. 2. FLOW FORHOLD (2nd. AUX SET)

Indstil strømhastighedsforhold på AUX. 2. Kredsen her..

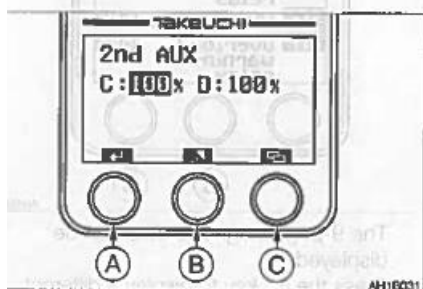

- Anvend de samme knapper som vist på AUX. 1st flow indstilling.

Startbetingelse	Standard flow	Variabel rækkevidde
AUX. 2.nd	C/D 100% = 21,6 l/min	10 til 100%

■ **INDSTILLING AF AUX. 4. FLOW FORHOLD (4th. AUX SET)**

Indstil strømhastighedsforhold på AUX. 4. Kredsen her..

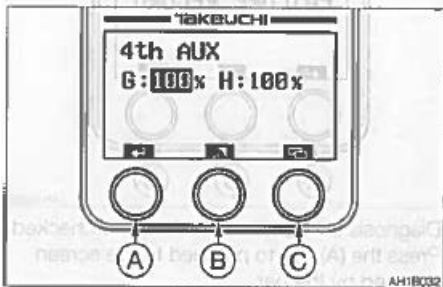

a. Anvend de samme knapper som vist på AUX. 1st flow indstilling.

Startbetingelse	Standard flow	Variabel rækkevidde
AUX. 4.th	G/H 100% = 21,6 l/min	10 til 100%

VEDLIGEHOLDELSE.

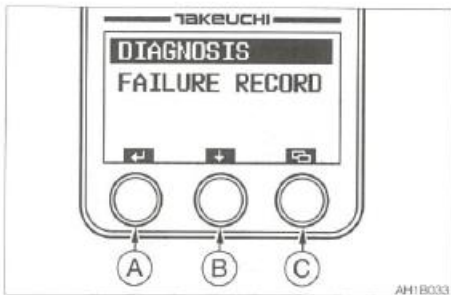

Diagnose og fejl rapporter kan kontrolleres her.

Tryk på (A) knappen for at fortsætte til at vælge skærm via vælgelinjerne.

Tryk på (B) knappen for at flytte vælgelinjen.

Tryk på (C) knappen for at returnere til side menu skærmen.

■ **DIAGNOSE (DIAGNOSIS).**

Input/output, analog input, PWM output, motor kontrol modul (ECM) kan kontrolleres her.

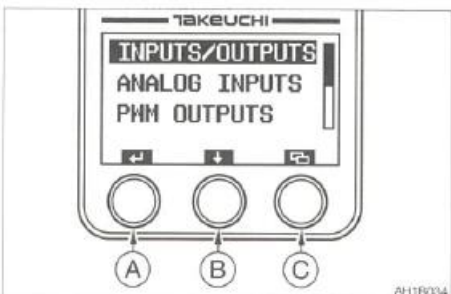

Tryk på (A) knappen for at fortsætte til at vælge skærm via vælgelinjerne.

Tryk på (B) knappen for at flytte vælgelinjen.

Tryk på (C) knappen for at returnere til side vedligeholdelsesskærmen.

■ INPUT/OUTPUT.

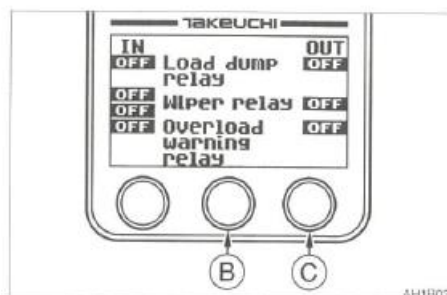

Side 9 diagnose data kan vises på denne skærm.
 Tryk på (B) knappen for at vise en anden side.
 Tryk på (C) knappen for at returnere til diagnose skærmen.

IN	1 SIDE	OUT
OFF/ON	Last aflæsnings relæ	OFF/ON
OFF/I	Vinduesvisker relæ	OFF/ON
OFF/C		
OFF/ON	Overbelastningsadvarsels relæ	OFF/ON

IN	2 SIDE	OUT
OFF/ON	Dozerblads flydestillings relæ	OFF/ON
OFF/ON	Sikkerhedslås SOL	OFF/ON
OFF/ON	Buzzer	OFF/ON
OFF/ON	AUX automatisk trykke SOL	OFF/ON

IN	3 SIDE	OUT
OFF/G	Kørehastigheds SOL	OFF/ON
OFF/L		
OFF/G	AUX3 SOL	OFF/ON
OFF/F		
OFF/2	AUX2/4	OFF/ON
OFF/S	Sving/justering SOL	OFF/ON

IN	4 SIDE	OUT
OFF/ON	Dozerblads vinkel højre SOL	OFF/ON
OFF/ON	Dozerblads vinkel venstre SOL	OFF/ON
OFF/ON	1 vejs SOL	OFF/ON

IN	5 SIDE	OUT
OFF/ON	Ekstraudstyr AUX4	OFF/ON
OFF/ON	Decelerations knap	OFF/ON
OFF/ON	AUX2/4 SW	OFF/ON
OFF/ON	PWR tilstand SW	OFF/ON
OFF/ON	Highland tilstand SW	OFF/ON

IN	6 SIDE	OUT
OFF/ON	Motor diskriminerer/Skelner (Yanmar)	OFF/ON
OFF/ON	Automatisk deceleration SW	OFF/ON

IN	7 SIDE	OUT
OFF/ON	AUX1 flow hastigheds vælger AW	OFF/ON
OFF/ON	Ekstra udstyr 2-delt boom	OFF/ON
OFF/ON	Vælger knap (2-delt boom)	OFF/ON

IN	8 SIDE	OUT
OFF/ON	AUX3 tryk SW	OFF/ON
OFF/ON	Tryk SW (automatisk decel)	OFF/ON
OFF/ON	Luftfilter tilstoppet	OFF/ON

IN	9 SIDE	OUT
OFF/ON	Vandseparator advarsel SW	OFF/ON
OFF/ON	Gløde	OFF/ON
OFF/ON	Aircondition kompressor	OFF/ON
OFF/ON	Batteri lader	OFF/ON

Analog input (ANALOG INPUTS)

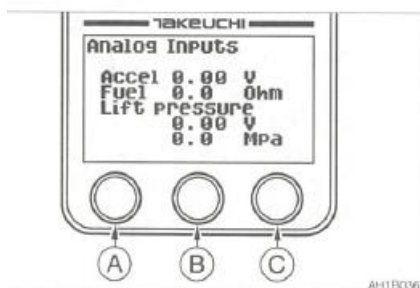

Viser analoge input på skærmen på side 1.

Accel 0,00 V
 Brændstof 0,0 Ohm
 Løfte tryk 0,00 V
 0,0 Mpa

PWM output (PWM OUTPUTS)

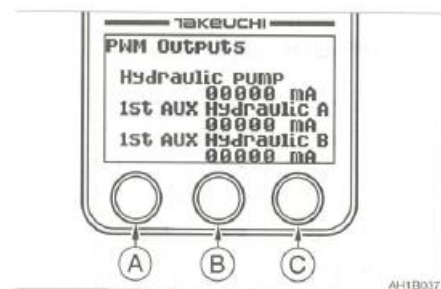

Viser output informationer om pumpen og AUX kredsene på 2 sider.

Side 1

Hydraulik pumpe 00000 mA
 1st. AUX hydraulik A 00000 mA
 1st. AUX hydraulik B 00000 mA

Side 2

2/4 AUX
 Hydraulik C/G 00000 mA
 2/4 AUX
 Hydraulik D/H 00000 mA

Motor kontrol modul (ECM)

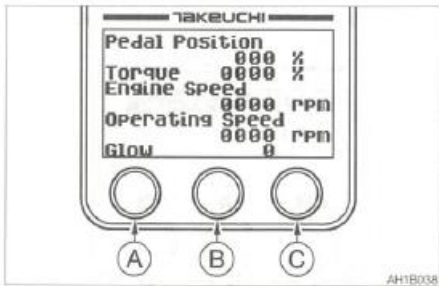

Viser motor output informationer på 3 sider.

Side 1

Pedal position	000%
Drejningsmoment	0000%
Motor hastighed	0000 rpm
Operations hastighed	0000 rpm
Glød	0

Side 2

Kølevandstemperatur	000 °C
Brændstoftemperatur	000 °C
Olietryk	0000 kPa
Brændstof forbrug	0000 l/t.
Barometer tryk	000 kPa

Side 3

Luftindsugnings temperatur	000 °C
Lade tryk	000 kPa
Lade temperatur	000 °C
Batterispænding	0000 V

Fejl Rapport (FAILURE RECORD)

Den aktive fejl rapport data og den tidligere fejl rapport data kan kontrolleres her.

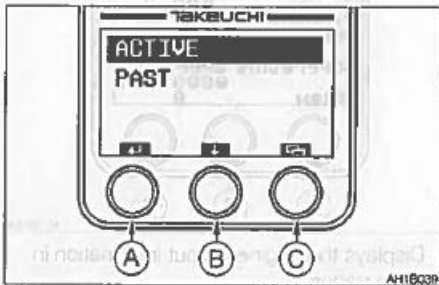

Tryk på (A) knappen for at fortsætte til at vælge skærm via vælgelinjerne.

Tryk på (B) knappen for at flytte vælgelinjen.

Tryk på (C) knappen for at returnere til vedligeholdelses skærmen.

Aktiv fejl rapport (ACTIVE)

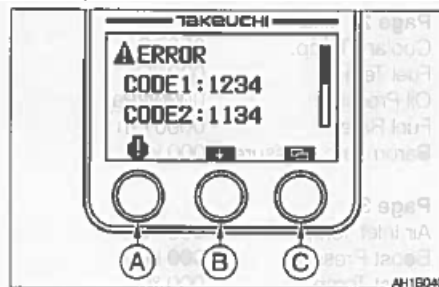

▲ Køretøjsfejlliste

Når der trykkes på (A) knappen mens motor fejlkode listen er vist på skærmen, skifter skærmen til køretøjs fejlkode liste. De sidste fire bliver vist på skærmen.

STYRING OG MANØVRERING - Kombiinstrument/TB230

Motor fejlkode

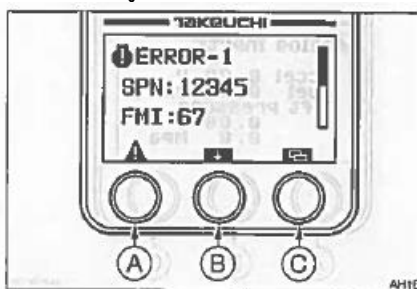

Når der trykkes på (A) knappen imens køretøjs fejlkode listen er vist på skærmen, skifter skærmen til motor fejlkode liste. De sidste tre koder SPNer og FMIEr bliver vist på skærmen.

Tryk på (B) knappen for at få vist en anden skærm side.

Når der trykkes på |C| knappen returneres til fejlkode skærmen igen.

Tidligere fejl historie (PAST)

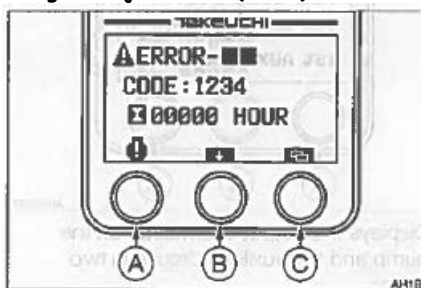

▲... Køretøjsfejlliste fra 1 til 12

Når der trykkes på (A) knappen imens motor fejlkode listen er vist på skærmen, vil skærmen skifte og vise tidligere fejlkoder på køretøjskærmen. Fejl historie data vises fra den sidste i toppen så vel som serie nummer (1 til 12) vedhæftet.

Den seneste tid og fejl forekomster registreret af timetælleren vises også på skærmen.

Motor fejlkode fra 1 til 12

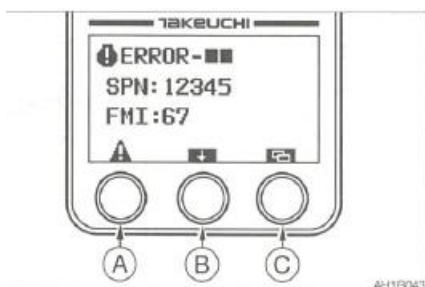

Når der trykkes på (A) knappen imens køretøjs fejlkode listen er vist på skærmen, vil skærmen skifte til de sidste motor fejlkoder på skærmen. Fejl historie data vises fra den seneste kode SPNer og FMIEr så vel som serie nummer fra 1 til 12. Tryk på (B) knappen for at få vist en anden skærm side.

Når der trykkes på |C| knappen returneres til fejlkode skærmen igen.

Skærm TB240

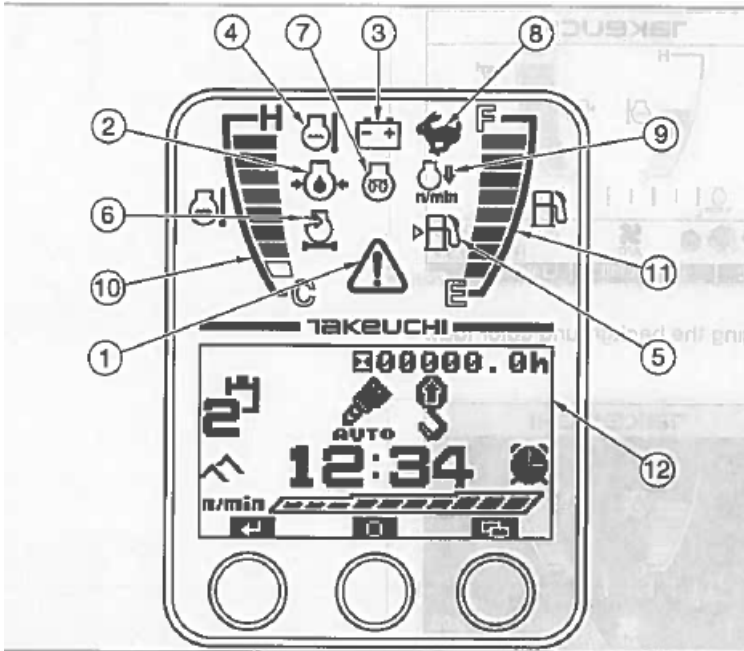

Alle lamper lyser på denne skærm for at forklare funktionerne.

Skærmens udseende er meget anderledes fra en rigtig arbejdssituation.

Når starteren er drejet til ON, vil alle lamper lyse og en alarm vil lyde.

Så vil batteri lader advarselslampe (3) og motorolietryk advarselslampe (2) begynde og blinke og en alarm lyde.

Maskinens system er normalt, hvis lamperne slukker efter at maskinen er startet.

Hvis ikke alle lamper ikke er tændt efter at startkontakter er sat på ON, er der noget galt med maskinen. Kontakt straks din Takeuchi forhandler/værksted.

Advarselslamper

VIGTIGT: Hvis en advarselslampe blinker og der lyder en alarm, skal du straks indstille driften og finde og kontrollere den pågældende del.

Se side med "Hvis en advarselslampe lyser".

1. Køretøj og motor nødsituations lampe

Denne lampe blinker og en alarm lyder, hvis der er et problem med maskinen. Gå til (FAILURE RECORD) "fejl kode" fra side menu skærmen og få køretøj eller motor fejl koden nummeret, og kontakt Deres Takeuchi forhandler/service værksted og referer til: køretøj fejlkode/motor fejlkode liste i denne manual.

Se også siden med: Side Menu skærm - Køretøj fejlkode liste - Motor fejlkode liste

2. Motor olietryk advarselslampe

Denne lampe blinker og der lyder en alarm, hvis smøremidlets olietryk faldet unormalt, imens motoren er i gang.

3. Batteri lader advarselslampe

Denne lampe blinker og der lyder en alarm, hvis der opstår et problem i lade systemet, imens motoren er i gang.

4. Kølevandstemperatur advarselslampe

Denne lampe blinker og der lyder en alarm, hvis kølevandstemperaturen stiger unormalt, imens motoren er i gang.

5. Brændstof niveau advarselslampe

Denne lampe blinker, hvis brændstofniveauet er lavt, når starteren er sat på ON.

6. Luftfilter advarselslampe

Denne lampe blinker og der lyder en alarm, hvis luftfilteret er tilstoppet, imens motoren er i gang.

Indikator lamper.

7. Forglødning indikator lampe

Denne lampe slukker når motoropvarmningen er afsluttet.

8 Kørehastighedslampe

Denne lampe lyser, når kørehastigheden er indstillet til 2. gear (højt gear).

9. Decelerations indikator lampe

Denne lampe lyser når decelerations knappen er trykket ned. Lampen lyser for at indikere at motoren er i deceleration tilstand ved lave omdrejninger (1200 rpm).

Denne lampe blinker når den automatiske deceleration knappen er trykket ned for at indikere af den automatiske deceleration er tændt.

Se også siden "Decelerations knap" - Automatisk deceleration knap"

Metre.

10. Kølevands termometer

Indikerer temperaturen på motorens kølevand.

LED indikatoren skal stå i det grønne felt under arbejdet.

Det røde felt angiver overophedning.

11. Brændstofmåler

Denne måler viser mængden af brændstof i tanken.

Sørg for at fylde tanken, før den løber tør.

Multi-data display.

12. LCD (Liquid crystal display - flydende krystal viser)

Dette viser forskellige funktioner og data på timetæller, trip tæller, ur, og omdrejningstæller på maskinen.

Start skærm.

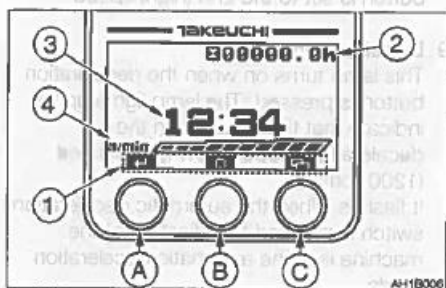

1, Nøglefunktions display.

Nøglefunktion displayet skifter afhængig af skærmene (Start, Menu og hver indstilling)

For aktuel operation, brug knappen "A", "B" og "C" som findes under hvert symbol.

Se også siden omhandlende "Funktion på hver nøgle...."

2, Timetæller/Trip tæller.

◇ Timetæller

Viser i display det totale antal timer som motoren har kørt. Cifferet længst til højre angiver tiende af timer (6 minutter)

Indstil kontrol og vedligeholdels intervallerne på maskinen i henhold til timer vist i displayet.

◇ Triptæller

Tre mønstre af ønsket operationstimer kan vises.

Se også siden omhandlende "Trip tæller display...."

3, Ur.

Viser tiden.

Se også siden omhandlende "Indstilling af tid på ur...."

4, Omdrejningstæller.

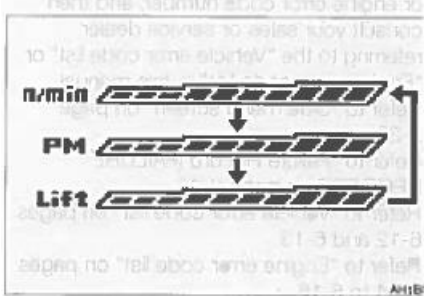

Viser motor omdrejninger i 10 niveauer.

Når der trykkes på (B) knappen imens omdrejningstælleren vises, skifter displayet til akkumuleret PM, og lift load faktor i den orden.

- Gas åbningen position vises, hvis løfte alarms kontakten er sat, og der ikke er nogen ændring i gas åbnings positionen.
- Omdrejningstælleren vises hvis Highland mode er tændt eller hvis der er en ændring i gas åbnings positionen.
- For TB230 vil PM akkumuleringens tæller ikke skifte.

5, Funktioner (side 1)

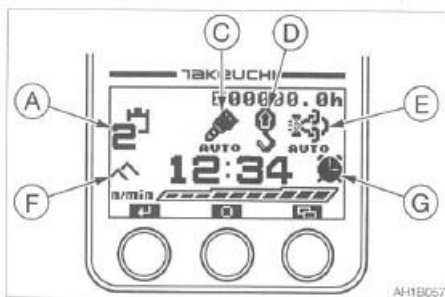

A, AUX. 2./4. vælger.



AUX 2. er valgt
AUX 4. er valgt

B, -

C. 1st. En-vej (en retnings kreds)



AUX 1st. automatisk til tank er valgt
AUX. 1st. En-vej er valgt

Intet display To-vej (to retnings kreds) er valgt.

D, Overbelastnings løfte advarsel/Krafttilstand



Viser dette symbol når kraft tilstands vælgeren er trykket ned. Dette indikerer at max. Motor kraft er valgt.
Viser dette symbol når overbelastnings advarsels kontakten er aktiveret.

E. DPF auto regeneration/forhindring

(forefindes på s/nr. 124000003 eller senere)



DPF auto regeneration på vej



DPF auto regeneration forhindring

DPF auto regeneration på vej

DPF regeneration vil automatisk blive igangsat af motoren, når et vist kriterie er nået. Føreren skal kun kontrollere displayet.

DPF auto regeneration forhindring

DPF manuelle regeneration forhindrings symbol vises i displayet, når DPF manuel regeneration er på vej eller at DPF auto regeneration på vej er blevet annulleret.

Se siden omhandlende dette.

F, Highland tilstand (hvis den er monteret)



Denne tilstand anvendes til at reducere motor belastningen på grund af den hydrauliske pumpe. Når maskinen arbejder i stor højde, vil motorens udgangseffekt mindes på grund af den tynde luft. I sådanne tilfælde vil den hydrauliske hestekraft automatisk justeres for at forebygge at motoren taber fart.

Se også siden omhandlende Power/Highland tilstand kontakt....

G, Alarm.



Viser et ur symbol når alarm funktionen er aktiveret.

Se også siden omhandlende Indstilling af alarm.

6, Funktions indikatorer (side 2)

Når A knappen er trykket ned vil displayet skifte som følgende.

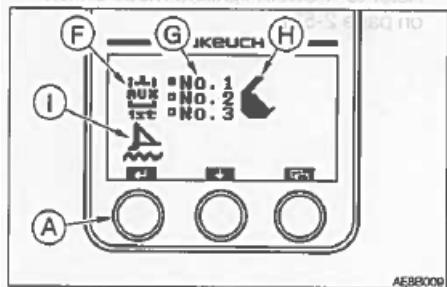

H, AUX 1st, indikator.

I, AUX 1st. flow rate vælge indikator.

Tryk på B knappen for at bevæge  og vælg den ønskede flow rate.

Se også siden omhandlende AUX 1st. flow rate indstilling....

J, Tilbehørs/udstyrs symbol indikatorer.



Viser udstyrets symbol i displayet som vælges i AUX 1st. flow rate indstillings sektionen.

K, Dozerblad flydestillings indikator

Viser symbolet for dozerblads flydestilling når flydeknappen er trykket ned.

7, Advarsels indikatorer (side 3)

Når A knappen er trykket ned vil displayet skifte som følgende. Hvis der ikke er nogen advarsel vil skærmen returnere til "Funktioner" på side 1.

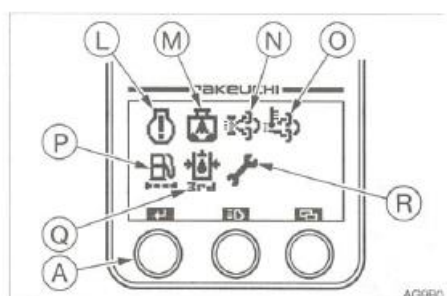

Advarsel displayet lyset først op og derefter forstørret i tre sekunder og forbliver i displayet, hvis der er problem med maskinen. Hvis der vises flere advarsler i displayet, vil den med vigtigst prioritet vises. Prioritet fra højest til lavest: ECM fejl advarsel, AUX 3. hydraulik tryks advarsel, vand separator advarsel og brændstofs filter advarsel.

Der vil ikke være forstørret display for vedligeholdelses advarsel.

Gå til "MAINTENANCE/FAILURE - VEDLIGEHOLD/FEJL VISER" RECORD/Error - Fejl/kode visning" display fra side menu skærmen, tag køretøj eller motor fejl kode nummeret og kontakt din Takeuchi Forhandler/Værksted hvor du refererer til "Køretøjs fejl kode listen" eller Motor fejl kode listen" i denne manual.

L, ECM fejl advarsels indikator.

Denne advarselslampe blinker hvis det elektroniske kontrol modul (ECM) opdager et motor problem imens start kontakte´n er i ON position. Det opdagede problem vil fremkomme som en ECM fejl.

Se også siden omhandlende "Motor fejl kode liste"...

M, Vand separator advarsels indikator.

Denne lampe blinker hvis vand opdages i vandseparatoreren imens start kontakten er på ON position.

Se siden omhandlende dette

STYRING OG MANØVRERING - Kombi-instrument/TB240

N. DPF manuel regeneration på vej/ regenerations fremme indikator.

Denne indikator starter med at blinke og en alarm lyder, hvis det akkumulerede PM overstiger grænsen på DPF. Foretag straks en manuel DPF regeneration.
Se siden omhandlende DPF manuel regeneration

O. Udstødnings temperatur advarsels indikator.

Denne indikator lyser op for at advare om udstødningstemperaturen er unormalt forøget. Kontroller om der ligger nogle brandbare materialer omkring udstødningsrøret.

P. Brændstoffilter advarsels indikator.

Denne lampe blinker og en alarm lyder hvis brændstoffilteret er tilstoppet imens motoren kører.

Q AUX. 3. hydrauliktryk advarsel indikator (hvis monteret)

Denne advarsels lampe begynder at blinke og en alarm lyder hvis trykket på den faste side (venstre "e") af AUX 3. falder unormalt imens motoren kører eller imens hurtigskiftet anvendes for at skifte skovl.

R, Vedligeholdelses advarsels indikator.

Når det er tid til vedligeholdelse som er kodet ind i trip tælleren bliver nået, vil en advarsel lampe blinke og en alarm lyde.

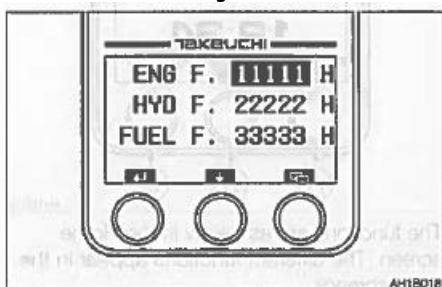

Når det er tid til vedligeholdelse som er kodet ind i trip tælleren bliver nået, vil skærmen skifte fra hovedskærm til trip tæller for vedligeholdelse på Data skærmen.

Hver værdi forbliver blinkende indtil den tilsvarende tast trykkes på. På dette trin kan trip tælleren ikke værdi ikke resættes. Tryk på hvilken som helst knap for at returnere til Advarsler (side 3) på hovedskærmen på hvilken side vedligeholdelses lampen blinker og en alarm lyder. Sørg straks for at kontrol og servicér den pågældende del.
Se også siden omhandlende "Menu/trip tæller resæt

Funktion af alle knapper.



Funktionerne nedenfor er i Hovedskærmen. De forskellige funktioner vises i de andre skærme.

A, Standsning af en alarm eller skiftning af skærm imellem funktioner og advarsler.

Trykkes på (A) knappen imens alarmer lyder og stop alarmer.

Trykkes på (A) Knappen for at skifte skærm: Funktion (side 1), Funktion (side 2) og Advarsler (side 3).

B, Tæller skiftning.

Ved at trykke og holde på (B) knappen i 2 sekunder eller mere, vil skærmen skifte som følger:

1, Time tæller



STYRING OG MANØVRERING - Kombi-instrument/TB240

2, Trip tæller 1.

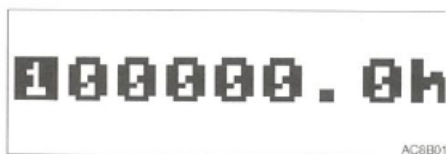

3, Trip tæller 2.



4, Trip tæller 3.



5, Returnerer til timetælleren.

Når (B) knappen trykkes ned, vil skærmen skifte i den følgende orden:

1, Omdrejningstæller



2, PM akkumuleret rate



3, Løfte læs faktor.



4, Returnerer til Motor RPM.

C, Menu/trip tæller resæet.

Ved at trykke på |C| knappen skiftes til Menu skærmen.

Ved at trykke og holde på |C| knappen i 3 sekunder eller mere imens trip tælleren vises i skærmen returnerer Triptælleren til "0".

Menu Skærm.



Tryk på (A) knappen for at fortsætte til skærmen valgt på linjen.

Tryk på (B) knappen for at bevæge vælge linjen.

Tryk på |C| knappen for at returnere til Startskærmen.

■ DATA

Triptælleren for vedligeholdelse, batteri og AUX hydraulik kredse kan kontrolleres.

I modsætning til Triptælleren som vises på Hovedskærmen, kan data på motor oliefilter, hydraulikolie filter og brændstoffilter ses, så du kan anvende dem som guide for udskiftning.

STYRING OG MANØVRERING - Kombi-instrument/TB240

■ Indstilling

Tid, alarm og kontrast kan indstilles.

DATA skærm.

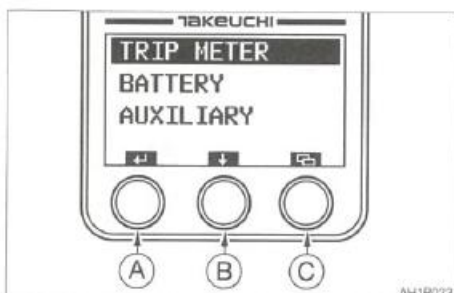

Tryk på (A) knappen for at komme til skærmen hvor du kan finde vælge linjen.

Tryk på (B) knappen for at bevæge vælge linjen.

Tryk på (C) knappen for at returnere til Menu skærmen.

Triptæller (TRIP METER) for vedligeholdelse.

Triptællerne til motor oliefilter, hydraulikoliefilter og brændstoffilter bliver vist.

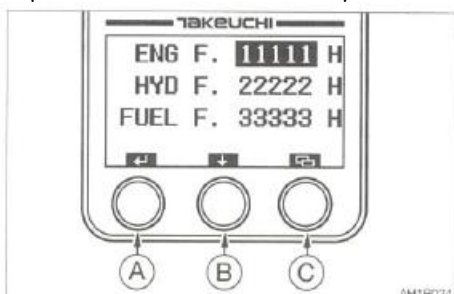

Tryk og hold (A) knappen i mindst 4 sekunder resætter triptælleren til "0".

Tryk på (B) knappen for at bevæge vælge linjen.

Tryk på (C) knappen for at returnere til DATA skærmen.

■ BATTERI (BATTERY)

Viser batteri volt på skærmen.



Tryk på (C) knappen for at returnere til DATA skærmen.

■ AUX. HYDRAULIK KREDS (AUXILIARY)

Viser flow rate i AUX. Kredse 1st. 2. og 3. på skærmen.



Hver gang (B) knappen trykkes på vil AUX hydrauliske kredse vises på skærmen i denne rækkefølge: AUX 1st., AUX 2. og AUX 4.

Tryk på (C) knappen for at returnere til DATA skærmen.

Indstilling af Vælger skærmen (SETTING).

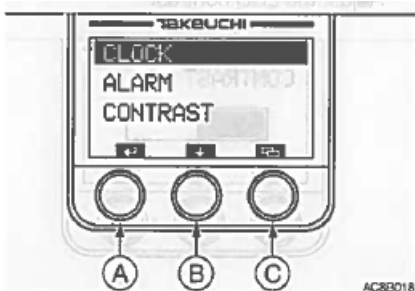

Tryk på (A) knappen for at komme til skærmen hvor du kan finde vælge linjen.

Tryk på (B) knappen for at bevæge vælge linjen.

Tryk på (C) knappen for at returnere til Menu skærmen.

■ Indstilling af tiden (CLOCK)

Tiden som vises i startmenu skærmen kan indstilles her.

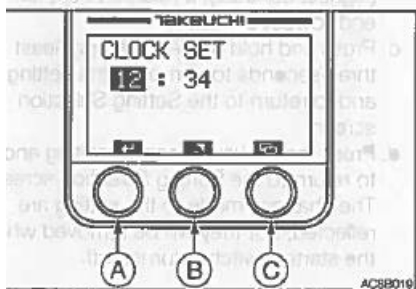

1. Når vælgelinjen står på CLOCK trykkes på (A) knappen for at komme til tidsindstillingskærmen (CLOCK SET)
2. Tryk på (A) knappen for at komme til skærmen hvor du kan finde vælge linjen og tallene blinker på linjen.
Indstillinger: Timer fra 1 til 24, minutter fra 00 til 59.
3. Tryk på (B) knappen for at øge tal værdien som ønskes.
Tryk og hold på (B) knappen for hurtigt øge nummer værdien.
4. Tryk og hold på (A) knappen i mindst 2 sekunder for at afslutte indstillingen og returnere til Vælger skærmen igen.
5. Tryk på (C) knappen annullerer redigering og returnerer til Vælger skærmen.

■ Indstilling af Alarm (ALARM)

Fire typer af alarm indstillinger er til rådighed.

Alarm funktioner kan indstilles til eller fra indenfor de fire typer.

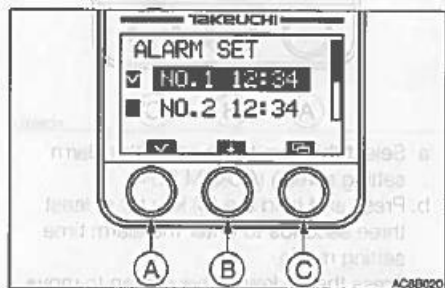

- Når vælgelinjen står på ALARM trykkes på (A) knappen for at komme til tidsindstillings-skærmen (ALARM SET)
- Tryk på (A) knappen for at komme til skærmen for at sætte et flueben i boksen på den venstre side af vælgelinjen.
Tryk på (A) knappen igen for at fjerne fluebenet.
Alarm indstillingen kan ikke ændres blot ved at placere eller fjerne et flueben.
- Tryk og hold (A) knappen i mindst 2 sekunder for at afslutte indstillingen og returnere til Indstillings vælg skærmen.
Sørg for at udføre den ovenfor nævnte procedure, når du ønsker at indstille en alarm. Et Ur symbol vises på Startskærmen.
- Tryk på (B) knappen for at bevæge vælgelinjen.
- Tryk og hold på (B) knappen i mindst 3 sekunder for at returnere til Alarm tids Vælger skærmen.
- Tryk på (C) knappen annullerer redigering og returnerer til Vælger skærmen.
Kontrolleret = ON
Ikke kontrolleret = OFF

■ ALARMTIDS indstillings tilstand.

Indstiller tiden for alarmer.



- Vælg den del som skal indstilles i Alarm vælg skærmen (ALARM SET)
- Tryk og hold (B) knappen i mindst 3 sekunder for at indstille alarm tiden i Indstillings vælg skærmen.
- Tryk på (A) knappen for at komme til skærmen hvor du kan finde vælgelinjen og tallene blinker på linjen.
Indstillinger: Timer fra 1 til 24, minutter fra 00 til 59.
- Tryk på (B) knappen for at øge tal værdien som ønskes.
Tryk og hold på (B) knappen for hurtigt øge nummer værdien.
- Tryk og hold på (A) knappen i mindst 2 sekunder for at afslutte indstillingen og returnere til Vælger skærmen igen.
- Tryk på (C) knappen annullerer redigering og returnerer til Vælger skærmen.

■ INDSTILLING AF KONTRAST (CONTRAST).

Justering af LCD kontrast.

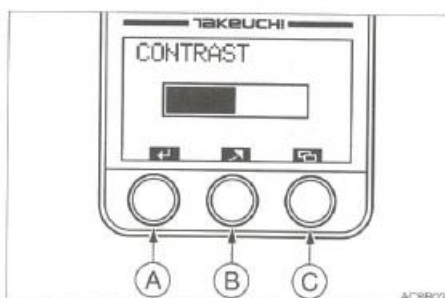

STYRING OG MANØVRERING - Kombiinstrument/TB240

- a. Når vælgelinjen står på CONTRAST trykkes på (A) knappen for at komme til kontrast indstillingsskærmen (CONTRAST)
- b. For at øge kontrasten trykkes på (B) knappen. Vælgelinjen vil øges til højre.
Tryk og hold på (B) knappen for hurtigt at flytte vælgelinjen.
Når først vælgelinjen når til højre side (størst kontrast) vil den returnere til venstre side (lavest kontrast).
Alarm indstillingen kan ikke ændres blot ved at placere eller fjerne et flueben.
- c. Tryk og hold (A) knappen i mindst 3 sekunder for at afslutte indstillingen og returnere til Indstillings vælge skærmen.
- d. Tryk på (C) knappen annullerer redigering og returnerer til Vælger skærmen. Ændringerne som er udført vil blive reflekteret, men de vil forsvinde når starteren slukkes.

SIDE MENU SKÆRM.

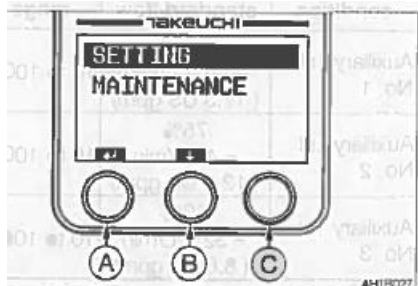

For at se side menu skærmen, drejes starter kontakten fra OFF til ON position imens du trykker på (C) knappen.
Tryk på (A) knappen for at fortsætte til at vælge skærm via vælgelinjerne.
Tryk på (B) knappen for at flytte vælgelinjen.

■ INDSTILLING.

Strømhastighedsforhold på AUX. Kredse (AUX 1st., AUX 2., og AUX 4.) kan indstilles her.

■ VEDLIGEHOLDELSE.

Diagnoser og fejl rapporter kan kontrolleres her.

INDSTILLING AF VÆLGER SKÆRM (SETTING)

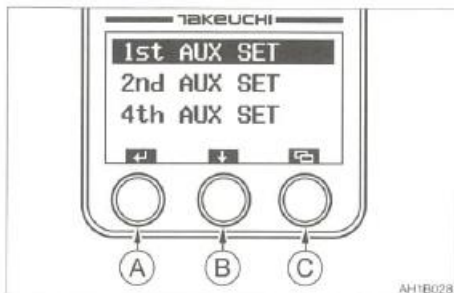

Tryk på (A) knappen for at fortsætte til at vælge skærm via vælgelinjerne.
Tryk på (B) knappen for at flytte vælgelinjen.
Tryk på (C) knappen for at returnere til side menu skærmen.

■ INDSTILLING AF AUX. 1st FLOW FORHOLD (1st. AUX SET)

Indstil strømhastighedsforhold på AUX. Kredse (AUX 1st., AUX 2., og AUX 4.) her.

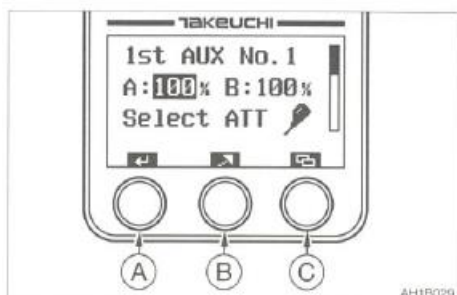

- a. Når der trykkes på (A) knappen i denne skærm bevæger vælgelinjen og figurerne blinker på linjen.
- b. Tryk på (B) knappen for at øge den valgte talværdi.
Tryk og hold på (B) knappen i mindst 1 sekund for hurtigt at øge den valgte værdi.

STYRING OG MANØVRERING - Kombiinstrument/TB240

Initial condition	A/B common, standard flow	Variable range
Auxiliary 1st No. 1	100% = 65.3 L/min (17.3 US gpm)	10 to 100%
Auxiliary 1st No. 2	75% = 49 L/min (12.9 US gpm)	10 to 100%
Auxiliary 1st No. 3	50% = 32.7 L/min (8.6 US gpm)	10 to 100%

Skemaet viser 1-vejs flow hastighed når der køres uden belastning.

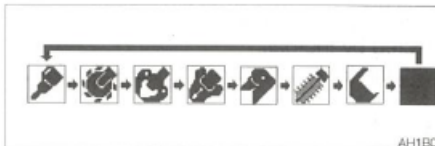

- c. Når vælgelinjen er ved et symbol på et stykke udstyr, trykkes på (B) knappen for at skifte til det ønskede symbol. Vælg det symbol som repræsenterer det stykke udstyr der bliver anvendt.
- d. Indstillingen af AUX. 1 nummer 2 og AUX. 1 nummer 3 kan ske ved at bruge samme procedure som ovenfor.
- e. Tryk og hold på (A) knappen i 3 sekunder eller mere for færdiggøre indstillingen og returnere til indstillingskærmen.
- f. Tryk på (C) knappen for at annullere indstillingen og returnere til Indstillingsvælg skærmen.

■ INDSTILLING AF AUX. 2. FLOW FORHOLD (2nd. AUX SET)

Indstil strømhastighedsforhold på AUX. 2. Kredsen her..

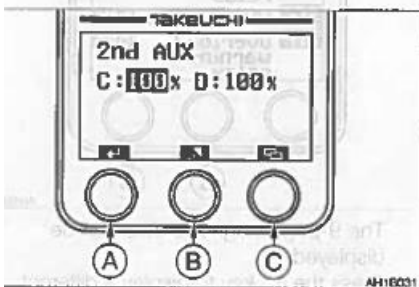

- b. Anvend de samme knapper som vist på AUX. 1st flow indstilling.

Initial condition	Standard flow	Variable range
Auxiliary 2nd	C/D 100% = 23.5 L/min (6.2 US gpm)	10 to 100%

■ INDSTILLING AF AUX. 4. FLOW FORHOLD (4th. AUX SET)

Indstil strømhastighedsforhold på AUX. 4. Kredsen her..



- g. Anvend de samme knapper som vist på AUX. 1st flow indstilling.

Initial condition	Standard flow	Variable range
Auxiliary 4th	G/H 100% = 23.5 L/min (6.2 US gpm)	10 to 100%

VEDLIGEHOELDELSE.

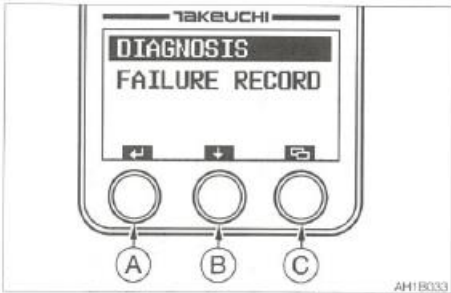

Diagnose og fejl rapporter kan kontrolleres her.
 Tryk på (A) knappen for at fortsætte til at vælge skærm via vælgelinjerne.
 Tryk på (B) knappen for at flytte vælgelinjen.
 Tryk på (C) knappen for at returnere til side menu skærmen.

■ DIAGNOSE (DIAGNOSIS).

Input/output, analog input, PWM output, motor kontrol modul (ECM) kan kontrolleres her.

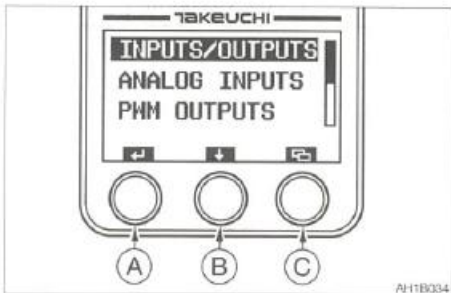

Tryk på (A) knappen for at fortsætte til at vælge skærm via vælgelinjerne.
 Tryk på (B) knappen for at flytte vælgelinjen.
 Tryk på (C) knappen for at returnere til side vedligeholdelsesskærmen.

■ INPUT/OUTPUT.

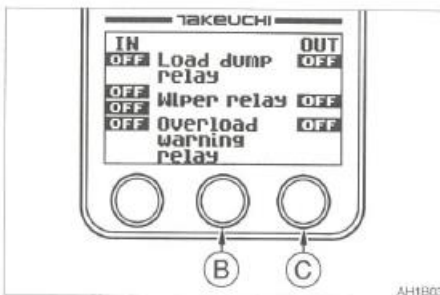

Side 9 diagnose data kan vises på denne skærm.
 Tryk på (B) knappen for at vise en anden side.
 Tryk på (C) knappen for at returnere til diagnose skærmen.

IN	1 SIDE	OUT
OFF/ON	Last aflæsnings relæ	OFF/ON
OFF/I	Vinduesvisker relæ	OFF/ON
OFF/C		
OFF/ON	Overbelastningsadvarsels relæ	OFF/ON

IN	2 SIDE	OUT
OFF/ON	Dozerblads flydestillings relæ	OFF/ON
OFF/ON	Sikkerhedslås SOL	OFF/ON
OFF/ON	Buzzer	OFF/ON
OFF/ON	AUX automatisk trykke SOL	OFF/ON

IN	3 SIDE	OUT
OFF/G	Kørehastigheds SOL	OFF/ON
OFF/L		
OFF/G	AUX3 SOL	OFF/ON
OFF/F		
OFF/2	AUX2/4	OFF/ON
OFF/5	Sving/justering SOL	OFF/ON

IN	4 SIDE	OUT
OFF/ON	Dozerblads vinkel højre SOL	OFF/ON
OFF/ON	Dozerblads vinkel venstre SOL	OFF/ON
OFF/ON	1 vejs SOL	OFF/ON

IN	5 SIDE	OUT
OFF/ON	Ekstraudstyr AUX4	OFF/ON
OFF/ON	Decelerations knap	OFF/ON
OFF/ON	AUX2/4 SW	OFF/ON
OFF/ON	PWR tilstand SW	OFF/ON
OFF/ON	Highland tilstand SW	OFF/ON

IN	6 SIDE	OUT
OFF/ON	Motor diskriminerer/Skelner (Yanmar)	OFF/ON
OFF/ON	Automatisk deceleration SW	OFF/ON

IN	7 SIDE	OUT
OFF/ON	AUX1 flow hastigheds vælger AW	OFF/ON
OFF/ON	Ekstra udstyr 2-delt boom	OFF/ON
OFF/ON	Vælger knap (2-delt boom)	OFF/ON

IN	8 SIDE	OUT
OFF/ON	AUX3 tryk SW	OFF/ON
OFF/ON	Tryk SW (automatisk decel)	OFF/ON
OFF/ON	Luftfilter tilstoppet	OFF/ON

IN	9 SIDE	OUT
OFF/ON	Vandseparator advarsel SW	OFF/ON
OFF/ON	Gløde	OFF/ON
OFF/ON	Aircondition kompressor	OFF/ON
OFF/ON	Batteri lader	OFF/ON

Analog input (ANALOG INPUTS)

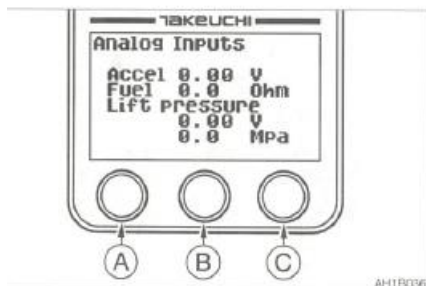

Viser analoge input på skærmen på side 1.

Accel	0.00 V
Brændstof	0,0 Ohm
Løfte tryk	0,00 V
	0,0 Mpa

PWM output (PWM OUTPUTS)

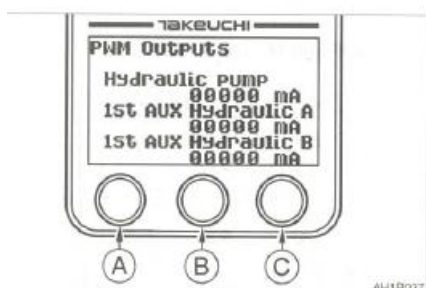

Viser output informationer om pumpen og AUX kredsene på 2 sider.

Side 1

Hydraulik pumpe	00000 mA
1st. AUX hydraulik A	00000 mA
1st. AUX hydraulik B	00000 mA

Side 2

2/4 AUX	
Hydraulik C/G	00000 mA
2/4 AUX	
Hydraulik D/H	00000 mA

Motor kontrol modul (ECM)

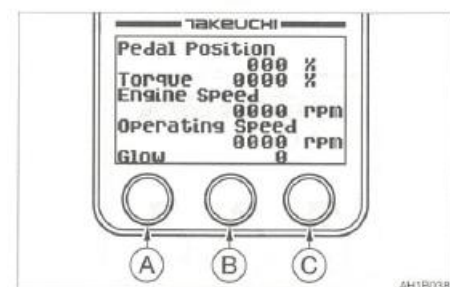

Viser motor output informationer på 3 sider.

Side 1

Pedal position	000%
Drejningsmoment	0000%
Motor hastighed	0000 rpm
Operations hastighed	0000 rpm
Glød	0

Side 2

Kølevandstemperatur	000 oC
Brændstoftemperatur	000 oC
Olietryk	0000 kPa
Brændstof forbrug	0000 l/t.
Barometer tryk	000 kPa

Side 3

Luftindsugnings temperatur	000 oC
Lade tryk	000 kPa
Lade temperatur	000 oC
Batterispænding	0000 V

Fejl Rapport (FAILURE RECORD)

Den aktive fejl rapport data og den tidligere fejl rapport data kan kontrolleres her.

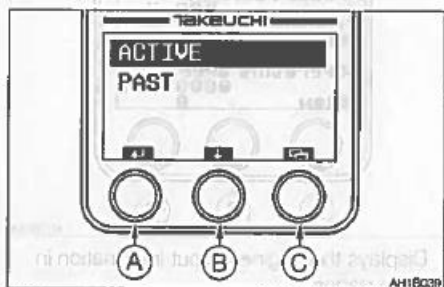

Tryk på (A) knappen for at fortsætte til at vælge skærm via vælgelinjerne.

Tryk på (B) knappen for at flytte vælgelinjen.

Tryk på (C) knappen for at returnere til vedligeholdelsesskærmen

Aktiv fejl rapport (ACTIVE)

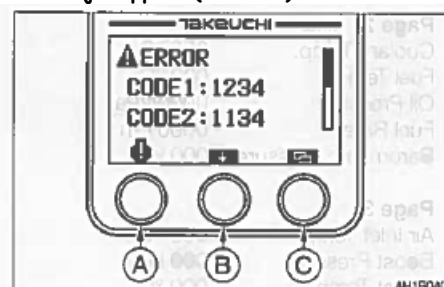

▲ Køretøjsfejlliste

Når der trykkes på (A) knappen mens køretøjs fejlkode listen er vist på skærmen, skifter skærmen til køretøjs fejlkode liste. De sidste fire bliver vist på skærmen.

⚠ Motor fejlkode

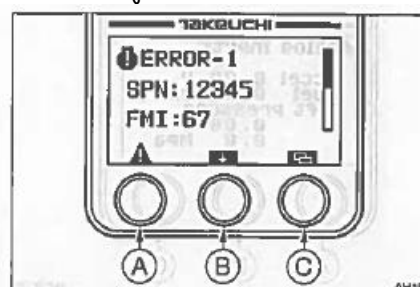

Når der trykkes på (A) knappen mens køretøjs fejlkode listen er vist på skærmen, skifter skærmen til motor fejlkode liste.

De sidste tre koder SPNer og FMIEr bliver vist på skærmen.

Tryk på (B) knappen for at få vist en anden skærm side.

Når der trykkes på (C) knappen returneres til fejlkode skærmen igen.

Tidligere fejl historie (PAST)

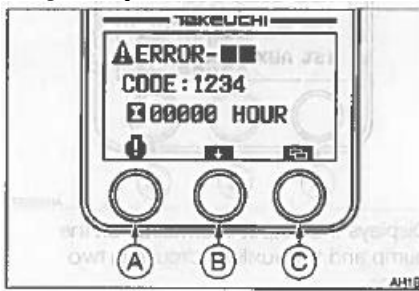

▲... Køretøjsfejlliste fra 1 til 12

Når der trykkes på (A) knappen imens motor fejlkode listen er vist på skærmen, vil skærmen skifte og vise tidligere fejkoder på køretøjskærmen. Fejl historie data vises fra den sidste i toppen så vel som serie nummer (1 til 12) vedhæftet. Den seneste tid og fejl forekomster registreret af timetælleren vises også på skærmen.

🔧 Motor fejlkode fra 1 til 12

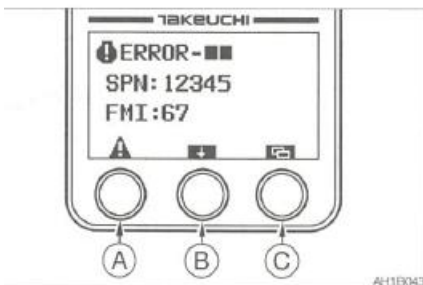

Når der trykkes på (A) knappen imens køretøjs fejlkode listen er vist på skærmen, vil skærmen skifte til de sidste motor fejkoder på skærmen. Fejl historie data vises fra den seneste kode SPNer og FMIer så vel som serie nummer fra 1 til 12. Tryk på (B) knappen for at få vist en anden skærm side. Når der trykkes på (C) knappen returneres til fejkode skærmen igen.

Startkontakt

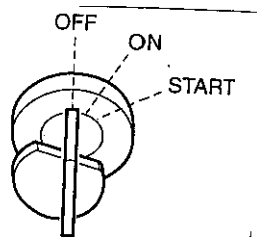

VIGTIGT: Drej ikke kontakten fra OFF til ON frem og tilbage flere gange i løbet af kort tid. Ved at gøre dette kan det forårsage et motornedbrud.

OFF	Positionen for standsning af motoren og for isætning eller udtagning af nøglen.
ON	Positionen hvori motoren kører. I denne position fungerer alt elektrisk udstyr. Når køletemperaturen er lav, vil luftvarme starte og den vil automatisk forvarme motoren.
START	Positionen for start af motoren. Når nøglen slippes, drejer kontakten automatisk tilbage til ON positionen.

Hovedafbryder.

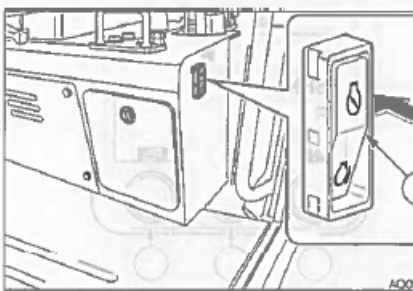

Bruges til at slukke maskinen ved maskinefejl eller hvis den ikke stopper når startnøglen er sat i OFF position.

1. Tryk på knappen (1).
2. Efter brug, udløses knappen til normal position (1).

Gas reguleringskontrol.

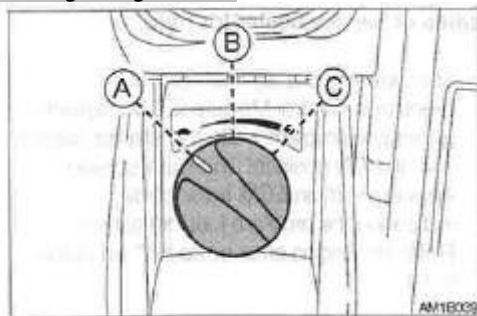

Denne kontrollerer motorens fart.

- (A) Tomgang
- (B) Medium hastighed
- (C) Max. hastighed

Hornkontakt

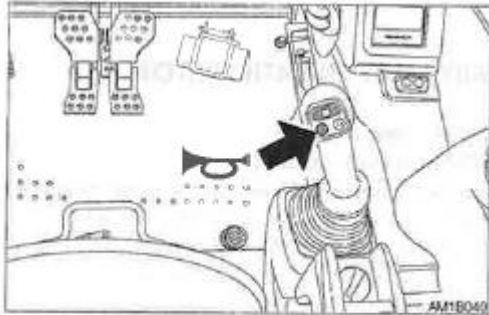

Tryk på kontakten på det højre manøvrehåndtag for at aktivere hornet.

Motoromdrejningskontakt/decelerationskontakt

Δ ADVARSEL

Stil betjenings og køregreb i neutral stilling før motoromdrejningskontakten betjenes, og fjern fødderne fra pedalerne. Pas på - Maskinens kørehastighed skifter brat, når kontakten betjenes imens køregrebet er i brug. Der kan opstå en farlig situation.



Tryk på kontakten på det højre joystick for at sætte hastigheden til tomgang. Tryk på knappen igen og brug gas regulerings kontakten for at returnere til motor hastighed.

Det er på beregning, af sikkerhedsmæssige årsager, at tomgangs funktionen er aktiveret, for at indstille motorens omdrejninger til lav tomgang, når motoren startes. Annuller tomgang ved at trykke på tomgangsknappen.

Ekstra: Denne funktion/tomgangs knap er en anordning til at sætte motorhastigheden ned og reducere brændstofforbruget, når den lavere motorhastighed er påkrævet, f.eks. Når betjenings- og kørehåndtag er i neutralstilling.

Kontakter for kørehastighed:

Advarsel!

Dersom belastningen bliver større end den indstillede værdi, når maskinen køres i højeste fremdriftshastighed 2nd., så vil maskinen automatisk skifte ned til laveste 1.st. hastighedsområde. Ligeså snart belastningen aftager igen vil maskinen skifte tilbage til højeste 2nd. fremdriftshastighed. Det skal bemærkes at kørehastigheden skifter i forhold til last omstændighederne (for maskiner med automatisk kørehastighedssystem)

Vær opmærksom på denne ændring af hastighed af sikkerhedsmæssige årsager.

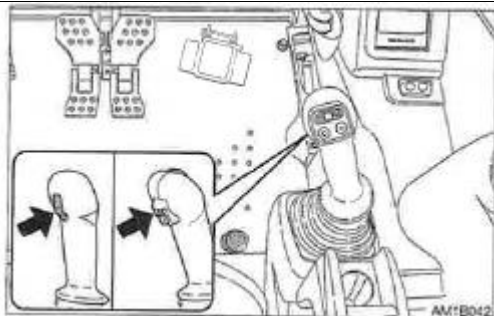

Tryk på denne kontakt for at skifte kørehastigheden til 2. gear (høj hastighed). Tryk en gang til for at skifte tilbage til 1. gear (lav hastighed)

Kontakter, 1st. hydraulikfunktion (tillægshydraulik)

Kontakter for tillægshydraulik.

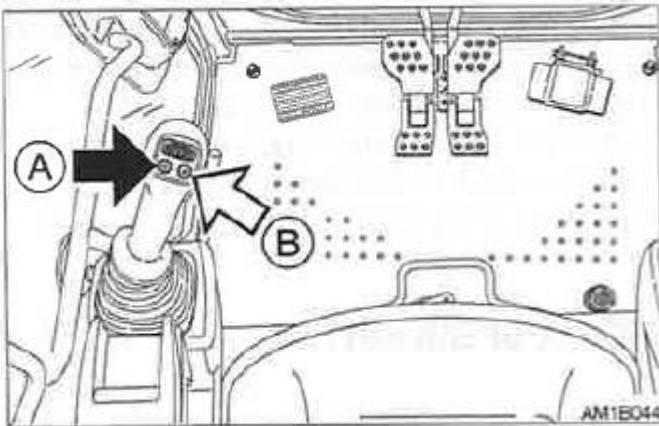

Kontakterne giver mulighed for at regulere oliemængden i hydraulikslangerne for 1st. Ekstra hydraulikfunktion.

- Proportional styring af ekstra hydraulik er ikke mulig.

Tryk på denne kontakt for at kontrollere hydraulikolie gennemstrømningen.

- (A) = Hydraulikolie strømmer til venstre til venstre slange
(B) = Hydraulikolie strømmer til højre til højre slange

Rullekontakt (proportionalstyring)

Proportionalstyring af hydraulikfunktionen gør det muligt at regulere oliemængden for tillægshydraulikken. Eksempel: Hvis du bevæger rullekontakten i halv bevæge afstand vil hydraulikfunktionen bevæge sig med ca. halv hastighed.

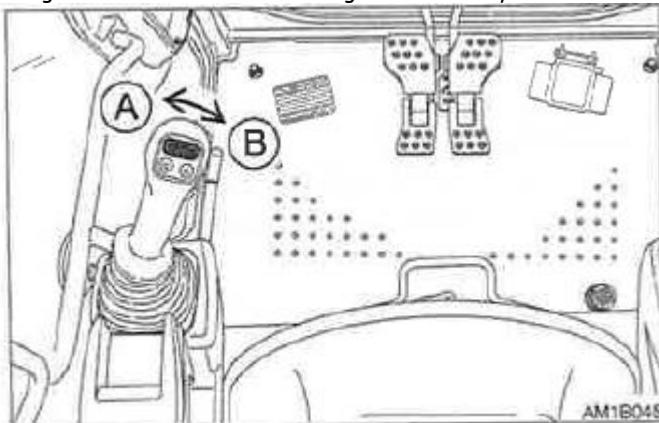

Aktiver kontakten for at kontrollere oliemængden i hydraulikslangerne til 1. Ekstra hydraulikfunktion.

- (A) - Hydraulikolien strømmer til den venstre hydrauliklinje (a).
(B) - Hydraulikolien strømmer til det højre hydrauliklinje (b).

Se i øvrigt afsnit om "Ekstra hydraulik linje".

Kontakter for 2./4. Ekstra hydraulik (hvis monteret).

Rulle knap (proportional kontrol)

Proportional kontrol tillader en langsom til hurtig/hurtig til langsom bevægelse af arbejdsredskaber. Eks. Du bevæger rulleknappen halvvejs og arbejdsredskabet vil bevæge sig med halv kraft/fart.

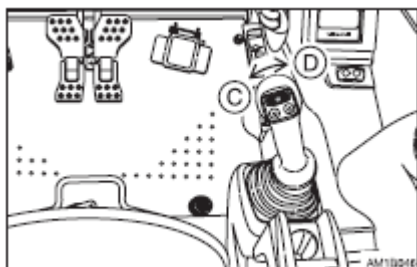

Bevæg denne kontakt for at kontrollere oliemængden i 2. Ekstra hydraulik linje.

|C| - Hydraulikolie flyder til det venstre ekstra hydraulik linje |c|

|D| - Hydraulikolie flyder til det højre ekstra hydraulik linje (d)

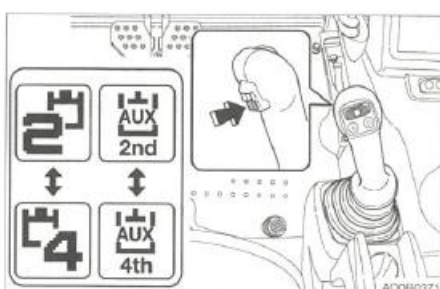

For at benytte den 4. Ekstra hydraulik linje, skal du trykke på hydraulik 2/4 knappen for at ændre til den 4. Funktion. Se også afsnit beskrivelse af "Ekstra hydraulik linjer"

Kontakter for 3. Ekstra hydraulik (hvis monteret)

Se afsnit med beskrivelse af "3. Ekstra hydraulik linje knap og kontakter"

Ekstra hydraulik 2/4 vælger (hvis monteret).

Se afsnit med beskrivelse af "Ekstra hydraulik linje 2/4 kontakt"

DPF manuel regeneration/afmeldings vælge kontakt.
(Forefindes på maskiner fra s/nr. 124000003 eller senere)

ADVARSEL

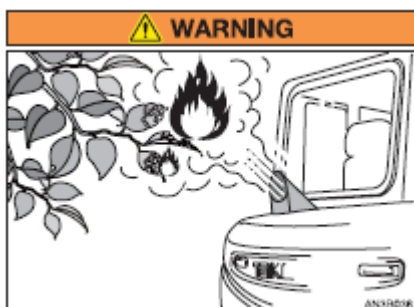

- * DPF og udstødningssgas udsendt fra udstødningssystemet kan være meget varmt, når motoren kører eller der er regenerering i gang - det kan også være varmt efter motoren er slukket. Vær forsigtig, kom ikke til at berøre det, du kan få forbrændinger af det.
- * Udfør ikke DPF regenerering hvis maskinen er omgivet af brandfare ting, træ, papir, olie, skrald, planter. Der er risiko for brand pga. den høje temperatur på udstødningssgas udsendt fra DPF.
- * Udfør ikke DPF regenerering i et dårligt ventileret indendørs område, da røg kan blive genereret ifm. Regenerering.
- * Udfør ikke regenerering når motorhjelm er åben. Der er risiko for brand pga. den høje temperatur som kommer fra DPF'en.

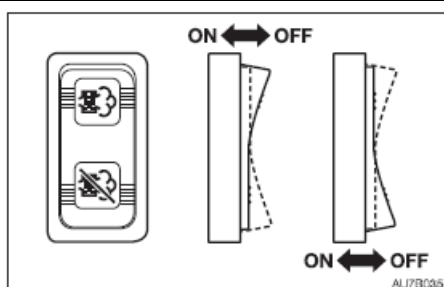

VIGTIGT: Tryk på manuel regeneration på DPF manuel regeneration/hæmme regenerering vælge kontakt for at brænde partikler (PM), når DPFmanuel regeneration lampen blinker og en alarm lyder. Hvis maskinen fortsætter med at køre uden at udføre manuel regenerering, vil motoren sætte omdrejningerne ned og eventuel stoppe. ECM advarsel display vil også blinke, hvis DPF trænger til reparation. Et nummer vises på motor fejlkode skærmen. Referer til: "Motor fejlkode liste" og kontakt din Takeuchi forhandler/serviceværksted.

DPF Manuel regenerering

Når DPF symbolet i displayet begynder at blinke og en alarm lyder, så påbegynd den manuelle DPF regenerering ved at følge denne procedure:

1. Parker maskinen på et sikkert sted uden mulighed for fare.
2. Løft langsomt sikkerhedshåndtaget i låst position.
Sænk ikke sikkerhedshåndtaget bevæg ingen manørehåndtag imens der foregår degeneration, hvis du gør det kan det afbryde regenereringen.
3. Sænk motorens hastighed til tomgang
4. Tryk og hold den manuelle regenerering side på DPF manuel regeneration/hæmning vælge kontakt.

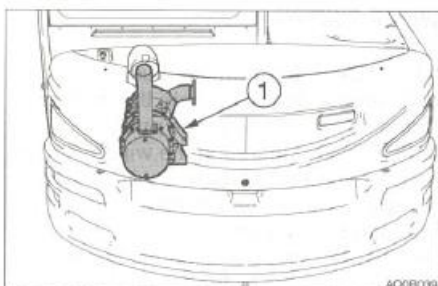

5. Det manuelle regenerering symbol holder op med at blinke og forbliver tændt for at indikere at motorens RPM Automatisk øges og DPF (1) regenerering (PM brænding) er startet.

STYRING OG MANØVRERING - Kontakter

6. Løsen kontakten. Forlad ikke maskinen mens der regenereres. Det tager omkring 25 til 30 minutter, afhængig af temperaturen i luften, at udføre operationen.
7. Det manuelle regeneration symbol slukker for at indikere afslutning af regenerationen.

Bemærk:

Sænk ikke sikkerhedshåndtaget og bevæg ingen håndtag mens der regenereres. Hvis dette sker afbrydes regenerationen. I nogle tilfælde kommer det røg fra udstødningsrøret, når der udføres DPF regeneration. Det er ikke nogen fejl, årsagen er at der afbrændes partikler (PM)

I nogle tilfælde kan støjen forbundet med DPF regeneration start eller annullering skifte, det er ikke en fejl.

DPF regenerationen kan gennemføres hurtigere hvis motoren er varm end hvis den er kold. Bemærk at manuel regeneration ikke starter uden at kølevands temperaturen er højere end det fastsatte værdi. Kølevandstemperaturen kan stige imens regeneration udføres.

Da DPF regeneration er designet til kun at fungere, når de akkumulerede partikler i filter når til en vis mængde. Den vil ikke starte før, selv ikke hvis du prøver at udføre manuel regeneration.

DPF regeneration hæmning (annullering)

For at annullere DPF regeneration i at foregå (manuel eller auto) tryk på regeneration/hæmning symbolet.

DPD regenerering hæmme symbol fremkommer i displayet og regeneration skal udføres igen. Start den manuelle procedure fra trin (1), så snart som muligt. Tryk ikke på DPF regeneration hæmme kontakt uden der er risiko for brand.

For at annullere - tryk på kontakten igen. Drejes startnøglen på OFF - vil dette også annullere operationen.

For førerkabiner:

Se siden omhandlende "DPF auto regeneration/hæmnings indikator lampe og "Manuel DPF regeneration under vejs fremme indikator"

For Canopy:

Se siden omhandlende "DPF auto regeneration/hæmning og "DPF manuel regeneration på vejs/regenerations fremme indikator"

Lyskontakt

Når der trykkes på denne kontakt, mens startkontakten står i position ON, tændes lyset som følger.

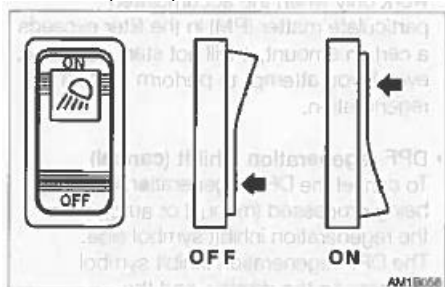

OFF = Slukket

ON = Instrumentbelysning, lys kontakter, baglygte, forlygter, sidelygter og bom lyset tændt.

Vinduesvisker kontakt

VIGTIGT: Hvis der ikke sprøjtes sprinklervæske på ruden, må du ikke bruge vaskeren. Det kan beskadige pumpen.

VIGTIGT: Hvis du aktiverer vinduesviskeren uden at der er vand på ruden, bliver glasset ridset. Kom vand eller sprinklervæske på, når du bruger vinduesviskeren.

VIGTIGT: På den kolde årstid kan viskerbladet fryse fast til ruden. Hvis du aktiverer vinduesviskeren med magt, kan det beskadige viskermotoren.

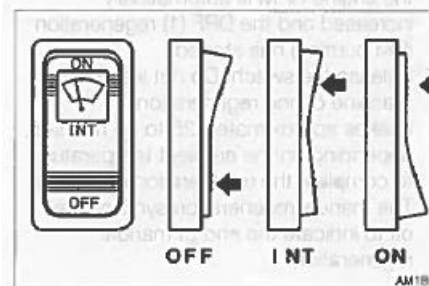

OFF = Slukket

INT = Visker med interval

ON = Uafbrudt visker

STYRING OG MANØVRERING - Kontakter

Vinduesvasker kontakt

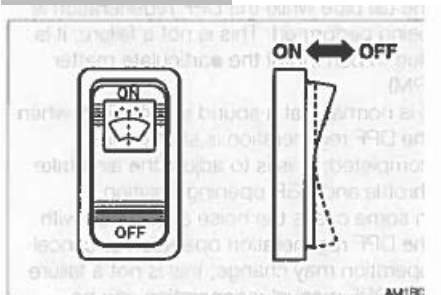

ON = Tryk på ON siden og der sprøjtes væske på ruden - For at standse sprøjtet, udløses knappen.

Kontakter for deceleration

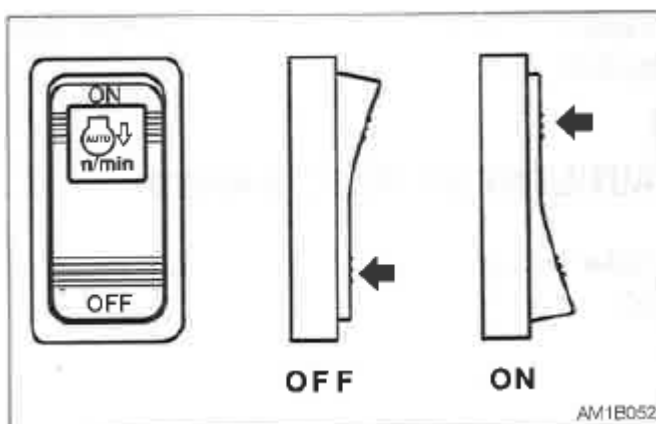

Når ON siden af denne knap er trykket ned vil decelerationslampen i instrument panelet blinke.

Blinkene stopper når deceleration funktionen begynder at arbejde, og lampen vil være tændt under hele decelerationen.

Motor hastigheden vil automatisk sænke sig til lave omdrejninger (deceleration mode) 4 sekunder efter at kontrol håndtag er i neutral stilling, for at reducere brændstofforbruget. Bevægelse af kontrolhåndtag vil automatisk ændre omdrejningerne til normal motorhastighed igen.

Det er ikke muligt at bruge decelerationsknappen på samme tid. Auto decelerations knappen har prioritet over decelerations knappen. At skifte fra deceleration til auto deceleration vil motorhastigheden først ændre sig ved brug af gashåndtaget. Herefter vil motoren automatisk gå på lave omdrejninger, hvis ikke kontrol håndtaget aktiveres indenfor 4 sekunder.

Hastigheds/Highland/højland mode kontakt

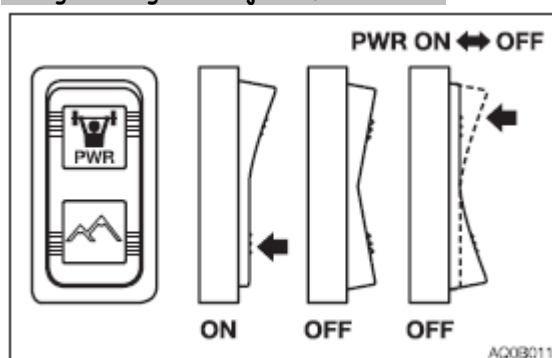

- **Hastigheds mode.**

Når der trykkes på PWR symbolet siden af knappen aktiveres hastighed indikatorlampen på instrument skærmen. Maksimum motorkraft er opnået.

STD mode: Tryk på PWR symbol siden igen, som slukker hastigheds indikatorlampen igen.

STYRING OG MANØVRERING - Kontakter

- **Highland/højlands mode.**

Denne knap bruges til at reducere belastningen på motoren på grund af hydraulik pumpen. Hvis maskinen arbejder i "bjerge", vil motorens ydelse være nedsat på grund af den tynde luft. I sådanne tilfælde vil de hydrauliske hestekræfter automatisk tilpasses for at forhindre motoren i at gå i stå. Brug denne knap hvis maskinen skal arbejde i "højderne".

- Når der trykkes på PWR symbolet siden af knappen aktiveres hastighed mode indikatorlampen på instrument skærmen.
- For at annullere Highland mode, trykkes på PWR symbol halvejs for at sætte i neutral position. Highland mode indikator knappen slukkes og går på "lavland" mode.

Se siden med Multi-informations display og Kombi-instrument

Detent mode kontakt (Ekstrahydraulik 1st)

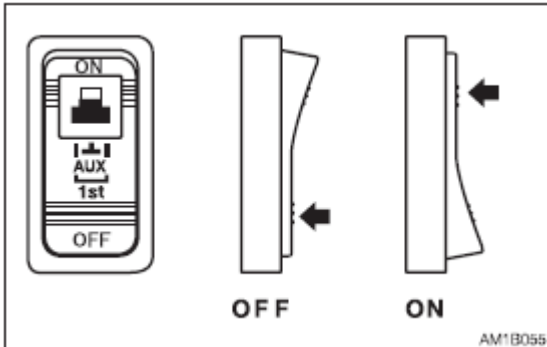

VIGTIGT! Arbejd ikke med en maskine som kører Detent mode i lang tid.

Hvis du gør det - vil hydraulik oliens temperatur stige - og forkorte service intervallet betydeligt på hydrauliksystemet.

Denne kontakt bruges til at ændre arbejdsmetoden på 1st. Ekstra hydraulik kontakten (A) Ved at trykke på ON siden på kontakten vil ekstra hydraulik knappen (A) gå på Detent mode. Ved at trykke på OFF siden skiftes til momentan mode.

Ekstrahydraulik 1st. Auto tank kontakt (hvis monteret)

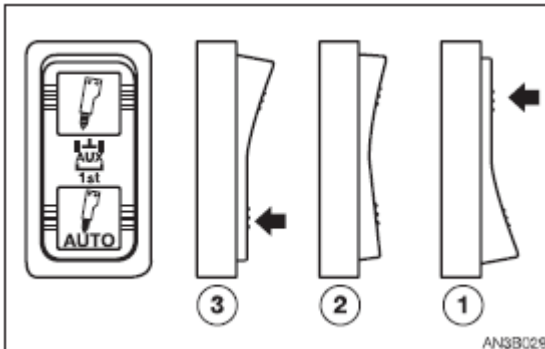

Brug denne kontakt til at skifte retningen af hydraulik flowet i 1. AUX linjen.

1. Når du bruger hydraulikhammer (1-vejs flow)
2. Når du bruger er reversibel udstyr (2. vejs flow)
3. 1-vejs flowet kan sættes til enten knap A hvis AUX 1 er trykket ned. (Tank linjen vil automatisk åbne)

ADVARSEL

Hvis overbelastningen er ikke fjernet efter at advarsels hornet har lydt, maskinen kan maskinen tippe eller gå på nødstop og nødstopps ventilen blive aktiveret. Hvis hornet begynder at lyde, så stand maskinen og "let" lasten.

Advarsel for Overbelastnings kontakt

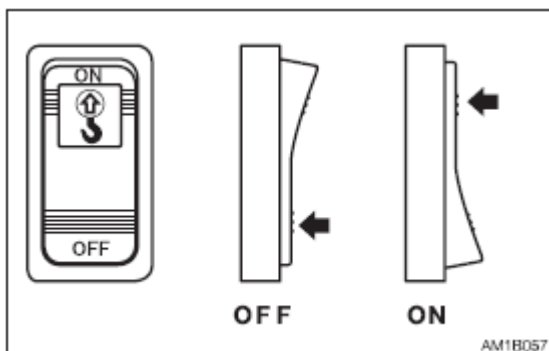

Hvis en vægt er større end løftekapaciteten tillader, kan overbelastnings kontakten blive aktiveret og hornet vil lyde.
(Når overbelastningskontakten er aktiveret)

OFF = Afbrudt

ON = Tændt

Blinklys kontakt (HVIS MONTERET)

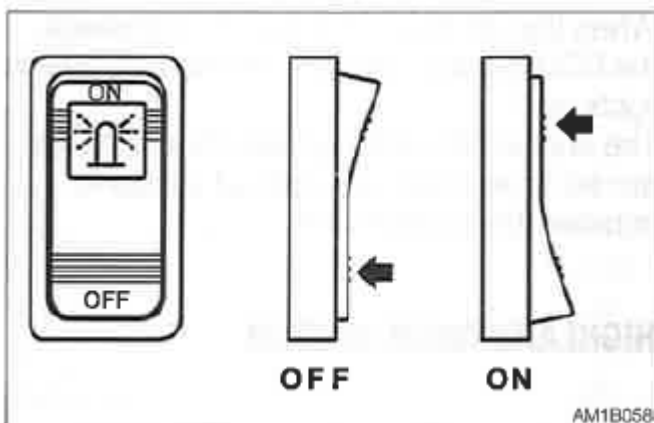

Når den kontakt er trykket på ON og starteren er på ON, vil lampen tænde som følger:

OFF = Afbrudt

ON = Blinklyset er tændt.

Venstre manøvrekonsole

ADVARSEL

- Før du forlader førersædet for at åbne eller lukke et vindue, skal du løfte sikkerhedshåndtaget op i låst position og standse motoren. Hvis nogen utilsigtet rører ved et manørehåndtag, mens manøvrekonsollen ikke er låst, vil maskinen pludseligt bevæge sig og forårsage alvorlige kvæstelser eller en dødsulykke.
- Pas på ikke at røre ved manørehåndtagene, når du hæver eller nedfælder **sikkerhedskonsollen**.
- Før du forlader førersædet skal du sænke arbejdsredskabet til jorden, løft sikkerheds håndtaget og stop maskinen. Sørg også for at fjerne nøglen, lås døren og alle lemme/låger, tag nøglen med dig, og sørg for at opbevare den et sikkert sted.

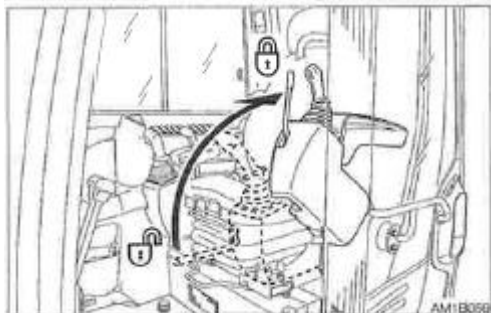

Sikkerhedsspærren låser/ blokerer graveudstyret, tillægshydraulikken, krøjning, dozerblad og kørsel. Når håndtaget løftes, springer manøvrekonsollen op og konsollen er låst.

Manørehåndtag.

Advarsel!

- Kontroller hvilket håndtagsmønster som der anvendes på denne maskine før du begynder at betjene maskinen.
- Forklaringerne i denne instruktionsbog gælder for ISO-systemet.

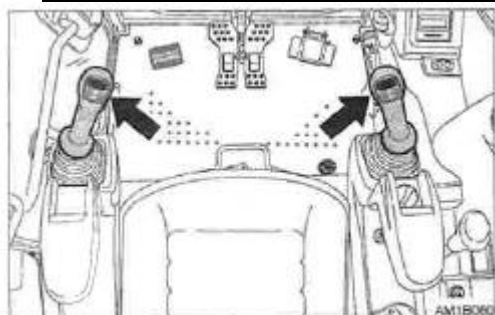

Brug disse håndtag til at betjene bom, gravestik, skovl og krøjebevægelser.

Se siden "håndtagsmønster"

Se siden "Betjening af arbejdsredskaber"

Håndtag dozerblad.

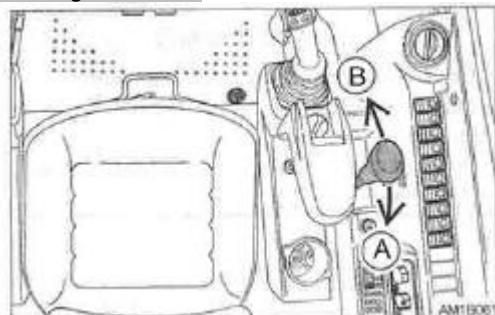

Brug dette håndtag til at betjene dozerbladet.

(A) Bladet hæves

(B) Bladet sænkes

Se siden "Betjening af dozerblad"

STYRING OG MANØVRERING - HÅNDTAG OG PEDALER

Flydekontakt

ADVARSEL

- Tryk ikke på flydekontakten imens maskinen er rejst på dozerbladet. Hvis det sker kan maskinen vælte.
- Hvis du skal arbejde under en løftet maskine skal den klodses op med sikkert udstyr.
- Tryk ikke på flydeknappen imens at dozerbladet er hævet. Hvis du gør det vil dozerblade falde ned. Sænk dozerbladet til jorden før du trykker på flydekontakten.
- Kør ikke med dozerbladet i flydestilling.

Operation med flydestilling.



Knap |C| = Flydestilling

Tryk på flydeknappen |C| for at indstille til flydestilling.

For at annullere flydestilling trykkes på |C| knappen igen. Flydestilling er midlertidigt indstillet når dozerbladshåndtaget er tiltet tilbage. For at returnere til flydestilling igen tiltes dozerbladshåndtaget tilbage i neutral position.

Vær forsigtig når du vender tilbage til flydestilling.

Kørehåndtag/pedaler

ADVARSEL

- Kontroller at dozerbladet står foran førerpladsen for du betjener kørehåndtag og pedaler.
- Vær opmærksom på, at hvis dozerbladet peger bagover, så fungerer kørehåndtag/pedaler modsat. Det vil sige at bevæges kørehåndtagene forover, vil maskinen bevæge sig bagover. Lad ikke foden hvile på pedalen, hvis ikke der køres. Hvis der pludselig trykkes på pedalen, vil maskinen bevæge sig og kan være årsag til alvorlig ulykke eller dødsfald.

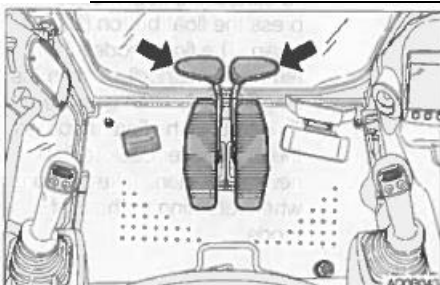

Brug disse håndtag til at bevæge maskinen frem/bagud og til at svinge.

Se siden "betjening af kørehåndtag"

Bomsvings pedal

ADVARSEL

- Sørg for at pedal dækslet står i låst position, når pedalen ikke er i brug. Tryk ikke på pedalen. Hvis pedalen pludselig aktiveres, vil maskinen bevæge sig og kan være årsag til alvorlig ulykke eller dødsfald

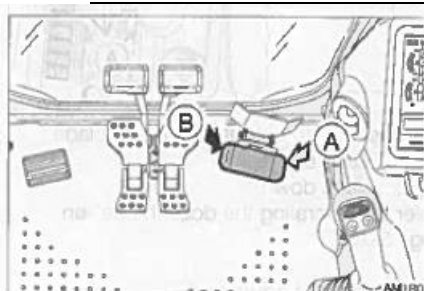

Denne pedal bruges til krøjning af bommen. Hvis dobbelt boom knappen er trykket ned, vil den automatisk aktivere 2 boomen.

STYRING OG MANØVRERING - Håndtag og pedaler

- (A) = Bomkrøjning til højre/2 boom løftes
 - (B) = Bomkrøjning til venstre/2 boom sænkes
- Se siden "Betjening af bomsving"

Pedallås

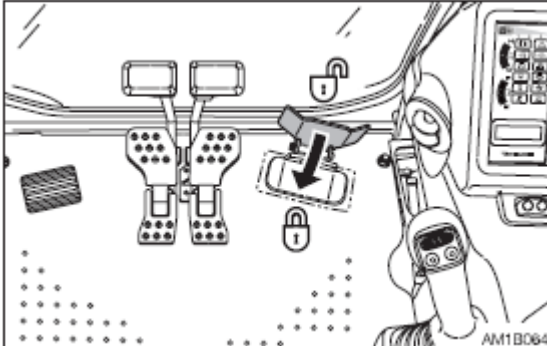

Denne anordning er beregnet til at låse krøjepedalen. - Vip pedal låsen ned over pedalen for at låse dem

Varmeapparat

ADVARSEL!

- Sørg altid for en god ventilation.
- Placer ikke brændbare eller eksplosive stoffer i nærheden af varmeudtagne.

Varmeblæser kontakt.

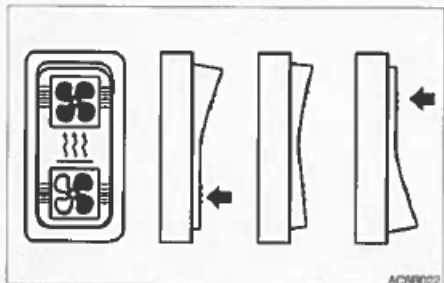

☞ -Lav

Neutral OFF

☞ -Høj

Ventilations/cirkulations håndtag.

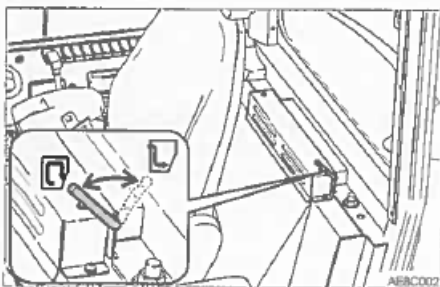

Brug dette håndtag til at skifte imellem ventilation og cirkulation.



Fuld ventilation = Til at varme med ventilation. Udtag af intern luft. De-frosting af vinduerne.



Cirkulation = Hurtig opvarmning eller hvis den eksterne luft er snavset.

Udtag

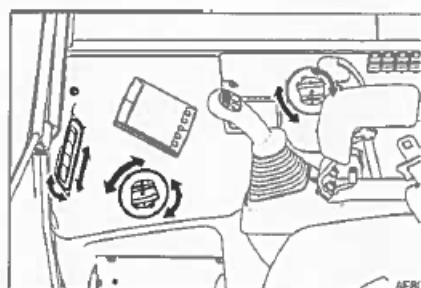

Flyt lamellen op og ned eller til venstre og højre for at justere luftstrømmens retning og mængde.

Varme ventil

Der cirkulere kølevæske i varmeapparatet selv om varmen er slukket.

Når det ikke længere er nødvendigt med varme, standses cirkulationen af kølevæske som følger:

VIGTIGT! Brug ventilen (1) enten helt åben eller helt lukket.

Kølevæske kan sive ud hvis ventilen kun er lukket delvis.

TB230

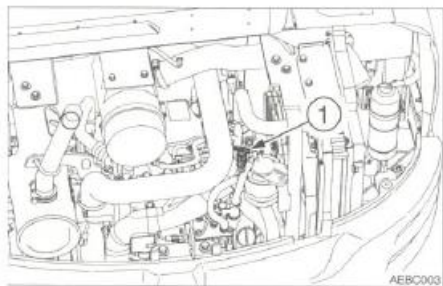

TB240

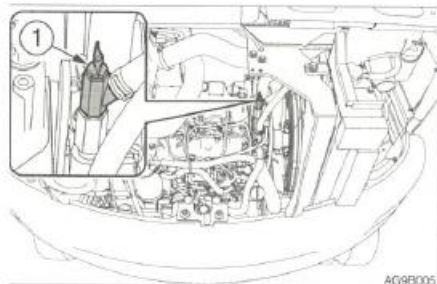

1. Parker maskinen på en fast og plan grund og stop motoren.
2. Åben motorhjelmen.
3. Drej på ventilen (1) med uret indtil den stopper for at lukke den.

Filtre.

Rengør filtrene med det samme når du har arbejdet på et sted hvor der har været meget støvet.

Hvis filtrene er stoppet vil luftstrømmen blive reduceret og en brummende lyd vil kunne høres fra varmeapparatet.

Se siden omhandlende "Rengøring af luftfilter (AC)

Tag hensyn til nedenstående ved brug.

Periodisk udluftning.

- Når du bruger aircondition igennem længere tid, skal du sørge for at åbne vinduerne en gang i hver time for at lukke frisk luft ind.
- Dine øjne kan blive irriteret hvis du ryger imens du bruger aircondition. Hvis dette sker, så luk vinduerne op og luft ud. Partikler fra cigaretrøgen kan genere fordi luften bliver tør i kabinen, når aircondition er i drift og dette udtør hornhinden på øjet.
- Hvis luften udenfor er snavset skal du sætte aircondition på recirkulation.

Sørg altid for godt udsyn.

At arbejde hvor vinduerne er snavsede, duggede og hvor udsynet er dårligt er meget farligt!

Rengør/puds vinduerne af for snavs og fugt før du påbegynder arbejdet.

- Vinduerne har tendens til at blive duggede, når luftfugtigheden er høj. Hvis dette sker, så tænd for aircondition og brug luften udefra og defroster til at fjerne duggen med.
- Hvis aircondition er sat for højt, når defrosteren bruges vil forskellen imellem temperaturen udefra og indendørs øges og der vil opstå fugt udvendig på vinduerne. Hvis dette sker, skal du ændre temperaturen ved at dreje kontakten med uret for at øge temperaturen indendørs.
- Der kan blæse tåge ud fra luftdyserne. Dette er ikke en fejlfunktion. Når fugtig luft passerer igennem aircondition enheden, vil vandpartikler i luften fryse til is og blæses ud som tåge.

Køl ikke for meget (overkøling).

Af sundhedshensyn skal temperaturen i kabinen føles lidt kold, når du stiger ind i kabinen udefra (en forskel på 5-6 grader C). Vær omhyggelig når du justerer temperaturen.

Tænd ikke for aircondition før motoren er startet.

For at undgå at overbelaste kompressoren, skal man vente med at starte aircondition til motoren er startet og kører behageligt, Så kan du starte aircondition.

Luk den varme luft ud først.

Hvis gravemaskinen har været parkeret i solen, så start med at åbne vinduer eller døren, for at lukke den varme luft ud af kabinen før du bruger aircondition.

Forsigtighed med kølemiddel (gas)

Hvis øjne eller hænder udsættes for kølemiddel, kan det resultere i blindhed eller forfrysninger. Rør aldrig ved kølemidlet eller løse dele i kølesystemet. Hvis kølemiddel/gas lækker, så pas på åben ild eller flammer.

Inspektion uden for sæsonen

Selv uden for sæson, skal du starte aircondition i 3-5 minutter mindst 1 gang om ugen for at vedligeholde olie og andre dele i kompressoren.

Navne på komponenter.

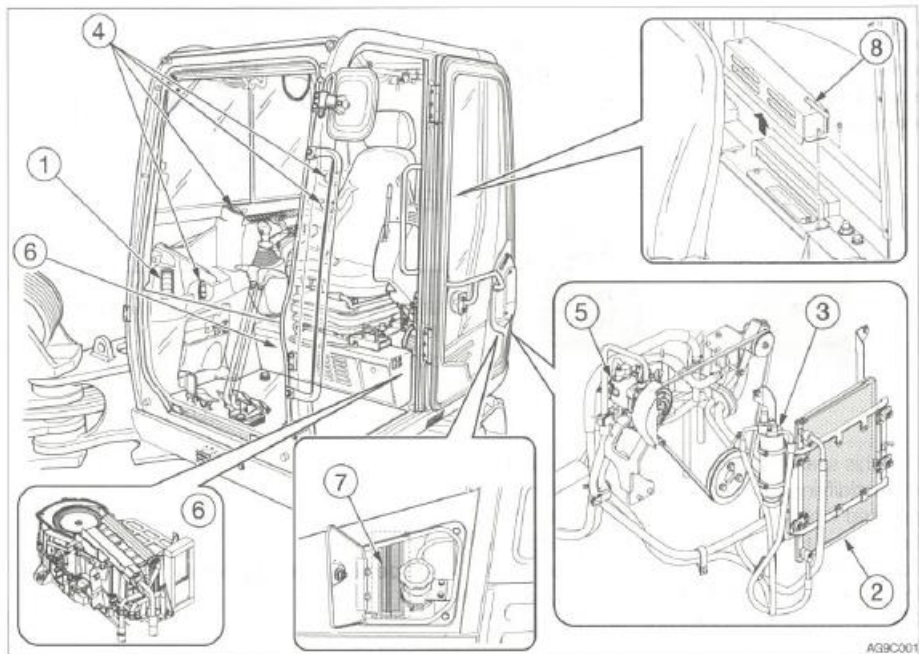

1. Defroster
2. Kondensator
3. Køletørrer
4. Luftudtag
5. Kompressor
6. Aircondition enhed
7. Filter
8. Ventilator/cirkulation vælgerhåndtag

Kontrol panel ved brug

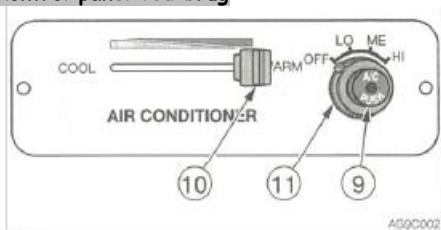

9. Airconditions knap
10. Temperatur kontrol knap
11. Blæser regulator

Aircondition knap

VIGTIGT! For at undgå at overbelaste kompressoren, skal man vente med at starte aircondition til motoren er startet og kører behageligt, så kan du starte aircondition.

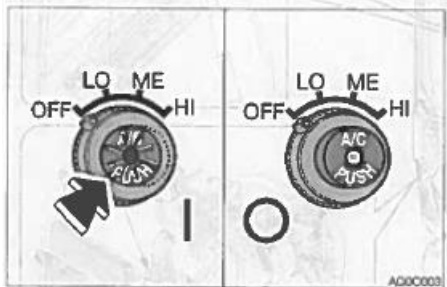

Brug denne knap til at starte eller slukke for køle/affugtefunktionen. Når denne knap er trykket ned og motoren kører og blæseren står på ON vil lampen lyse og aircondition starter.

STYRING OG MANØVRERING - Aircondition TB240

Tryk på knappen igen eller drej blæseren på OFF og aircondition stopper.

Lampen lyser ikke = OFF

Lampen lyser = ON

Bemærk! For at undgå lækage fra kompressorens kølemiddel/gas, bør aircondition bruges mindst en gang om ugen ligegyldigt hvilken årstid.

Bemærk! Aircondition vil ikke kunne fungere hvis temperaturen i kabinen er lav (omkring 3 grader C eller lavere).

Kontakt for blæser

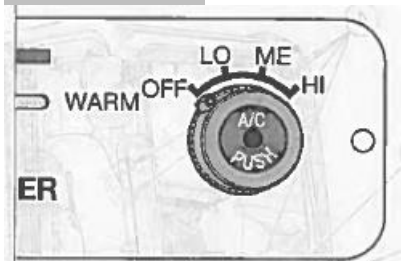

Brug denne kontakt til at regulere blæsehastigheden i 3 trin.

OFF: Blæseren og aircondition er slået fra.

LO: Lav

ME: Medium

HI: Høj

Temperatur kontrol knap

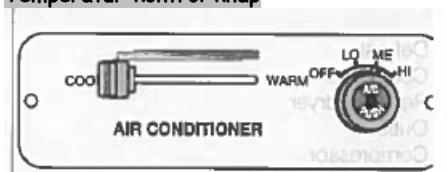

Brug denne knap til at regulere temperaturen.

COOL = Sænker temperaturen

WARM: Højer temperaturen

Bemærk! Der kommer ikke varme fra varmeapparatet når temperaturen i motorens kølevæske er lav.

Luftudtag

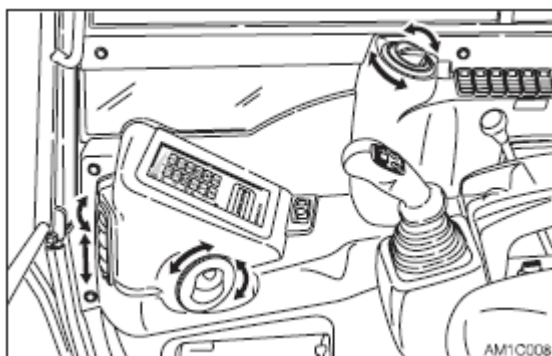

Bevæg lamellerne op og ned eller venstre og højre for at justere luftens retning og mængde.

Ventilation/cirkulation vælge knap.

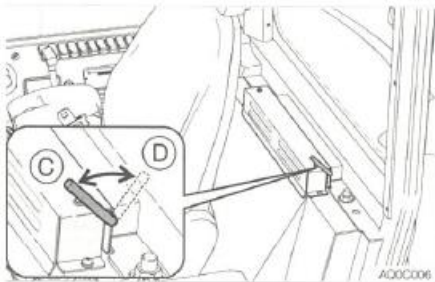

Brug denne knap til at vælge imellem ventilation og cirkulation.

C = Cirkulation.

- Kold eller varm til kabinen hurtigt.
- Når den eksterne luft er snævset.

D = Ventilation.

- Lader frisk luft komme ind i kabinen.
- Fjerner is fra vinduer/ruder.
- Ventilering ved varme eller kulde.

Anvendelse.

Affugtning og varme (i koldt klima eller hvis luftfugtigheden er høj)

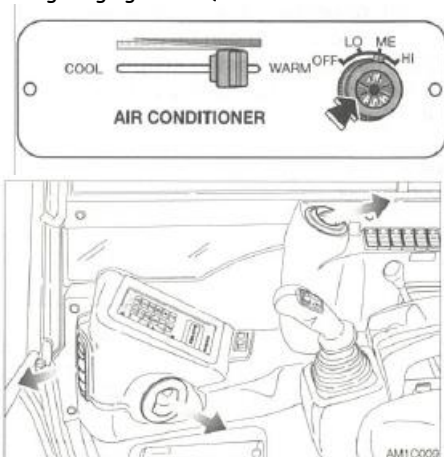

Arranger udtag ved fødder og defroster så der peger lige på forruden. Lad den tørre varme luft blæse på ruden for at forhindre at den iser til.

1. Indstil til den ønskede temperatur ved at dreje kontrollen imellem center og højre side.
2. Indstil blæseren i den ønskede position.

Afkøling

ADVARSEL!

- Når aircondition er sat til cirkulation vil luften i kabinen langsom blive dårlig, så skift til ekstern luft (udefra) for at ventilere, når der er opnået en behagelig temperatur.
- Ekstra køling kan være skadeligt for dit helbred. Den bedste temperatur i kabinen er 5-6 grader C koldere end udendørs temperaturen.
- Hvis gravemaskinen har været parkeret i solen, så åben dør eller vinduer og afkøl kabinen inden du starter for aircondition.

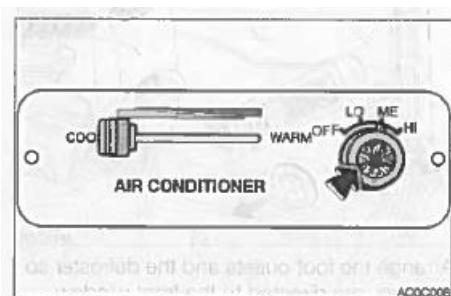

1. Drej luftudtag til den ønskede position.
2. Indstil til den ønskede temperatur ved at bevæge knappen imellem centrum og venstre side.
3. Indstil blæseren til den ønskede position.

Hurtig afkøling

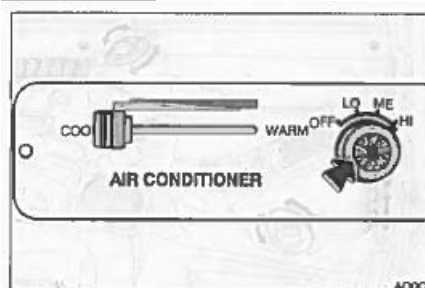

1. Drej luftudtag til den ønskede position.
2. Indstil temperatur knappen til den venstre side.
3. Indstil blæseren til "HI"
4. Tilt ventilation/cirkulations knappen bagud til cirkulations position.

Varme

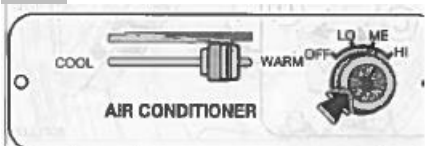

1. Arranger udtags lamellerne så de peger direkte imod dine fødder.
2. Indstil blæseren til ønsket position
3. Indstil temperatur knappen til den ønskede position. For højeste temperatur skubbes imod højre.
4. Tryk på ventilation/cirkulations knappen til OFF position for at tænde for varmen..

Dug på vinduer

ADVARSEL!

Hvis aircondition er sat på høj og defrosteren bruges vil forskellen mellem den indendørs temperatur og udenfor øges, der kan derfor opstå dug/frost på ydersiden af ruderne. Hvis dette sker, skal du enten slukke for aircondition OFF eller dreje på temperatur kontrollen mod uret for at øge den indendørs temperatur.



1. Indstil til den ønskede temperatur ved at skubbe kontrollen imellem center og højre position.
2. Indstil blæseren til den ønskede position.
3. Tilt ventilation/cirkulations knappen fremad for at vælge ventilation.
4. Arranger udtag til fødderne og udtag til defroster kan rettes direkte mod forruden.

Kop holder

Advarsel!

- Drikkevarer kan blive spildt pga. vibrationer når maskinen kører eller arbejder. Pas på med varme drikke som kan du kan brænde/skolde dig på.
- Vær opmærksom på at cigarettænder eller andre elektriske dele kan tage skade, hvis du spilder på dem.

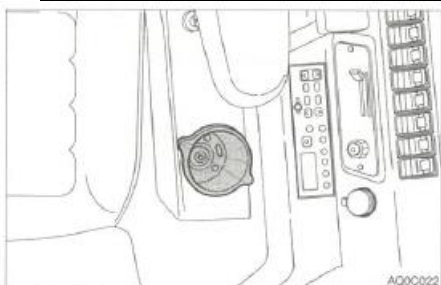

Bruges til at anbringe kopper eller flasker i.

Askebæger (kabine)

ADVARSEL

- Sørg for at slukke cigaretter og tændstikker helt, før du lægger dem i askebægeret og luk altid askebægeret bagefter.
- Overfyld ikke askebægeret med cigaretskod og kom ikke papir eller andre brændbare genstande i. Det vil kunne starte en brand.

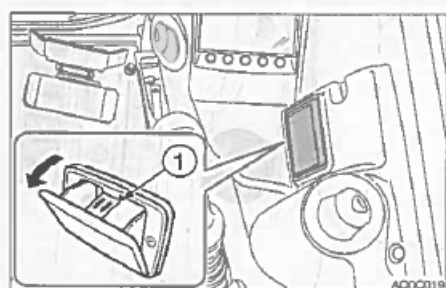

Træk askebægeret ud, når du skal bruge det.
Når du vil gøre rent, trækkes askebægeret ud.

Kraft stikkontakter

VIGTIGT: Brug kun de elektriske produkter som opfylder specifikationerne til disse udtag.

Canopy.

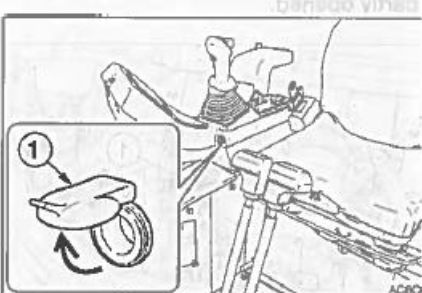

Førerkabine

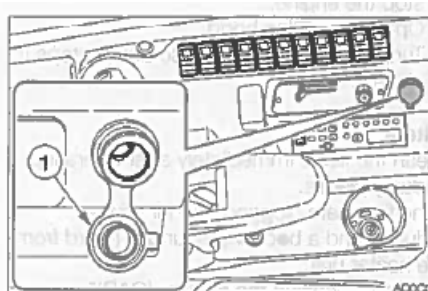

STYRING OG MANØVRERING - Tilbehør

Disse kontakter bruges til at levere strøm til de indre elektriske komponenter. Når de bruges så vær forsigtig ikke at overskride 12V/5A.

For brug åbnes laget (1).

Kabinebelysning

VIGTIGT: Batteriets kapacitet reduceres, hvis kabinelyset er tændt i længere tid. Mens motoren er standset. Sluk lampen, når du forlader maskinen.

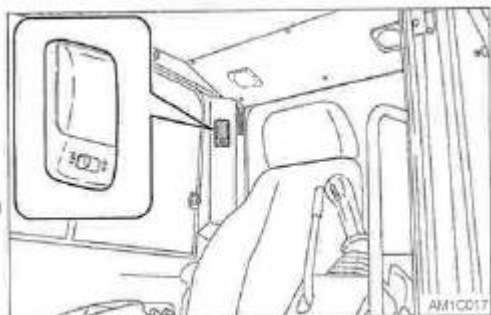

OFF - Er slukket hele tiden.

NEUTRAL position = Lyser op i 30 sekunder, når starter kontakten sættes til OFF fra ON.

ON - Er tændt hele tiden.

Spejle

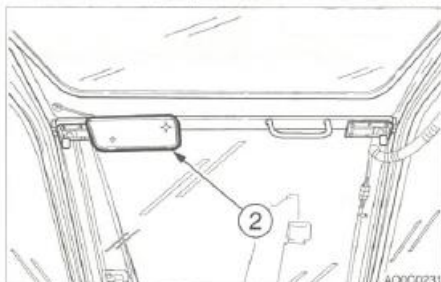
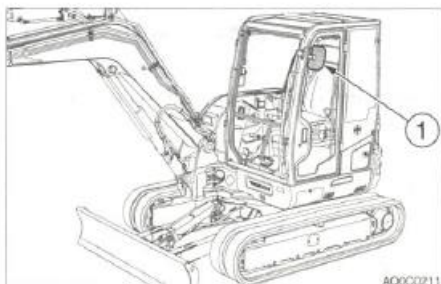

Juster udsynet bagud og til siden på spejlene.

1. Kontroller udsynet til højre - bagud og til siden.
2. Kontroller udsynet til venstre - bagud og til siden
3. Kontroller udsynet bagud.

Eksterne elektriske kraftudtag.

VIGTIGT: Brug kun de elektriske produkter som opfylder specifikationerne til disse udtag.

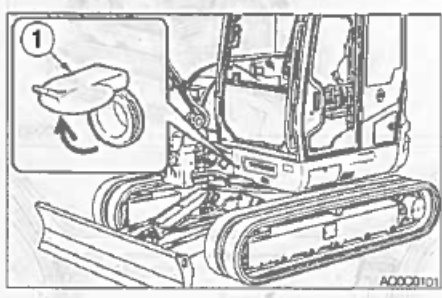

Til rotorblink

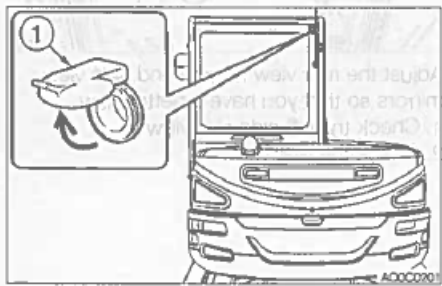

Brug disse udtag for at tilslutte de eksterne elektriske komponenter. Når det bruges - HUSK at de ikke må overstige 12v/5A.

Før brug - åbnes hættten (1)

Radio for maskiner m/førehus.

Forholdsregler for sikker drift.

- for at sikre sikker drift af maskinen, skal du altid sørge for, at radioens lydvolume er på et niveau, hvor du let kan høre lyde udenfor maskinen.
- Lad ikke radioen være tændt i længere tid, mens motoren er standset. Dette vil tappe batteriet for strøm og gøre det vanskeligt eller umuligt at starte motoren.
- Lad ikke vand eller andre væsker komme i kontakt med bilradioen. Dette kan gøre den ubrugelig.
- Indsæt ikke båndkassetter omvendt. Dette vil kunne beskadige kassetteafspilleren. Sæt båndet i med tapen vendende mod højre.

Beskrivelse af radioen

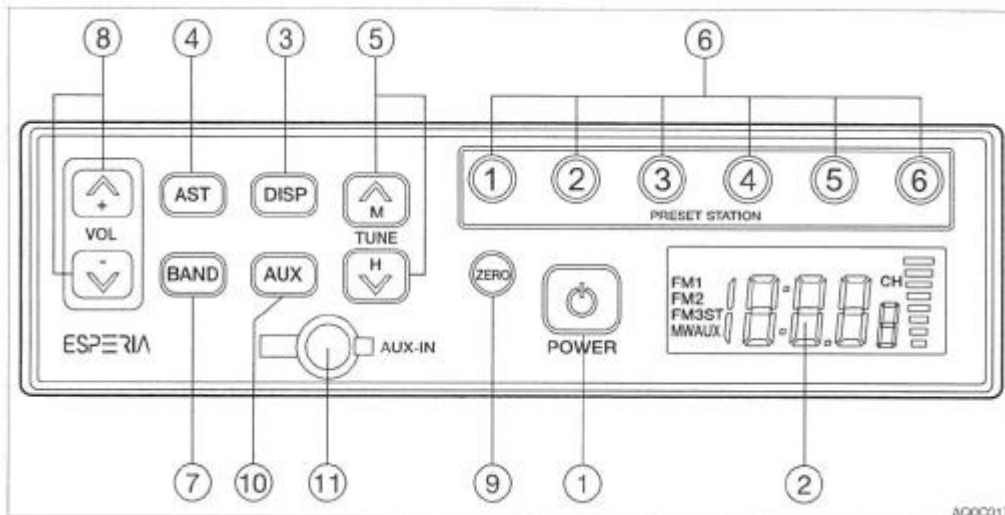

(1) Strømkontakt

Brug knappen til at tænde og slukke for radioen.

(2) LCD

I displayet vises tiden - modtagne frekvens og hvilken type der arbejdes i.

(3) Display knap (DISP)

Når der trykkes på denne knap mens frekvensen vises i displayet LCD skiftes til uret. Tryk på knappen igen og der returneres til frekvensen. Hvis knappen ikke trykkes på i fem sekunder vil displayet returnere til frekvensen.

(4) AST knap

Brug denne knap til automatisk at søge på stationer - gem dem i hukommelsen og tryk på knap (1-6) for at give stationerne numre.

(5) Tuning knap (pil op og ned)

Tryk og hold denne knap (pil op) eller (pil ned) i 2 sekunder eller mere for at starte søgning stationerne. Søgningen stopper når der er fundet en station. For at annullere tuningen skal du trykke på knappen igen.

Ved at trykke på TUNE knappen (pil op) startes søgning på en højere frekvens. Ved at trykke på TUNE knappen (pil ned) startes søgning på en lavere frekvens. Frekvensen vil kontinuerlig stige/falde når den ene eller anden knap holdes oppe eller nede.

(6) Forprogramerings station knap (1 til 6)

Brug disse knapper til at gemme station informationer. Hver knap kan gemme information om tre FM stationer (FM1, FM2, FM3) og en MW (AM). For at indstille disse knapper se afsnit om "programmering af stationer".

(7) Bånd knap

Ved at trykke på denne knap skifter båndet fra FM1 til FM2, FM3 og MW (AM i denne rækkefølge).

De modtagne bånd vises i displayet

(8) VOL knap Brug denne knap til at kontrollere lydniveauet. Tryk på  VOL for at øge volumen og knappen  VOL for at dæmpe lydniveauet.

Tryk og hold knappen for at kontinuerlig øge/sænke lydniveauet.

STYRING OG MANØVRERING - Tilbehør Radio

(9) ZERO knap

Brug denne knap til at sætte minutter til "00" når det er imellem "55" til "59" eller "01" til "05" LCD returnere til frekvens displayet, når der ikke sker bevægelse efter 5 sekunder.

(10) AUX knap

Brug denne knap for at vælge hvad du vil lytte til - radio eller det eksterne "lyd medie" som er tilsluttet til AUX-IN. Hvis du vælger AUX vil det vise sig i displayet.

(11) AUX-IN

Brug dette stik for at tilslutte det eksterne "lyd medie" Fjern "gummi duppen" og tilslut (høretelefon stikket) eller det transportable lyd medie i stikket. Kontroller at "gummi duppen" sidder på nogen stikket ikke er i brug.

Brug af radioen.

1. Drej startknappen til ACC eller ON position, og tryk på Power on (1) knappen for at tænde for radioen.
2. Vælg hvilket bånd FM eller AM ved at trykke på BAND knappen.
3. Vælg hvilken station - enten på de for valgte eller dreje knappen og juster lydniveauet på volumen knappen.
4. Sluk for radioen ved at trykke på Power knappen.

Vælg en station med Auto valg

Tryk og hold på TUNE knappen (pil op) i et sekund eller mere for at starte søgningen i det højere frekvens område. Tryk og hold på TUNE knappen (pil ned) i et sekund eller mere for at starte søgningen i det lavere frekvens område. Radioen vil standse søgningen når den finder en station og begynde at spille.

Vælg en station med Manuel valg

Valget kan gøres manuelt - Tryk på TUNE knappen (pil op) og søg efter stationer i det højere frekvens område. Tryk på TUNE knappen (pil ned) og søg efter stationer i det lavere frekvens område.

Forvalg af stationer

1. Vælg et BAND knappen og vælg bånd (FM eller AM) og vælg stationen ved at trykke på TUNE knappen til at søge
2. For at gemme den valgte station til en forvalgs knap, skal du trykke og holde den nede i tre sekunder eller mere. Nummeret på forvalgs knappen vises nu i displayet.
3. For at vælge flere stationer gentages "step" 1 og 2 ovenover.
 - Hvis en knap med en allerede valgt station trykkes og holdes nede i 2 sekunder eller mere vil "valget" blive ændret til en ny information/station.
 - Hvis den lagrede information bliver slettet pga. udskiftning af batteri på køretøjet - skal de lagres igen på ny.
 - Hver forvalgs knap kan gemme information på tre FM (FM1, FM2, FM3) og en AM station.

AUTO lagring (AST)

Tryk på AST knappen mens radioen spiller. Radioen vil automatisk starte søgningen af stationer som finder i hukommelsen navngiv dem ved at trykke på knapperne (1 til 6).

Bemærk! De tidligere valgte stationer vil blive overskrevet med det nye valg. Hvis ikke de valgte stationer falder i smag, kan nye stationer vælges efter metoden "Forvalg af stationer" som beskrevet ovenover.

AUX audio stik

- Tilslut din transportable audio spiller og lyt til din favorit musik.
- Tilslut dit patch kabel (uden modstand) ind i hovedtelefon udtaget.
- Tilslut en stereo mini stik (3,5 mm) ind i AUX-IN stikket.
- For at lytte til audio spilleren, skal du trykke på AUS knappen. (AUX vises i displayet og frekvensen ændres til uret.
- For at returnere til radio igen - trykkes på AUX knappen.
- Når du tilslutter - juster volumen - lydniveauet er ikke altid det sammen som radioen.
- Juster lydniveauet ved at bruge volumen kontrol knappen på radioen.
- Tilslut ikke et lydudstyr med et højere output sammenlignet med en transportabel radio.

Indstilling af uret

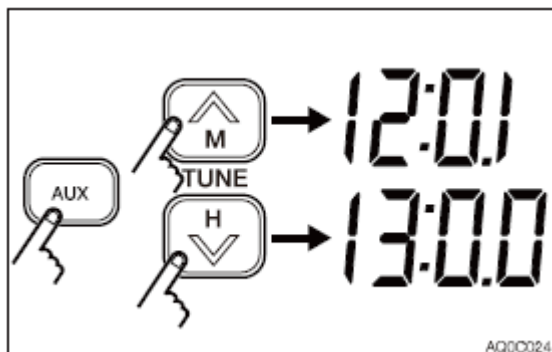

- Sørg for at tiden vises i displayet. Hvis ikke så tryk på AUX knappen og tiden vil vises.
- Brug TUNE knappen (pil op) for at sætte minutterne
Brug TUNE knappen (pil ned) for at sætte timerne.
- For at sætte minut tallene til "00" når de er fra "55" til "59" eller fra "01" til "05" tryk på ZERO knappen.

RE sætning af radioen.

Hvis der opstår problemer med radioen, så som abnormt display, frekvens fejl, fejl i valg af stationer, kan radioen re-sættes ved at trykke på "4" knappen og AST+ AUX knappen samtidigt. Så vil "JP" an uret fremkomme i displayet LCD, hvilket indikere af radioen slukkes.

Bemærk! Alle gemte informationer som er gemt i forvalgs programmet, vil være slettet efter en re-sætning af radioen.

Skift af lydstyrke når radioen er tændt.

Skift af typer imellem SU og FI ved at trykke på (1) knappen mens du trykker på ADT og AUX knappen samtidig når radioen er tændt.

SU eller FI fremkommer på LCD efterfulgt af at radioen slukker af sig selv.

SU tilstand = Lydstyrken fastholdes ved slukket tilstand.

FI tilstand = Lydstyrken resættes når radioen slukkes.

Specifikationer:

Strøm - Kraft	12/24 VDC
Strøm forbrug	3A - 24V
Max. Kraft udtag	16 W + 16 W (4Ω) (DC 28.8 V input) 5W +5W (4Ω) (at DC 14.4 V input)
Beregnet kraft udtag	12 W + 12W (10% distortion, 4Ω) (at DC 28.8 V input 3,8 W + 3,8W (10% distortion, 4Ω) at DC 14.4 V input)
Dimensioner	178 (W) x 50 (H) x 65 (D) mm (uden beskyttelse)
Modtage frekvens	MW (AM:) 531 til 1602 kHz (EU, Asia) FM 87.9 til 108 MHz
Praktisk følsomhed	MW (AM) 32 dB eller mindre end (S/N 20 dB) FM 12 dB eller mindre end (S/N 30 db)
S/N ratio	MW (AM) 40dB eller mere FM 50 dB eller mere
AUX IN	Stereo mini Jack (stik) 3,5 mm rated input 90 mV

Bemærk! Specifikationer og dimensioner kan blive ændret uden forudgående varsel.

Hydraulikfunktion (tillægshydraulik). (Hvis monteret)

ADVARSEL

Der kan sprøjte olie ud, hvis dæksler eller filtre fjernes eller rør løsnes, før trykket i det hydrauliske system er udløst. Straks efter at motoren er stoppet og imens sikkerhedsbøjlen stadig er i løst position, sættes startnøglen på ON og tryk så på hver ekstra hydraulik knapper flere gange for at udløse trykket fra hydraulik systemet.

- Tryk på "luft/ånde" knappen for at udløse trykket i tanken.
- Sørg altid for at udløse trykket i det hydrauliske system, før du demonterer slanger eller propper, og løsen dem roligt og gradvist.

Disse hydraulik rør leverer hydraulikolie til brug ved arbejde med hammer, knuser eller andet ekstraudstyr.

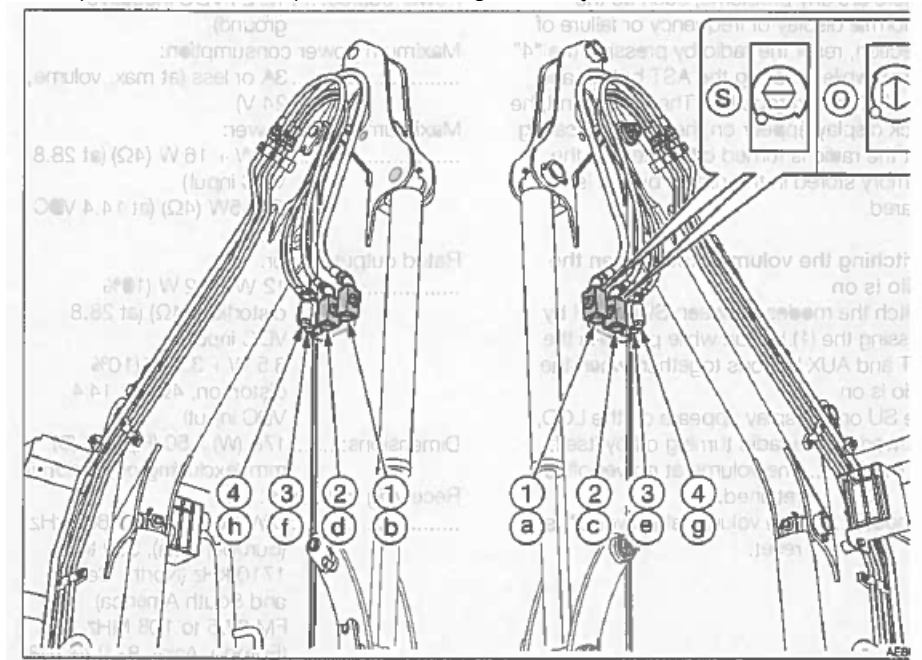

- (1) Første hydraulik kreds/linje
- (2) Anden hydraulik kreds/linje
- (3) Tredje hydraulik kreds/linje
- (4) Fjerde hydraulik kreds/linje

Stop ventil

(S) Lukket

(O) Åben

Aktivering af det hydrauliske kredsløb.

For at tilslutte udstyret til det hydrauliske system, skal følgende procedurer udføres:

1. Aflast eventuelt resttryk i hydrauliksystemet. Kontroller at stopventilerne er lukkede.
2. Fjern rør propperne
3. Tilslut udstyrets hydrauliske slanger til portene (a/c) og (b/d)
Når der skal tilsluttes en hydraulisk hammer, tilsluttes tilløbet til port (A), og returløbet til port (B)
4. Åben for stopventilerne.
Når der er tilsluttet en hydraulikhammer åbnes ventil (1).
5. Når tilslutningen er udført, udluftes systemet.
 - a. Start maskinen ved lave omdrejninger uden tryk i 10 minutter.
 - b. Aktiver pedalen gentagne gange (ca. 10 gange) for at fjerne luften fra det hydrauliske system.
 - c. Stop motoren og vent minimum 5 minutter indtil luftboblerne forsvinder fra hydraulikolien i tanken.

VIGTIGT: Følg også anvisningerne fra producenten af ekstraudstyret, der kan være specielle instruktioner omkring hvert enkelt udstyr.

- 6, Undersøg for lækager.

STYRING OG MANØVRERING - Tilbehør

Frakobling af hydraulik kredsene.

1. Aflast eventuelt resttryk i hydrauliksystemet. Kontroller at stopventilerne er lukkede.
2. Afkobling af udstyrets hydrauliske slanger fra portene (A/C) og (B/D)
3. Monter rør propperne.

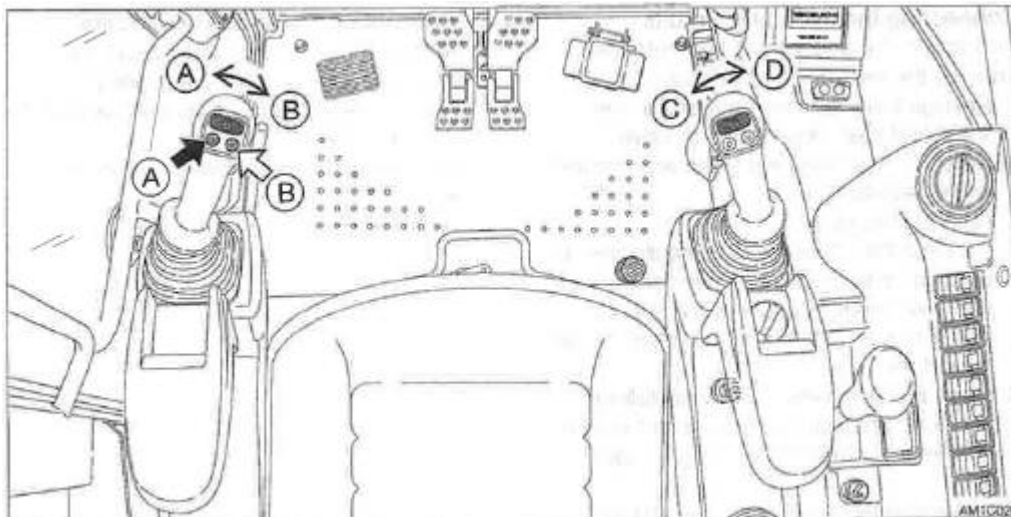

Styring.

Tryk på disse knapper for at styre olietrykket i første/andet hydraulik kredsløb/linje.

- (A) Olie strømmer til den venstre linje (a)
- (B) Olie strømmer til den højre linje (b)
- (C) Olie strømmer til den venstre linje (c)
- (D) Olie strømmer til den højre linje (d)

Aflastning af hydrauliktrykket.

Efter at tillægshydraulikken har været anvendt vil der fortsat stå et olietryk i de berørte kredse. Det kaldes gerne "resttryk". Aflast dette før hydraulikslangerne frakobles.

Udfør aflastningen af trykket indenfor 10 minutter efter at motoren er stoppet.

1. Parker maskinen på et fladt og lige underlag/jord/vej.
2. Stop motoren.
3. Sænk sikkerhedslås håndtaget til ulåst position
4. Drej startkontakten til ON position.
5. Tryk på hydraulik knapperne flere gange for at udløse det resterende hydrauliktryk i kredsene/linjerne.

Omskifterventil

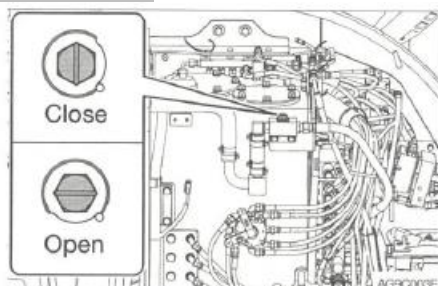

- O= Åben Når der arbejdes med hydraulik hammer (1-vejs oliestrøm)
S= Lukket Når der arbejdes med et reversibel udstyr (2-vejs oliestrøm)

Skift retning på den hydrauliske oliestrøm ved at åbne eller lukke omskifterventilen (1) inde i det højre side dæksel. For maskiner med AUX 1st. auto til tank kontakt, bruges kontakten til at vælge flow.

STYRING OG MANØVRERING - Tilbehør

Tredje aux. Hydraulik knap og kontakt (hvis monteret)

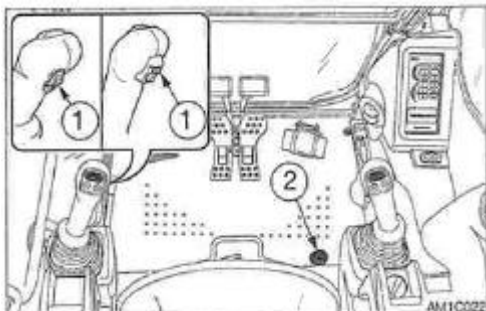

Den tredje aux. Hydraulik linje bliver normalt brugt til hurtigskiftet for at til/afkoble skovlene. Når sikkerhedsbøjlen er udløst efter at motoren er startet, vil hydraulikolien flyde til rørene (e) Dette tillader trykket at stige i rørene (e) og at pinden i skovlen at komme ud. Hvis trykket i (e) Falder, og faren for at skovlen måske vil falde af vil vises af en advarselslampe som lyser og en alarm som lyder. For en sikkerheds skyld kan skovlen kun afmonteres/falde af når knappen (1) og kontakten (2) bliver trykket på samtidigt. Når de trykkes ned vil hydraulikolien løbe til rørene (f) for at få trykket til at stige. Som det resultat at pinden på skovlen Kommer ud og skovlen kan tages af maskinen.

Aflastningsunit til brug samtidig med første AUX og andet AUX (hvis monteret).

Tryk på både den 3. AUX knap (1) og kontakt (2) dette gør det muligt at udløse det interne tryk fra 3. AUX (e side) og 1. og 2. på samme tid. (trykket holdes i seks sekunder efter at knappen og kontakten er udløst) det muliggør et hurtigere udstyrs skifte.

Tredje aux. Hydraulik advarsels lampe

Canopy

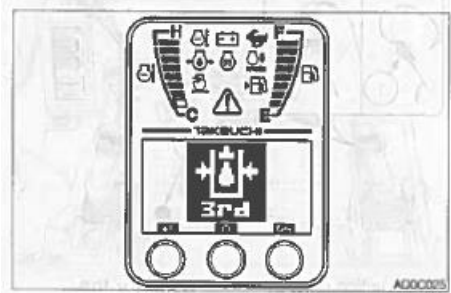

Førerkabine

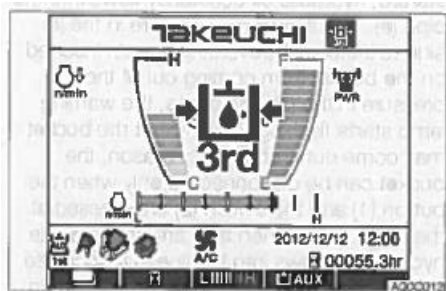

Denne lampe lyser og en alarm lyder, når den tredje aux. Hydraulik tryk falder unormalt når motoren er i gang.

Anden/fjerde aux. Kontakt (hvis monteret)

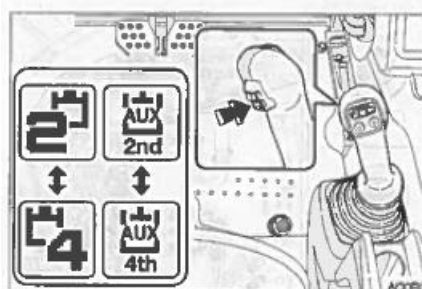

Denne kontakt bruges til at skifte imellem den anden og fjerde aux. Kreds/linje. Når der trykkes på knappen vises det på LCD displayet, at den anden aux. Linje er aktiveret.

STYRING OG MANØVRERING - Tilbehør

Trykkes der på knappen igen vises det på LCD displayet, at den fjerde aux. Linje er aktiveret. Denne aktuelle funktion udføres med kontakten 2/4 "rulle knap"

Arbejde med maskiner udstyret med akkumulator).

ADVARSEL

Sørg for at håndtere akkumulatoren som er med højtryk nitrogen gas med største forsigtighed. Hvis den håndteres uforsigtigt kan den eksplodere og være årsag til alvorlige skader.

Sørg for at følge disse forskrifter:

- Adskil aldrig akkumulatoren.
- Sørg for at den aldrig kommer i nærheden af åben ild, brænd den ikke.
- Du må aldrig bore, svejse i den
- Sørg for at den ikke kommer ud for stød (tabe, skubbe, slå)
- Før den kasseres skal den tømmes for gas - kontakt dit Takeuchi værksted for hjælp

På en maskine med akkumulator kan resttrykket i hydraulik systemet eller udstyret udløses selv efter at motoren er stoppet.

Udløsning af resttryk.

Det resterende tryk er det tryk som står tilbage i hydraulik systemet efter at operationen er udført. Det er nødvendigt at fjerne/udløse trykket ved at følge disse anvisninger. Udfør opgaven indenfor 10 minutter efter at motoren er stoppet.

1. Sæt gas reguleringshåndtaget på tomgang/lav fart.
2. Sæt skovlen og dozer bladet til jorden
3. Kontroller at sikkerhedsbøjlen er i udløst position
4. Stop motoren
5. Drej starteren til ON position

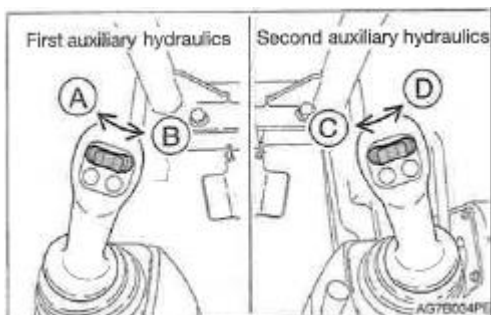

6. Bevæg eller tryk på hydraulik knappen flere gange for at udløse resttrykket i kredsløbet.
7. Bevæg joystickene og pedalerne flere gange i alle retninger for at udløse trykket fra arbejdsudstyrets kredsløb.
8. Løft sikkerhedsbøjlen for at aktivere låsen.

Sænk bommen når motoren er stoppet.

Udfør operationen indenfor 10 minutter efter at motoren er stoppet.

1. Sæt dig i førersædet
2. Drej startnøglen til ON position
3. Sænk sikkerhedsbøjlen til ulåst position
4. Skub langsomt joysticket fremad for at sænke bommen.

Sikkerhedsanordning for belastning faldsikringsventil (hvis den er monteret).

Belastning sikkerhedsanordningen indeholder en nødstopventil og en overbelastnings advarsels anordning.

ADVARSEL

Hvis bommen eller armen stopper på grund af en hydraulik slange går i stykker, skal du hurtigt sørge for at fjerne dig fra byrden som løftes og komme i sikkerhed.

Nødstopventil.

Nødstopventilen (1) eller (2) forhindrer bommen eller armen i at falde/sænke sig hurtigt, hvis en hydraulik slange er gået i stykker.

STYRING OG MANØVRERING - Tilbehør

Boom.

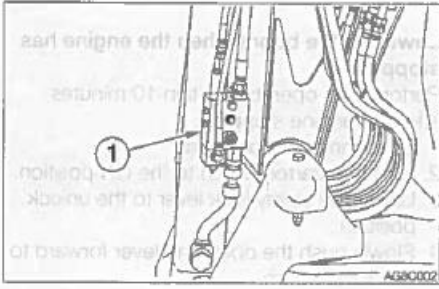

Arm (ekstra udstyr)

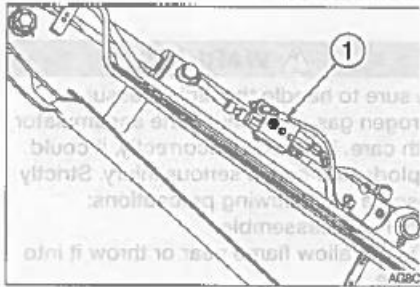

Hvis en slanger knækker og nødstopventilen (1) er aktiveret stoppes boom eller arm operation, sænkes boom eller arm ved langsomt at arbejde med håndtaget imens du er opmærksom på sikkerheden. Kontakt straks din Takeuchi reparatør for reparation.

Overbelastnings advarsels enhed.

ADVARSEL!

Hvis overbelastningen ikke fjernes efter at hornet har lydt, kan maskinen tippe over. Hvis hornet begynder at lyde stoppes operationen straks og last skal lettes.

Hvis en vægt større end løftekapaciteten er forsøgt løftet vil overbelastnings advarsels enheden blive aktiveret og et horn lyder. (Hvis overbelastnings advarsels enheden er tilsluttet).

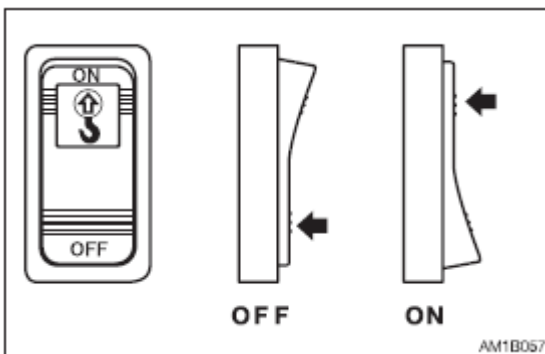

Overbelastnings advarsels knap (1)

OFF = Afbrudt

ON = Tilsluttet

Brændstof fyldepumpe (hvis monteret)

Dette udstyr påfylder automatisk brændstof i brændstofstanken og standser automatisk når tanken er fuld.

ADVARSEL!

Brug ikke brændstofs pumpe til benzin eller hydraulikolie. Hvis du gør det kan det resultere i eksplosion eller skade. Brug kun brændstofs pumpe til diesel brændstof

FARE!

Påfyld ikke tanken med ekstra brændstof efter at brændstofpumpen er stoppet. Hvis du gør det kan der sprøjte brændstof ud.

STYRING OG MANØVRERING - Tilbehør

TB230

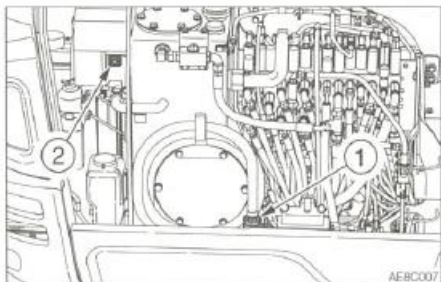

TB240

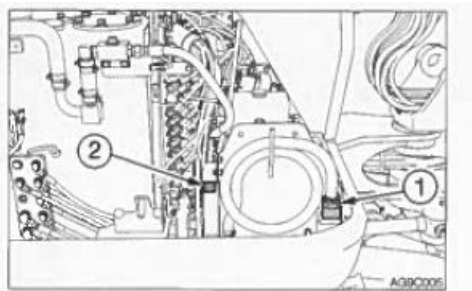

1. Åben det højre sidedækslet
2. Stik pumpens mundstykke (1) ned i brændstofstanken.
3. Tryk på kontakt (2)
Pumpen stopper automatisk når tanken er fuld.
4. Sluk for kontakten.
5. Sæt mundstykket på plads.

Før arbejdet påbegyndes	148
Start og standsning af motoren	149
Betjening af maskinen	152
Arbejdsprocedurer	162
Parkering af maskinen	170
Forholdsregler når det er koldt (håndtering ved lave temperaturer)	172
Håndtering af gummilarvebånd	173

Op og nedstigning

ADVARSEL

- Hop ikke op på eller ned fra maskinen. Forsøg aldrig at stige op på eller ned fra en maskine i bevægelse.
- Ved ind og udstigning af kabinen skal du først åbne døren helt op i den låste position og kontrollere, at den ikke bevæger sig. (For maskiner med kabine).

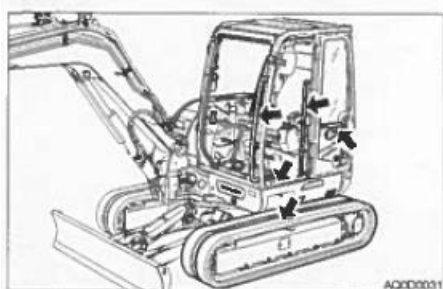

- Vend altid ansigtet ind mod maskinen og hav trepunktskontakt med de anbefalede håndtag og trin, mens du stiger op og ned fra maskinen. Hold trin og platforme rene.
- Brug aldrig låse- og manørehåndtag som alm. Håndtag.

Kontrol tur rundt om maskinen

Foretag en kontrol tur rundt om maskinen en gang om dagen, før motoren startes for første gang den dag.

Foretag kontrollerne som beskrevet under "Vedligeholdelse - kontrol tur rundt om maskinen".

Daglig kontrol

Foretag en kontrol hver dag før motoren startes første gang. Udfør kontrollerne som beskrevet under "Vedligeholdelse - daglig kontrol"

Før motoren startes

1. Indstil sædet, så du har en behagelig arbejdsstilling.
2. Spænd sikkerhedsselen

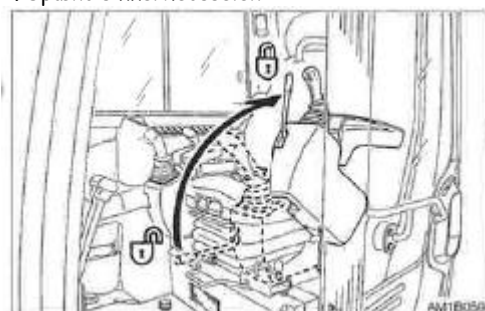

3-Kontroller at Sikkerhedshåndtaget er i låst position.

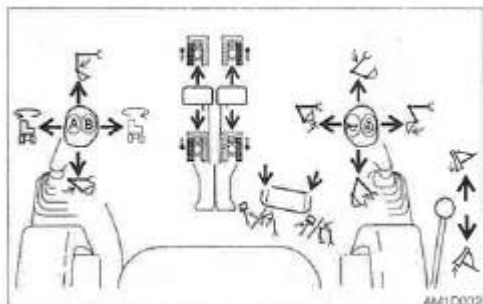

4-Kontroller at alle håndtag og pedaler befinder sig i neutral position.

DRIFT - Start og standsning af motoren

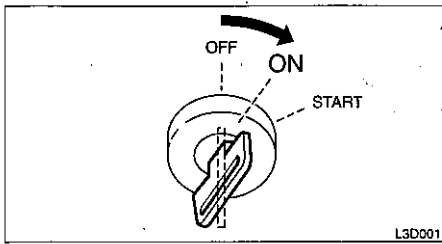

5-Sæt nøglen i startkontakten, drej den i ON-position, og foretag så følgende kontrol:

Canopy

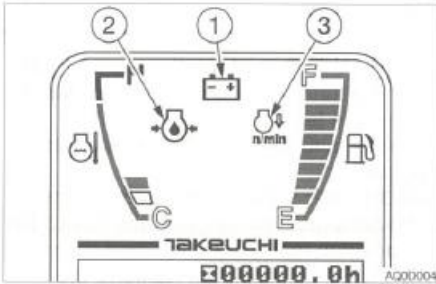

Førerkabine

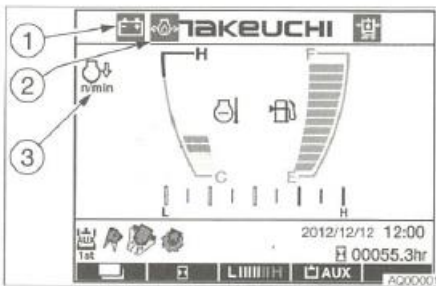

- Alle advarselsslamper blinker og der lyder en alarm lyder i 2 sekunder. Målerne starter også med at fungere. Efter 2 sekunder stopper decelerationslampen (3) med at blinke og bliver ved med at lyse, imens batteri lade lampen (1), Og motorietryk lampen (2) blinker (hvis 3. Hydraulik Funktion er valgt blinker denne også)
De andre lamper slukker.
- Drej på lyskontakten for at kontrollere, at Boom, for- side- og baglygter og instrumentbelysningen virker.
- Kontroller brændstofniveaueet.

Hvis der er en lampe der ikke lyser eller der ikke lyder nogen alarm, kan pæren være sprunget eller en ledning være knækket. Kontakt Takeuchi forhandleren eller - værkstedet for reparation.

Start af motoren

ADVARSEL

- Få alle personer ud af arbejdsområdet
- Aktiver hornet for at alarmere alle rundt om maskinen.

VIGTIGT: Lad ikke startermotoren arbejde i mere end 15 sekunder ad gangen. Hvis motoren ikke starter, skal du vente 30 sekunder for at beskytte batteriet, og derefter gøre et nyt forsøg.

VIGTIGT! Hvis motoren går i stå på grund af for lidt brændstof påfyldes der brændstof, derefter drejes startnøglen til ON position i 60 sekunder og så vendes tilbage til START position. Hvis du kører med starteren i for lang tid før der er nok brændstof som løber igennem, kan få starteren til at gå i stykker.

Normal start

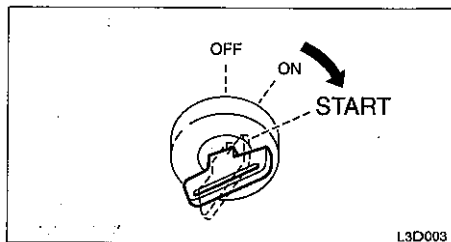

1. Drej nøglen til START position og start motoren.
2. Når motoren starter, slippes nøglen, som automatisk drejer til ON positionen.
3. Kontroller at advarselsslamperne er slukkede.
Af sikkerheds grunde er deceleration funktionen sat til sætte motoren til at gå i tomgang hver gang der startes op.
Aflys deceleration funktionen ved at trykke på decelerationsknappen.
4. Varm motoren op.
Se siden "Opvarmning af motoren"
5. Når motoren er varmet op - trykkes på decelerationsknappen for at slette decelerations funktionen.

Start ved lav temperatur

ADVARSEL

Brug aldrig diesel start på denne motor, da dieselstart kan forårsage en eksplosion.

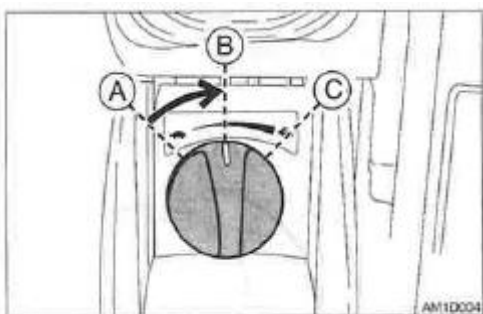

- 1- Drej reguleringsknappen til midt position.

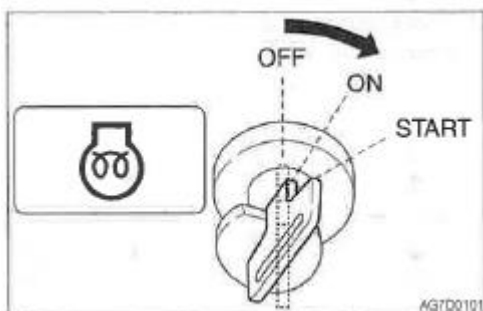

- 2- Drej Start nøglen til ON position og kontroller at glødelampen er tændt. (Glødelampen lyser i 15 sekunder og når køletemperaturen er -10 grader C.
 - 3- Når glødelampen slukker, trykkes på deceleration knappen (for at annullere deceleration) og drej nøglen til START positionen og motoren startes.
 - 4- Når motoren starter, slippes nøglen, som automatisk drejer tilbage til ON positionen.
 - 5- Kontroller at advarselsslamperne er slukkede.
 - 6- Retur til reguleringsknap til første position og varm motoren op.
- Se siden "opvarmning af motoren"

Opvarmning af motoren

VIGTIGT: Undgå at speede motoren op, før den er blevet varm.

Varm ikke motoren op i længere tid end ca. 20 min. Når der ønskes tomgangskørsel, så placer en last eller kør motoren på medium speed.

DRIFT - Start og standsning af motoren

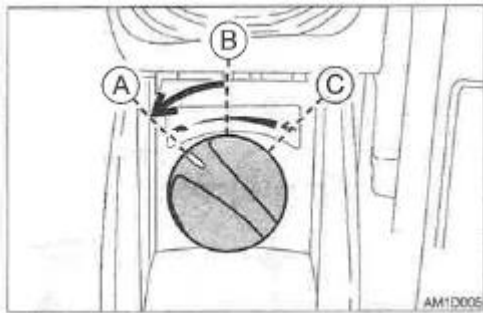

1. Drej regulerings knappen retur og kør tomgang eller uden belastning i 5 minutter.

Standning af motoren

VIGTIGT: Stands ikke motoren brat, når du har arbejdet i længere tid for fuld last med tunge laster og maksimumhastighed. Hvis du gør det, kan motoren blive overophedet eller sætte sig. Bring aldrig motoren til pludselig standsning, undtagen i alvorlige nødstilfælde.

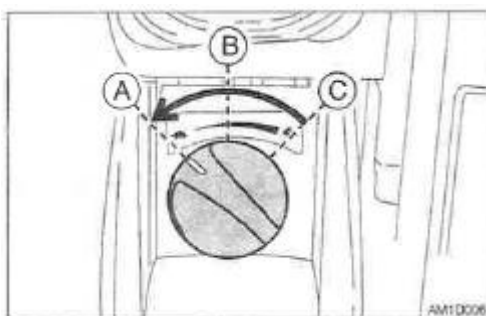

1. Drej regulerings kontakten retur.
2. Lad motoren køre i tomgang i ca. 5 minutter så den gradvist afkøles.

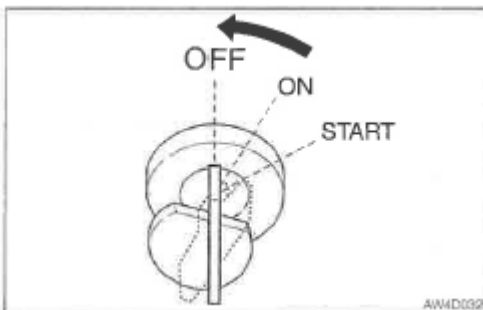

3. Drej nøglen til OFF positionen (O) for at standse motoren.

Manørehåndtagenes funktionsmønster (ISO mønster)

ADVARSEL

Sørg for at kontrollere, hvilket funktionsmønster for kontrolhåndtagene du arbejder med, før du påbegynder arbejdet.

- Forklaringerne i denne vejledning referer til ISO mønsteret.

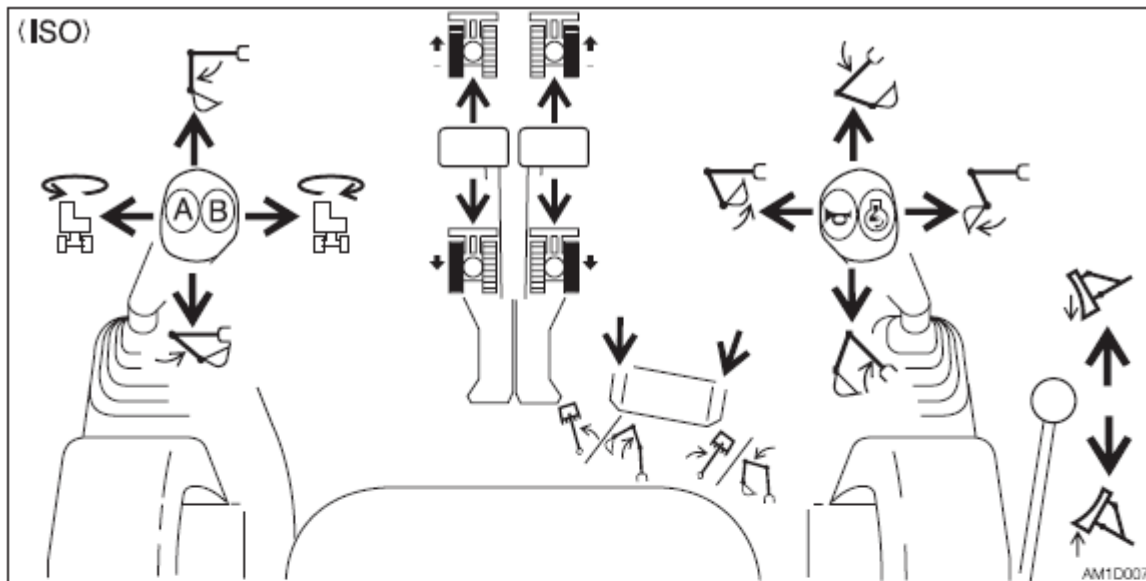









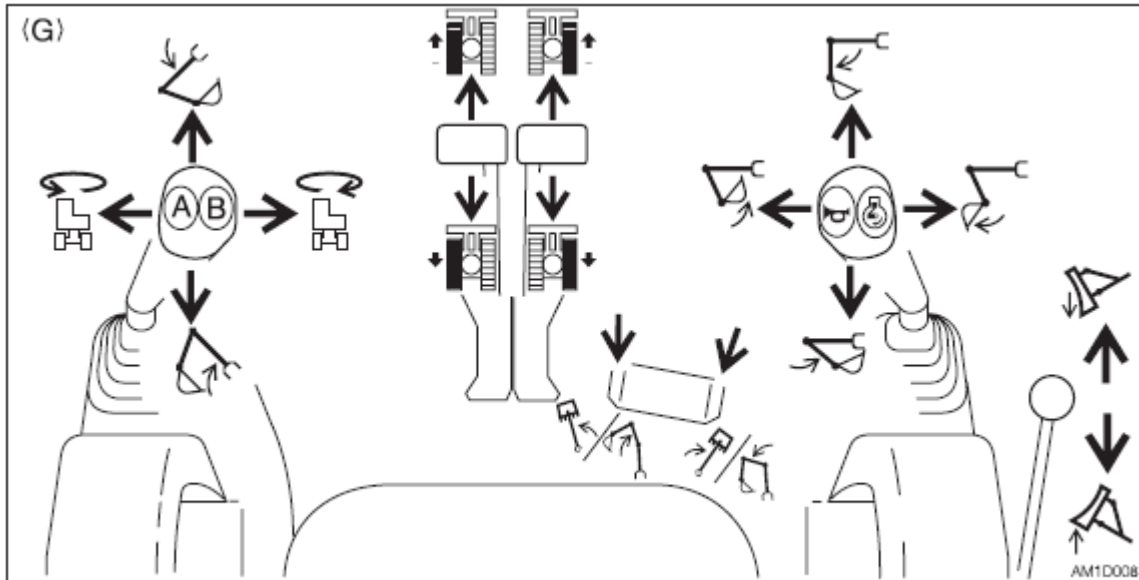







	Left crawler forward		Right crawler forward
	Left crawler reverse		Right crawler reverse
	Arm out		Boom lower
	Arm in		Boom raise
	Upperstructure slew left		Bucket load
	Upperstructure slew right		Bucket dump
	Boom swing left Second boom raise (2-piece boom)		Dozer blade lower
	Boom swing right Second boom lower (2-piece boom)		Dozer blade raise

Manøvrehåndtagenes funktionsmønster (G mønster)

ADVARSEL

- Sørg for at kontrollere, hvilket funktionsmønster for kontrolhåndtagene du arbejder med, før du påbegynder arbejdet.
- Forklaringerne i denne vejledning referer til ISO mønsteret.



	Left crawler forward		Right crawler forward
	Left crawler reverse		Right crawler reverse
	Boom lower		Arm out
	Boom raise		Arm in
	Upperstructure slew left		Bucket load
	Upperstructure slew right		Bucket dump
	Boom swing left Second boom raise (2-piece boom)		Dozer blade lower
	Boom swing right Second boom lower (2-piece boom)		Dozer blade raise

Opvarmning af maskinen (hydraulikolien)

ADVARSEL

Det er farligt at arbejde med arbejdsudstyret uden at varme maskinen (hydraulikolien) op først, da reaktionerne vil være langsomme og udstyret kan bevæge sig på en uventet måde. Sørg for at varme maskinen tilstrækkeligt op.

VIGTIGT: Foretag ikke pludselige bevægelser med manørehåndtagene, når hydraulikolietemperaturen er under 20° C (68° F). Den bedste hydraulikolie temperatur under arbejdet er 50 til 80° C (122 til 176° F), men hvis arbejdet skal udføres ved lavere temperatur, skal hydraulikolien opvarmes til mindst 20° C.(68° F).

Normal opvarmning

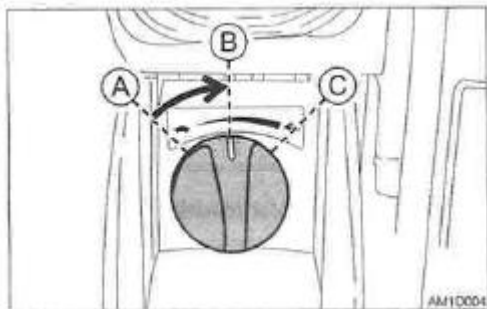

1. Drej regulerings kontakten til midt position og lad motoren gå på halv gas i omkring 5 min. Uden belastning

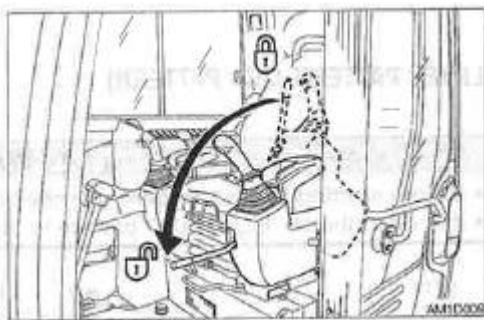

2. Slå sikkerhedshåndtaget helt ned for at frakoble låsen og løft skovlen fra jorden.

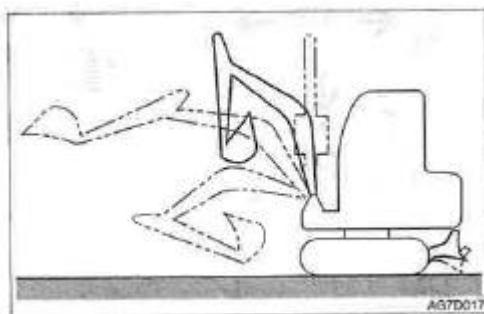

3. Kør alle hydraulikcylindrene helt ud og ind flere gange uden belastning.

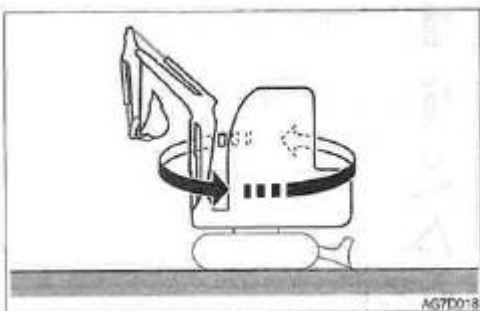

4. Krøj langsomt til venstre og højre flere gange

DRIFT - BETJENING AF MASKINEN

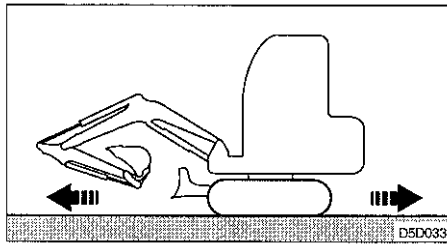

5. Kør langsom fremad og baglæns flere gange.

Opvarmning ved lave temperaturer

1. Gennemfør den normale opvarmningsprocedure, (se de foregående sider).

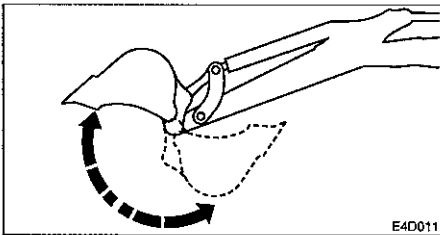

2. Kør skovlcyklinderen helt ud og hold den der, men ikke mere end 30 sekunder.
3. Gentag trin 2 indtil skovlens arbejdhastighed er normal.

Kontrol efter opvarmning

Efter opvarmningen af motoren og hydraulikolien, skal der gennemføres de kontroller som er beskrevet nedenfor. Udfør eventuelle reparationer, hvis der konstateret problem.

Canopy

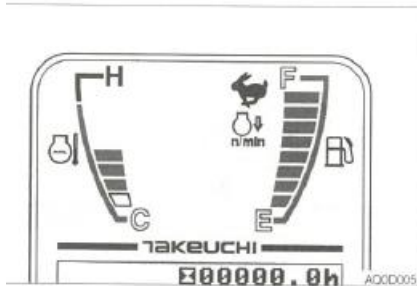

Førerkabine

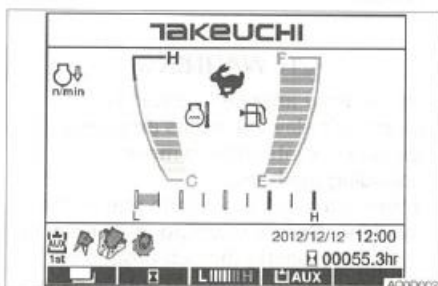

1. Kontroller at advarselsslamperne og instrumenterne ser ud som følger:
 - Er alle advarselsslamper slukket?
 - Er viseren for kølevæske temperatur i det grønne felt?
2. Kontroller at der ikke kan konstateres uregelmæssigheder i udstødningens farve, lyd og vibrationer.

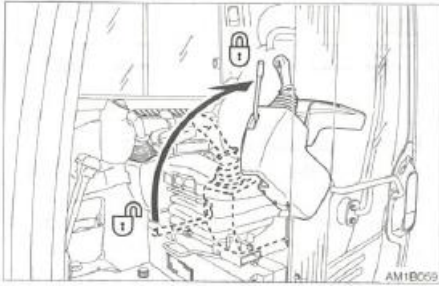

3-Løft den Sikkerhedshåndtaget/manøvrekonsole op i låst position og kontroller at manøvre- og kørehåndtagene er blokerede.

Betjening af kørehåndtagene

ADVARSEL

- Lad aldrig nogen komme inden for maskinens krøjningsradius og bane.
- Meddel din hensigt om at køre ved at give signal med hornet.
- Der er blindvinkler bag ved maskinen. Drej om nødvendigt førerkabinen rundt, før du bakker, for at sikre at området er sikkert og tomt.

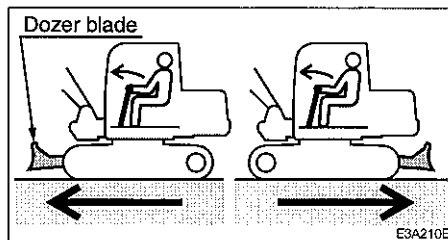

- Før du aktiverer kørehåndtagene, skal du kontrollere, at dozerbladet befinder sig foran førersædet. **VÆR OPMÆRKSOM PÅ**, at når dozerbladet befinder sig bag ved førersædet, virker kørehåndtagene i den modsatte retning af, når dozerbladet er foran.
- Fjern alle forhindringer i maskinens kørebane.

Kørsel fremad og baglæns

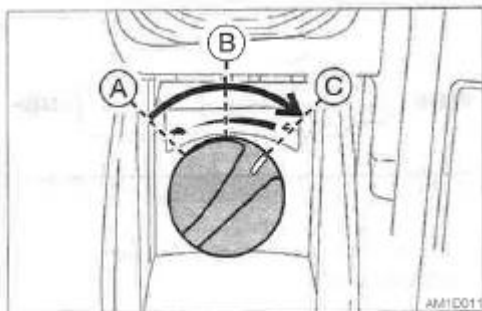

1. Drej på regulerings kontakten og øg motorens omdrejningstal.

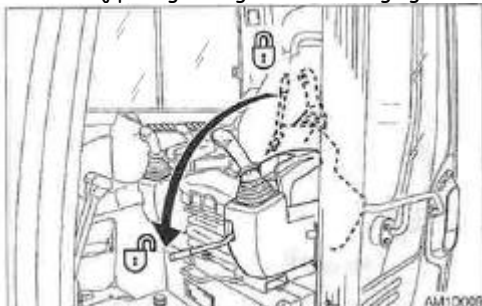

2. Nedfæld den Sikkerhedshåndtaget/manøvrekonsole i driftsstilling.

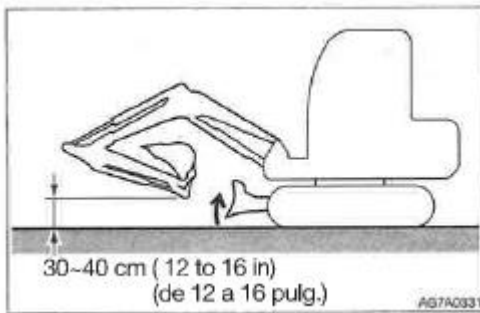

3. Fold graveudstyret helt sammen og sænk det til 30 til 40 cm over jorden.
4. Løft dozerbladet.
5. Aktiver venstre og højre kørehåndtag som beskrevet nedenfor.

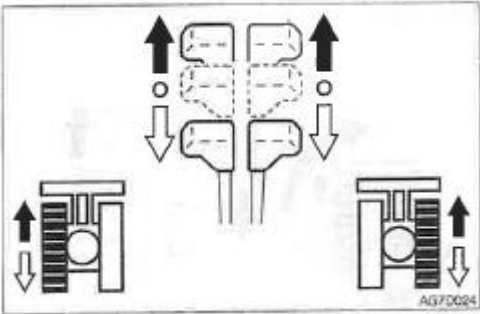

Når dozerbladet befinder sig foran førersædet
 Kørsel fremad: Tryk håndtagene fremad
 Kørsel baglæns: Træk håndtagene bagud.

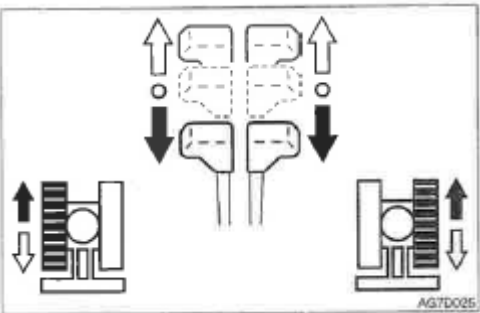

Når dozerbladet befinder sig bag ved førersædet:
 Kørsel fremad: Træk håndtagene bagud.
 Kørsel baglæns: Tryk håndtagene fremad

Kørsel i 2. (højt) gear.

ADVARSEL.

Hvis en last er større end det foreskrevne i 2. gear (høj) vil farten automatisk blive langsommere og skifte til lavt gear. Efterfølgende når lasten vil blive lettere, vil farten øges og returnere til 2. gear (høj fart). Vær forsigtig og opmærksom på at farten vil skifte automatisk i forhold til lasten. (for maskiner med automatisk kørselsskift system)

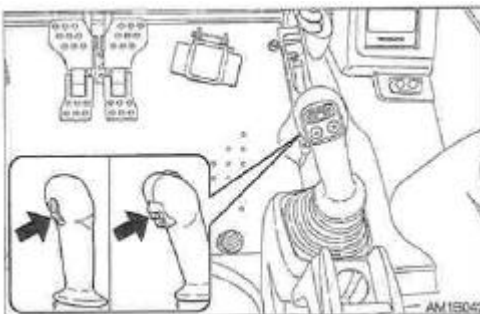

Tryk på køregearskontakten for at skifte til 2. (højt) gear og tryk på den én gang til for at vende tilbage til 1. gear (lavt).

Svingning af maskinen.

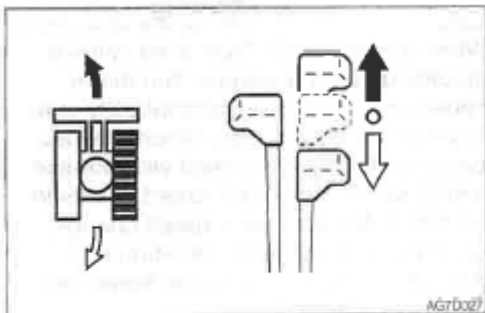

Svingning til venstre, når maskinen er standset:

Rotation fremad til venstre: Tryk det højre håndtag fremad.

Rotation bagud til venstre: Tryk det højre håndtag tilbage.

Svingning til højre, Betjen venstre håndtag på samme måde.

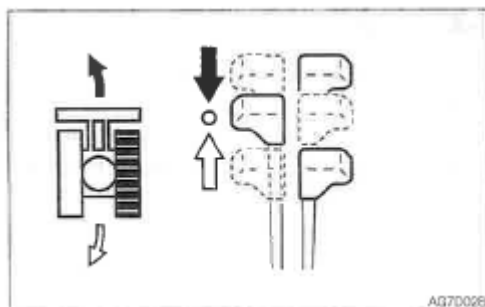

Svingning til venstre, når maskinen kører:

Rotation til venstre når du kører frem:

Sæt det venstre håndtag i neutral.

Rotation til venstre når du bakker:

Sæt venstre håndtag i neutral.

Svingning til højre, under kørsel betjenes højre håndtag på samme måde.

Krøjning

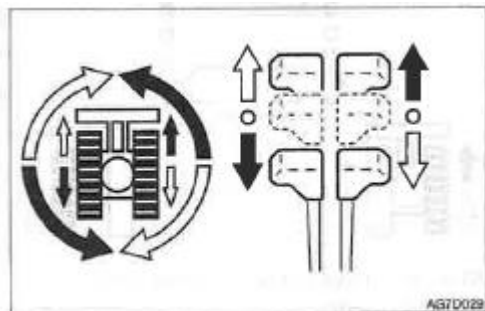

Svingning til venstre:

Tryk det venstre manørehåndtag bagud og det højre fremad.

Svingning til højre:

Tryk det højre manørehåndtag bagud og det venstre fremad.

Stoppe fremdriften.

ADVARSEL

- Parkér maskinen på fast, jævn grund. Hvis du er nødt til at parkere på en skråning, skal du blokere maskinen forsvarligt for at forhindre, at den begynder at rulle.
- Før du forlader førersædet, skal du løfte den sikkerhedshåndtaget/manørekonsol op i låst position og standse motoren.

Hvis nogen kommer til at røre ved et af manørehåndtagene uden at manørekonsollen er løftet op, foretager maskinen pludselig en bevægelse som kan forårsage alvorlig tilskadekomst eller en dødsulykke.

FORSIGTIG

Stands aldrig maskinen pludseligt, med mindre der er tale om en nødsituation.

Stands så jævnt som muligt.

DRIFT - BETJENING AF MASKINEN

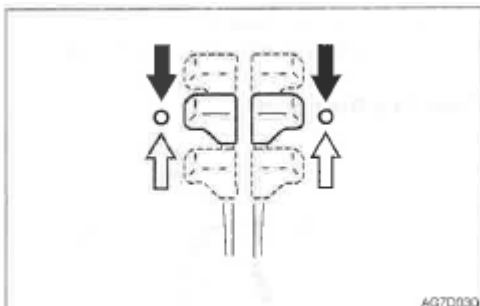

1. Flyt langsomt venstre og højre kørehåndtag i neutral position. Maskinen standser.

Betjening af arbejdsudstyret

ADVARSEL

- Kontrollér omhyggeligt hvilket funktionsmønster for manørehåndtagene du arbejder med, før du påbegynder arbejdet.
- Forklaringerne i denne vejledning følger ISO mønsteret.

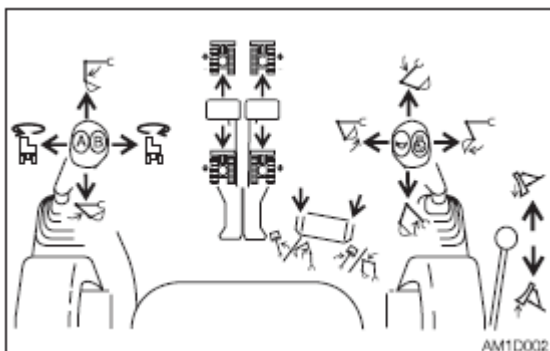

Det højre manørehåndtag anvendes til manøvrering af bommen og skovlen. Det venstre manørehåndtag anvendes til manøvrering af armen og til krøjning. Sæt manørehåndtagene i neutral position for at standse graveudstyret.

1. Nedefæld sikkerhedshåndtaget/manørekonsol.
2. Vip pedal låsen for at koble låsen fra.

Krøjning

ADVARSEL

Kontroller omhyggeligt området, før krøjningen.

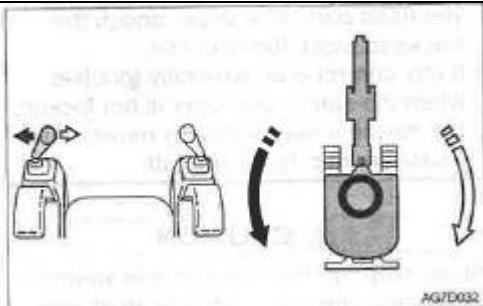

Krøjning til venstre: Tryk venstre manørehåndtag til venstre **Krøjning til højre:** Tryk venstre manørehåndtag til højre.

Manøvrering af bommen

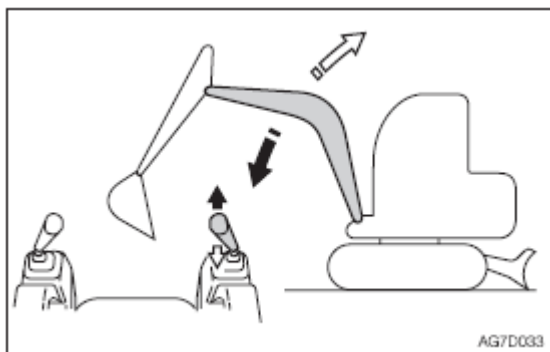

AG7D033

Løftning af bommen: Træk det højre manøvrerhåndtag bagud.
Sænkning af bommen: Tryk det højre manøvrerhåndtag fremad.

Manøvrering af armen

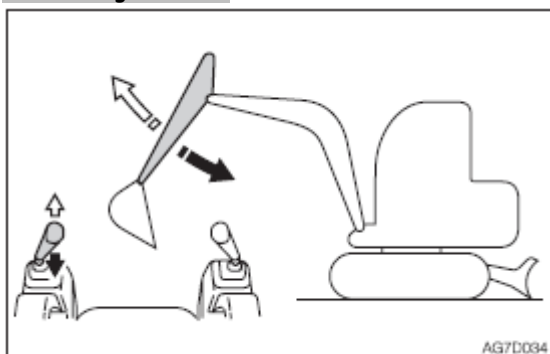

AG7D034

Armen ind: Træk det venstre manøvrerhåndtag bagud.
Armen ud: Tryk det venstre manøvrerhåndtag fremad.

Manøvrering af skovlen

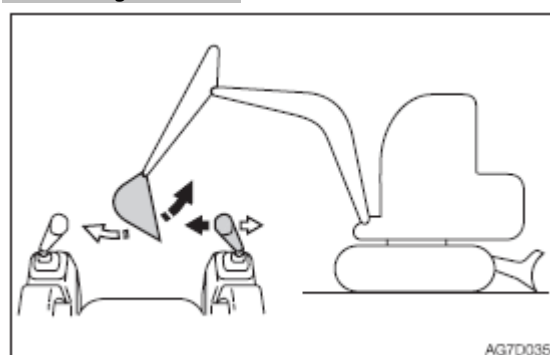

AG7D035

Fyldning: Tryk det højre manøvrerhåndtag til venstre.
Tømning: Tryk det højre manøvrerhåndtag til højre.

Betjening af boom sving

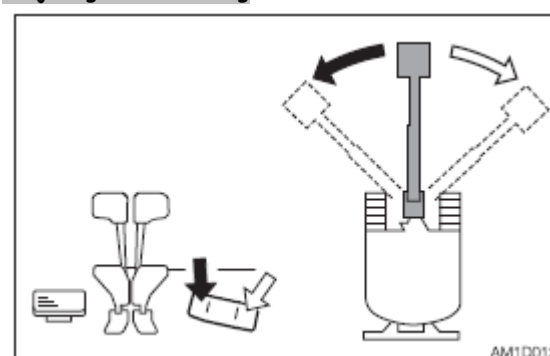

AM1D012

For at svinge bommen mod venstre: Tryk ned på venstre side af pedalen.
DRIFT - BETJENING AF MASKINEN

For at svinge bommen mod højre: Tryk ned på højre side af pedalen.

Manøvrering af dozerbladet

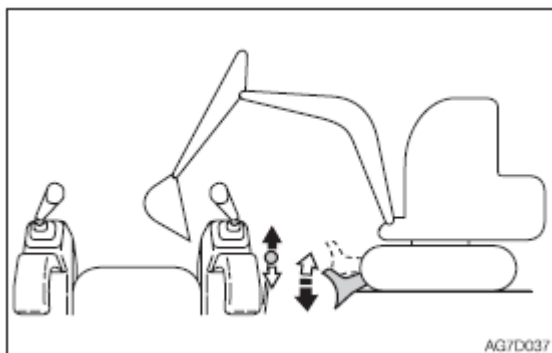

Løft af dozerbladet: Træk håndtaget bagud.

Sænkning af dozerbladet: Tryk håndtaget fremad.

Forbudte arbejder

ADVARSEL

- Du må ikke arbejde på klippegrund (Hård eller Blød)
 - Foretag ikke krøjning af overdelen, mens du kører. Hvis du er nødt til at arbejde med arbejdsudstyret, mens du kører, skal det ske med så lav hastighed, at du har fuld kontrol over maskinen hele tiden.
-

Foretag aldrig knusning eller planering ved hjælp af krøjning.

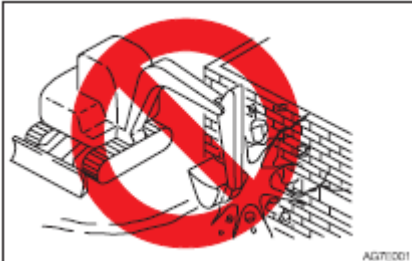

Foretag ikke nedbrydning af vægge eller planering ved hjælp af krøjning. Sæt heller ikke skovlens tænder ned i jorden under krøjning. Dette vil ødelægge graveudstyret.

Foretag ikke gravning under kørslen.

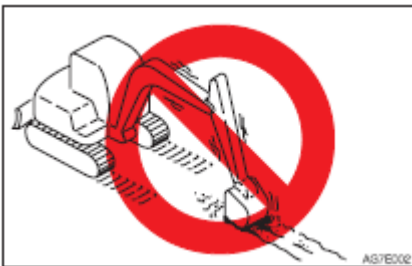

Sæt ikke skovlen ned i jorden og brug kørebevægelsen til at grave.

Behandl hydraulikcylindrene ordentligt.

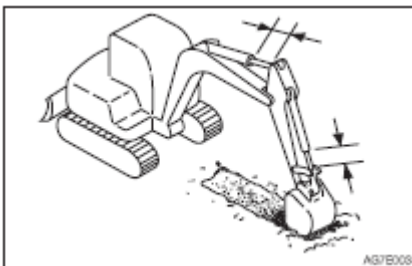

Kør ikke hydraulikcylindrene helt ind eller helt ud med fuld kraft og hastighed. Sørg for at der er lidt plads tilbage. Hydraulikbevægelserne skal køres på en blød måde, så ikke hydraulikcylindrene udsættes for hårde belastninger.

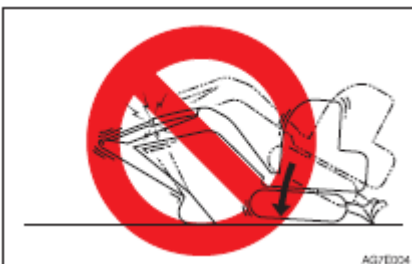

Hvil ikke maskinen på graveudstyret når stikcylinderen er kørt helt ud. Belastningen koncentrerer på stikcylinderen således at den kan blive skadet/ødelagt.

DRIFT - ARBEJDSPROCEDURER

Slå ikke pæle i med skovlen og grav ikke ved at slå med skovlen.



Dette vil afkorte arbejdsudstyrets levetid. Brug den hydrauliske kraft til gravning.

Udnyt ikke maskinens faldkraft i arbejdet.



Dette vil afkorte maskinens levetid. Brug cylindrenes hydrauliske kraft og grav altid med rolige, lange tag.

Gravning i klippegrund

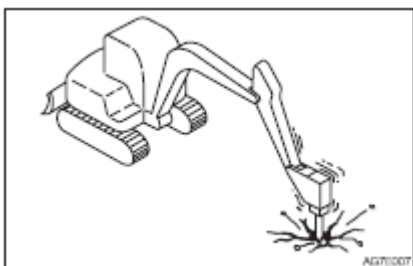

Klippegrund skal altid slås i stykker med en hammer eller lignende, før der graves. Dette forhindrer skader på maskinen og i det lange løb mere økonomisk.

Udsæt ikke dozerbladet for stød

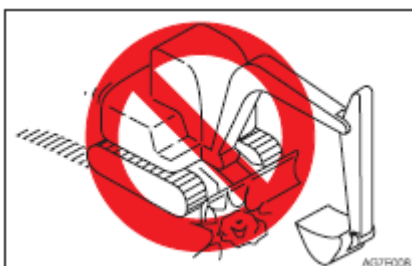

Hvis dozerbladet rammer mod hård klippe, kan der ske skade på dozerbladet eller dets cylinder.

DRIFT - ARBEJDSPROCEDURER

Vær forsigtig ved sammenfoldning af graveudstyret



Pas på ikke at ramme skovlen eller dozerbladet, når graveudstyret foldes sammen.

Brug ikke dozerbladet som forlænger af bælteunderstel

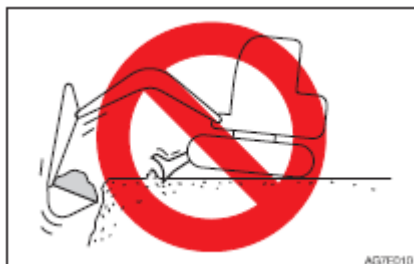

Vær opmærksom på dozerbladet stilling under gravning

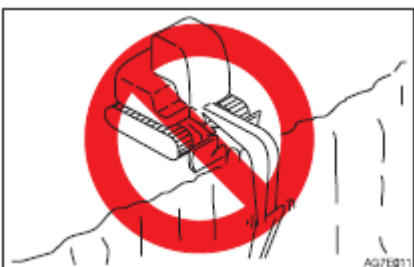

Når du graver i stor dybde med dozerbladet placeret foran, skal du passe på at bom cylinderen ikke rammer dozerbladet. Arbejd med dozerbladet vendt bagud i disse situationer, hvis det er muligt.

Vær forsigtig ved anvendelse af dozerbladet

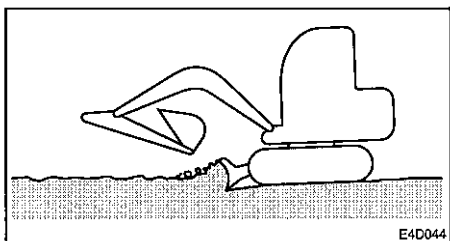

Dette dozerblad er beregnet til let planering af jord. Grav ikke dybt ned med dozerbladet. Dette vil kunne beskadige dozerbladet og maskinens undervogn.

Forholdsregler under arbejdet

Forholdsregler under kørsel

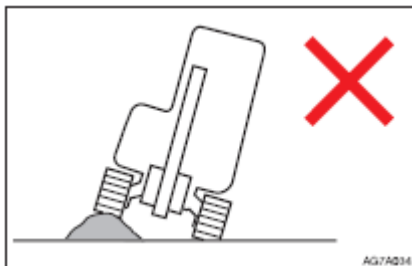

Kørsel over forhindringer (sten, træstubbe, osv.) kan give maskinen kraftige stød og dermed forårsage beskadigelse. Undgå at køre over forhindringer, hvis det er muligt. Hvis det er nødvendigt, skal graveudstyret holdes tæt på jorden, der skal køres med lav hastighed og forhindringen skal passeres med midten af båndet.

Forholdsregler ved kørsel i 2. (højt) gear

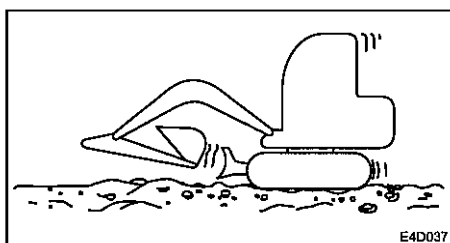

- * Kør langsomt på ujævn grund og undgå voldsomme accelerationer, opbremsninger og retningsskift.
- * Når et læs (byrde) er tungere end maskinen kan klare ved høj hastighed, vil de automatisk skifte til (1.gear) lav hastighed, når læsset (byrden) bliver lettere vil maskinen automatisk skifte til (2. Gear) høj hastighed igen.
- * **Vær opmærksom på dette og kør med forsigtighed i disse situationer.**
- * Når der køres i 2. gear, skal dozerbladet være placeret foran.

Forholdsregler ved arbejde i vand

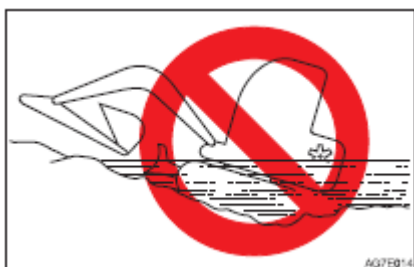

Hvis man kører op af vandet i en skarp vinkel, kan bagenden af maskinen blive dækket af vand. Dette kan forårsage skader og skal derfor undgås.

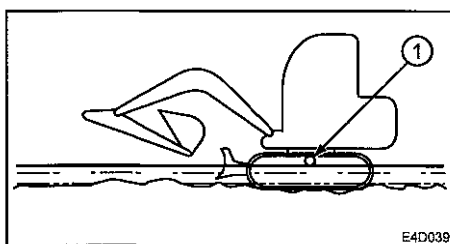

- Tilladte vanddybder. Ved arbejder i vand må vandet ikke komme længere op end til bunden af glideskoene (1).
- Ved smøring af steder som har været under vand i længere tid, skal der smøres så meget at det gamle fedt bliver trykket ud.
- Krøjelejet eller overdelen må aldrig blive dækket af vand eller sand. Hvis krøjelejet eller overdelen alligevel bliver dækket, kontaktes Takeuchi forhandleren eller -værkstedet med henblik på kontrol.

DRIFT - Forholdsregler under arbejdet

Forholdsregler ved kørsel på skråninger

ADVARSEL

- Overskrid aldrig maskinens stabilitetsgrænser (maks. Stignings evne 30°, sideværts tipningsvinkel -15°).
- Når der køres på hældninger eller stigninger, skal skovlen sænkes til en højde på 20 - 30 cm (8-12") over jorden. I nødstilfælde skal skovlen sænkes ned på jorden og maskinen stoppes.
- Når der køres på stigninger eller hældninger, skal det ske i 1. gear (lav hastighed).
- Når du kører op ad bakke skal førersædet være vendt imod toppen af bakken. Når der køres ned af bakken vendes førersædet imod bunden af bakken. I begge tilfælde skal operatøren holdes godt øje med jorden/grunden foran maskinen.
- Kør ikke baglæns ned ad skråninger.

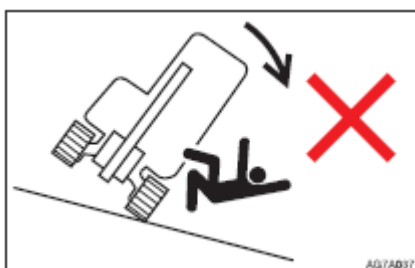

- Skift ikke retning eller kør på tværs af en skråning. Kør først ned på et fladt område, inden du ændrer maskinens retning.
- På græs, visne blade, vådt metal eller frose overflader, kan maskinen lide sidelæns, selv på ganske svage skråninger. Sørg for at maskinen aldrig vender sidelæns i forhold til skrånningen.

Kørestillinger

Kørsel op ad skråninger

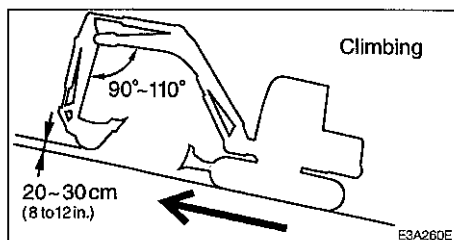

Ved kørsel op ad skråninger i en vinkel på 15° eller mere, skal der køres som vist på ovenstående billede.

Kørsel ned af skråninger

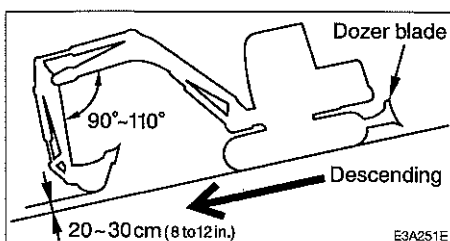

Ved kørsel ned ad skråninger i en vinkel på 15° eller mere, nedsættes hastigheden og der køres som vist på billedet ovenfor
DRIFT - Forholdsregler under arbejdet

Bremsning under nedkørsel

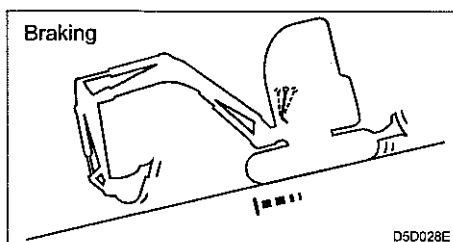

Ved kørsel ned ad skråninger, aktiveres bremserne automatisk, når kørehåndtagene føres tilbage til neutralstilling.

Hvis larvebåndene glider

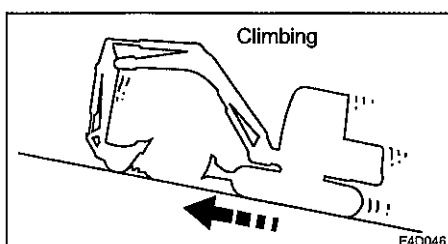

Hvis larvebåndene glider under kørsel op ad en skrånning, kan man bruge armens trækraft til at komme op ad skrånningen.

Hvis motoren går i stå

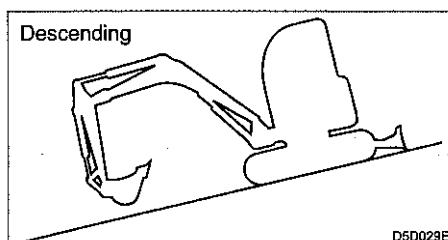

Hvis motoren går i stå, men der køres ned ad en skrånning, sættes kørehåndtagene i neutralstilling, maskinen standses, dozerbladet sættes ned mod jorden og motoren startes.

Åben ikke døren under kørsel på skrånninger



Det er farligt at åbne døren, mens man kører på skrånninger, da den kraft der skal til for at åbne og lukke døren, ændrer sig brat. Hold altid døren lukket ved kørsel på skrånninger.

DRIFT - Forholdsregler under arbejdet

Hvis maskinen sætter sig fast i mudder.

Hvis maskinen sidder fast i mudder eller lignende, anvendes nedenstående fremgangsmåde for at komme fri.

Hvis det ene larvebånd sidder fast



1. Sving skovlen til den side, hvor maskinen sidder fast.
2. Indstil armen og bommen i en vinkel mellem 90° eller 110°.
3. Pres bunden af skovlen (ikke tænderne) mod jorden.
4. Anbring en planke eller lignende under det løftede larvebånd.
5. Løft skovlen og kør langsomt ud af mudderet.

Hvis begge larvebånd sidder fast

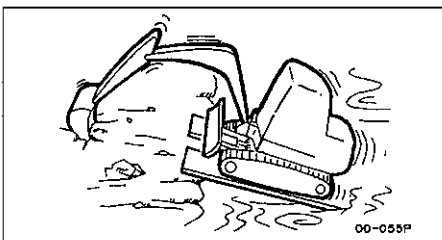

1. Udfør trin 1-4 ovenfor for begge larvebånd.
2. Grav skovlen ned i jorden foran maskinen.
3. Træk med armen og kør frem samtidig, og kør langsomt ud af mudderet.

Arbejder som kan udføres med denne maskine

Gravning

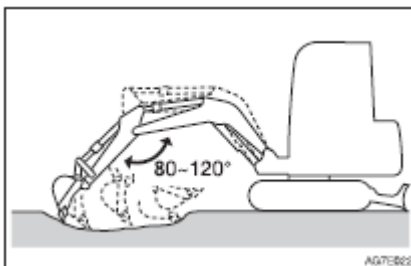

1. Vend dozerbladet til den modsatte side af den, hvor der skal graves og grav det lidt ned i jorden.

DRIFT - Forholdsregler under arbejdet

2. Brug armen og skovlen og grav med flade, lange bevægelser. Gravekraften er størst, når bommen og armen danner en vinkel mellem 80 og 120°. Brug denne vinkel til effektiv gravning.

Gravning af grøfter

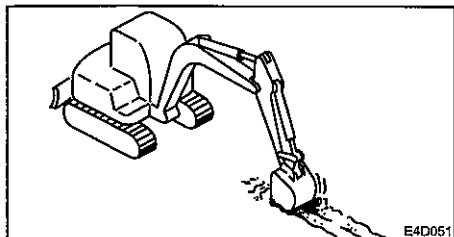

Monter en skovl som er egnet til gravning af grøfter og anbring larvebåndene parallelt med den grøft der skal graves af hensyn til effektiviteten. Ved gravning af brede grøfter udgraves først siderne og derefter midten.

Gravning af vejrøfter

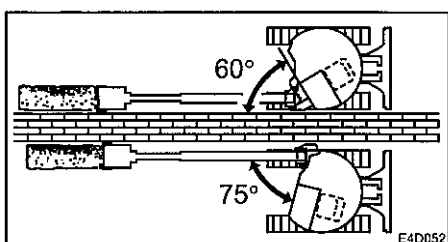

Udnyt bom krøjningsfunktionen under gravning som vist på billedet.

Læsning

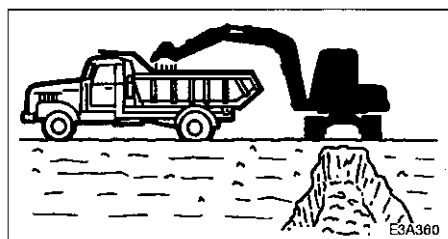

Når der læsses jord op på en lastbil, skal der læses bagfra for at opnå den største last. Af hensyn til effektiviteten skal der arbejdes med en lille krøjevinkel.

Planering

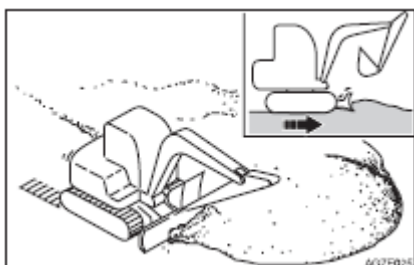

1. Før graveudstyret ind til maskinen.
2. Fjern gradvist jorden fra siden af jordbunken.

DRIFT - PARKERING AF MASKINEN

3. Når bunken er blevet mindre, tages jorden fra toppen. Hvis en last bliver for tung for maskinen justeres ved at løfte eller sænke dozerbladet.

Parkering

ADVARSEL

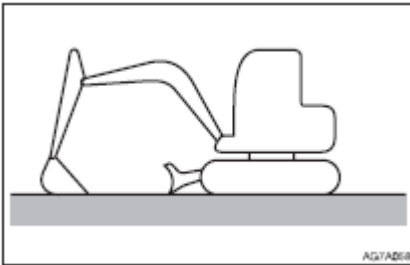

- Parker maskinen på fast, jævn grund.

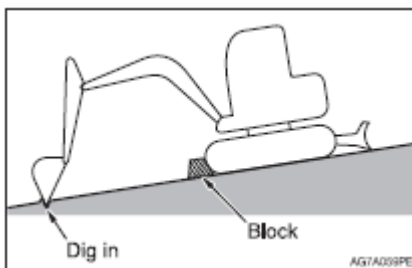

- Hvis du er nødt til at parkere på en skråning, skal du blokere maskinen forsvarligt for at forhindre, at den begynder at rulle.
- Hvis du parkerer på gader anvendes barrierer, advarselsskilte, lys mv. så maskinen er let synlig om natten/dagen og for at undgå kollision med andre køretøjer.
- Før du forlader førersædet, skal du løfte den venstre manøverkonsol op i låst position og standse motoren. Hvis nogen kommer til at røre ved et af manørehåndtagene uden at manøverkonsollen er løftet op, foretager maskinen pludselig en bevægelse, som kan forårsage alvorlig tilskadekomst eller en dødsulykke.

1. Sæt venstre og højre kørehåndtag i neutralstilling.
2. Træk omdrejningsregulatorhåndtaget tilbage og lad motoren gå i tomgang.
3. Sænk skovlen og dozerbladet ned på jorden.
4. Løft den sikkerhedshåndtaget/manøverkonsol op i låst position.
5. Stands motoren og tag nøglen ud.

Se side med "standsning af motoren".

Kontrol efter standsning af motoren

1. Kontroller om der er lækager i olie- og kølevandsystemet og foretag kontrol arbejdsudstyret, skærme og undervogn. Hvis der konstateres uregelmæssigheder, skal de udbedres.
2. Fyld brændstofstankene op. Se siden med "kontrol af brændstofniveauet".
3. Fjern evt. papiraffald og snavs fra motorrummet.
4. Fjern evt. mudder fra undervognen.

Aflåsning

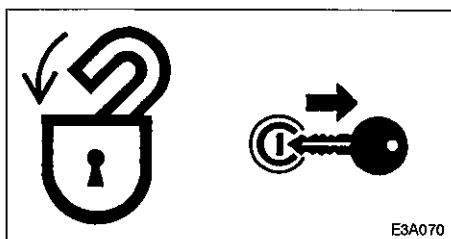

Sørg for at låse følgende steder

- Døren til førerkabinen
- Motorhjelman
- Dæksler og låger.

Klargøring til arbejde ved lave temperaturer

Ved lave temperaturer kan det være vanskeligt at starte motoren og kølevæsken kan fryse. Foretag nedenstående klargøring.

Udskiftning af brændstof og smøremiddel

Udskift brændstoffet, hydraulikolien og motorolien til typer som er egnet til lave temperaturer.

Se siden "Brændstof- og smøremiddeltabel".

Kølevæske

ADVARSEL

Kølevæsken er brændbar. Brug ikke åben ild.

Anvend long-life kølevæske (frostvæske) og alm. Vand som kølevæske.

Bemærk: Nye maskiner leveres med JIS long-life kølevæske (frostvæske) i en koncentration på 50% . Se siden med "brændstof- og smøremiddeltabel).

Batteri

Når temperaturen falder, reduceres batteriets kapacitet. Foretag kontrol af batteriets ladningstilstand. Hvis den er lav, kontaktes Takeuchi forhandleren eller værkstedet for en opladning. Se siden "kontrol af batterivæsken og efterfyldning".

Forholdsregler efter afsluttet arbejde

Overhold nedenstående for at forhindre, at snavs, vand eller andet materiale som sidder fast på maskinen samt undervognen, fryser.

- Fjern al snavs eller vand fra maskinen. Især kan vanddråber fryse fast på hydraulikcylindrenes stempelstænger, og hvis der trænger snavs ind i pakningerne i den forbindelse, kan pakningerne blive ødelagt.
- Parker maskinen på en tør, hård overflade. Hvis du ikke kan finde et egnet sted, skal du lægge plader ud og parkere på disse.
- Tøm evt. vand af brændstoftanken for at forhindre frysning. Se siden med "Tømning af brændstoftanken".
- For at forhindre nedsat batterikapacitet kan man lægge en hætte over batteriet eller fjerne det fra maskinen og opbevare det på et varmt sted. Påfyld også batterivæske før starten næste morgen. Hvis der påfyldes batterivæske efter afslutningen af arbejdet, bliver det destillerede vand måske ikke blandet med den øvrige væske, hvilket kan medføre frysning.

Når den kolde periode er afsluttet

Gør følgende når den kolde periode er ovre:

- Udskift brændstoffet og olien til de forskellige aggregater med de typer, som er specificeret i brændstof- og smøremiddeltabellen. Se siden "Brændstof- og smøremiddeltabel".
- Hvis der bruges frostvæske, som kun er beregnet til en sæson, skal frostvæsken aftappes fuldstændigt, det indvendige af kølesystemet rengøres omhyggeligt og der påfyldes alm. vand. Se siden "Rengøring af motorens kølesystem".

Larvebånd af gummi har den svaghed, at de er fremstillet af gummi. Sørg for at overholde nedenstående forbud og anvisninger for at forhindre beskadigelse af larvebåndene.

Forbudte måder at køre på

Kør og arbejd ikke med maskinen på følgende steder:



Kørsel eller krøjning på knuste sten, ujævn klippegrund, jernstænger, skrot eller på kanterne af jernplader kan ødelægge eller skære i larvebåndene.

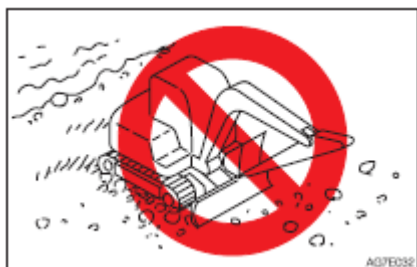

Kørsel på flodbredder eller steder med mange sten kan få larvebåndene til at glide af eller beskadige dem, fordi der sætter sig sten fast i dem.

Brug ikke maskinen på strande ved havet. Saltet kan få metalindlæggene til at ruste.

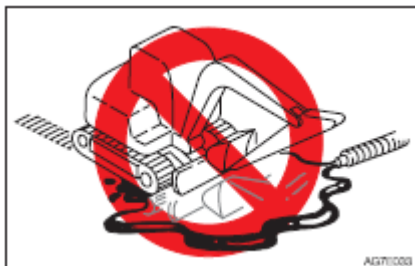

Lad ikke brændstof, olie, salt eller kemikalier komme i nærheden af larvebåndene. Disse stoffer kan få forbindelsesleddene mellem larvebåndenes metalindlæg til at korrodere, hvilket kan resultere i ujævnt slid eller beskadigelse af gummibelægningen.



Kørsel umiddelbart efter asfaltering eller på varme overflader, som f.eks. hen over ild eller jernplader, som har været udsat for kraftigt sollys, kan resultere i ujævnt slid eller beskadigelse af gummibelægningen.

DRIFT - HÅNDBTERING AF GUMMILARVEBÅND

Flyt ikke jord på steder, hvor gummilarvebåndene kan glide. Det kan fremskynde sliddet på gummibelægningerne.

Forsigtighedsregler

Tag hensyn til advarslerne nedenfor ved brug af maskinen. Overhold følgende regler når du arbejder med maskinen:

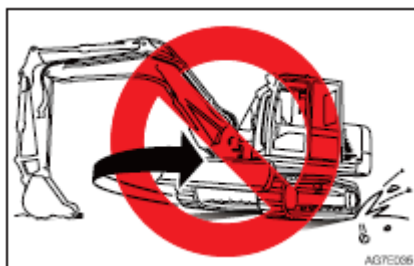

Drej ikke med undervognen med fronten af maskinen løftet ved at bruge graveudstyret (overdelen er ikke drejet). Ved at foretage denne bevægelse vil vægten være koncentreret på et enkelt punkt på bælten og forårsage ødelæggelse af bælten.

Undgå bratte retningskift og rotation på betonoverflader, hvis det er muligt. Sådanne bevægelser kan slide eller beskadige gummilarvebåndene.

Undgå fald som kan udsætte gummilarvebåndene for kraftige slag.

Salt, kaliumklorid, ammoniumsulfat, kaliumsulfat og tredobbelt superfosfat kan beskadige larvebåndene. Hvis nogen af disse produkter kommer på larvebåndene, skal de vaskes omhyggeligt med vand.

Lad ikke siderne på gummilarvebåndene gnide mod beton eller vægge.

Beskadig ikke larvebåndene ved at slå skovlen mod dem.

Vær særlig omhyggelig om vinteren på snedækkede eller frosne overflader, da larvebåndene har tendens til at glide.

Gummilarvebånd må bruges i temperaturområdet -25°C - $+55^{\circ}\text{C}$ (-14°F - $+131^{\circ}\text{F}$)

Når gummilarvebåndene skal opbevares i længere tid (mere end 3 måneder), skal det ske indendørs på et sted som ikke er udsat for direkte sollys eller regn.

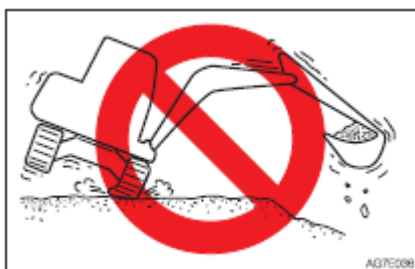

Gummilarvebåndene er ikke så stabile som stållarvebåndene, fordi hele belægningen er af gummi. Vær meget forsigtig ved krøjning.

Undgå at gummilarvebåndene glider af

Overhold følgende for at forhindre, at gummilarvebåndene glider af: Sørg for, at larvebåndene altid har den rigtige spænding.



Ved kørsel op ad brosten eller store stentrin (20 cm (8") eller mere) skal trinnet passeres i en lige vinkel og der må ikke skiftes kurs på toppen af trinnet.



Ved kørsel baglæns opad, må der ikke skiftes kurs der, hvor skråningen begynder.



Undgå at køre med det ene bælte på en skråning og det andet bælte på flad overflade (med maskinen i en hældningsvinkel på 10° eller mere). Kør med begge bæltter på plan overflade.

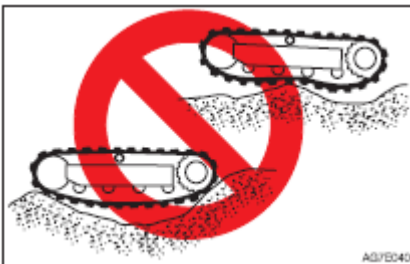

Skift ikke retning, når larvebåndene er slappe, som vist på billederne ovenfor.

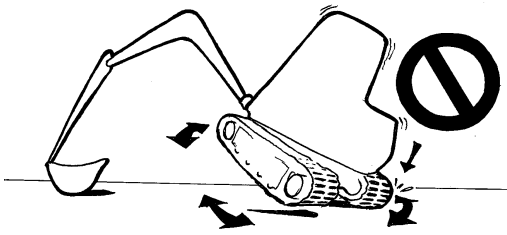

- Krøj ikke maskinen når larvebåndene er løftet op som vist på tegningen, der er fare for at knække gummibåndene når underlaget er fast som Beton/ asfaltbelægning

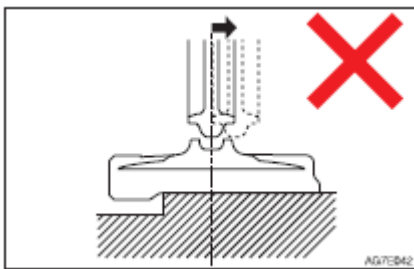

Gummibæltet vil falde af hvis du kører baglæns på denne måde.

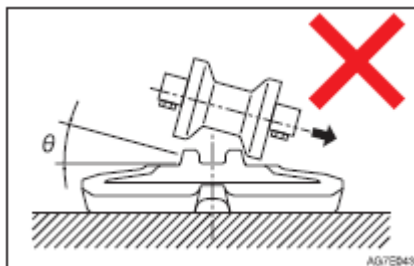

Gummibæltet vil falde af hvis du drejer på denne måde.

Læsning og losning	178
Løftning af maskinen	180
Sikring af maskinen	182
Forsigtighedsregler ved transport	182

ADVARSEL

Maskinen kan rulle eller vælte eller falde ned under læsning og losning. Tag følgende forholdsregler:

Vælg et fast, jævnt underlag og hold tilstrækkelig afstand til vejkanter.

Brug læsseramper af passende styrke og størrelse. Sørg for, at læsseramperne ikke hælder mere end 15°.

Brug aldrig arbejdsredskabet til at læsse eller losse maskinen med. Hvis du gør det kan maskinen vælte eller falde af lastbilen.

Hold lastbilens lad og læsseramperne rene for olie, ler, is, sne og andre materialer som kan blive glatte. Rengør larvebåndene. Bloker hjulene på lastbilen - så den ikke kan bevæge sig.

Drej decelerations kontakten og auto-deceleration på OFF (slukket) Ellers kan motorhastigheden pludselig øges og dette kan forårsage uheld.

Når du lossere - kørs kun i 1. Gear (lav) og kun efter signal fra flagmanden.

Skift aldrig retning på ramperne. Foretag ikke krøjning på ramperne. Maskinen kan vælte.

Lås døren på maskinen, når den er læsset - Ellers kan den springe op under kørsel.

Ved krøjning på lastbil ladet skal det ske langsomt, da underlaget kan være ustabil.

Bloker bælteerne og fastgør maskinen med kæder på ladet.

Når maskinen læsses eller losses, skal der bruges ramper og nedenstående fremgangsmåde skal følges.

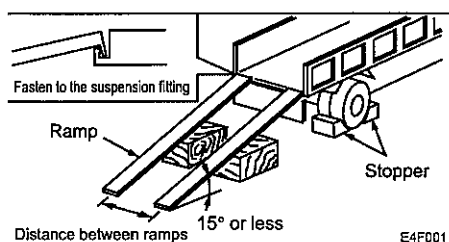

1. Træk lastbilens parkeringsbremse og læg stopklodser under hjulene.
2. Fastgør ramperne omhyggeligt til lastbil ladet, så de ikke løsner sig. Påsæt ramperne så de har en vinkel på 15° eller mindre.
3. Bring midten af lastbil ladet og midten af maskinen på linie og midten af ramperne på linie med midten af larvebåndene.
4. Sørg for, at dozerbladet ikke rammer ramperne.
5. Sænk graveudstyret så meget som muligt, men pas på at det ikke rammer lastbilen.
6. Nedsæt motorens omdrejningstal med omdrejningsregulatorhåndtaget.

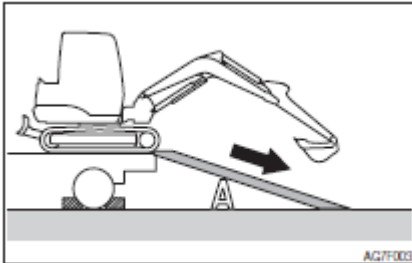
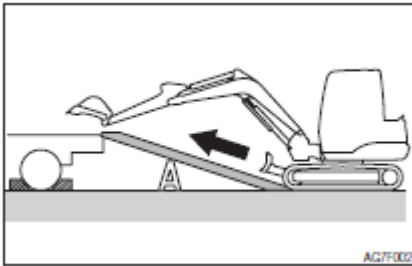

7. Kontroller retningen til ramperne og kørså langsomt op eller ned ad ramperne i 1. gear (lav hastighed), og følg flagmandens signaler.
8. Placer maskinen forsvarligt i en foreskrevet position på ladet. Se siden "Transportstilling".

Løftning af maskinen

ADVARSEL!

Du skal kende de rigtige signaler ved signalering til kranfører.

Kontroller løfteudstyret dagligt for skader og manglende dele.

Brug en løftewire med tilstrækkelig styrke i forhold til maskinens aktuelle vægt.

Maskinen må løftes i den position og den fremgangsmåde som beskrevet nedenfor. Ignoreres dette kan maskinen miste stabiliteten.

Løft ikke maskinen op imedens maskinføreren opholder sig i eller på maskinen.

Løft maskinen forsigtigt, så den ikke tipper.

Hold alle personer væk fra fareområdet under løftning af maskinen. Bevæg ikke maskinen hen over hovederne på nogle personer.

VIGTIGT: Løftning af maskinen gælder for maskiner med standard specifikationer. Tyngdepunktet varierer med arbejdsredskabet og udstyret som er monteret. Kontakt en Takeuchi forhandler eller et autoriseret værksted.

FREMANGSMÅDE VED LØFTNING:

TB230

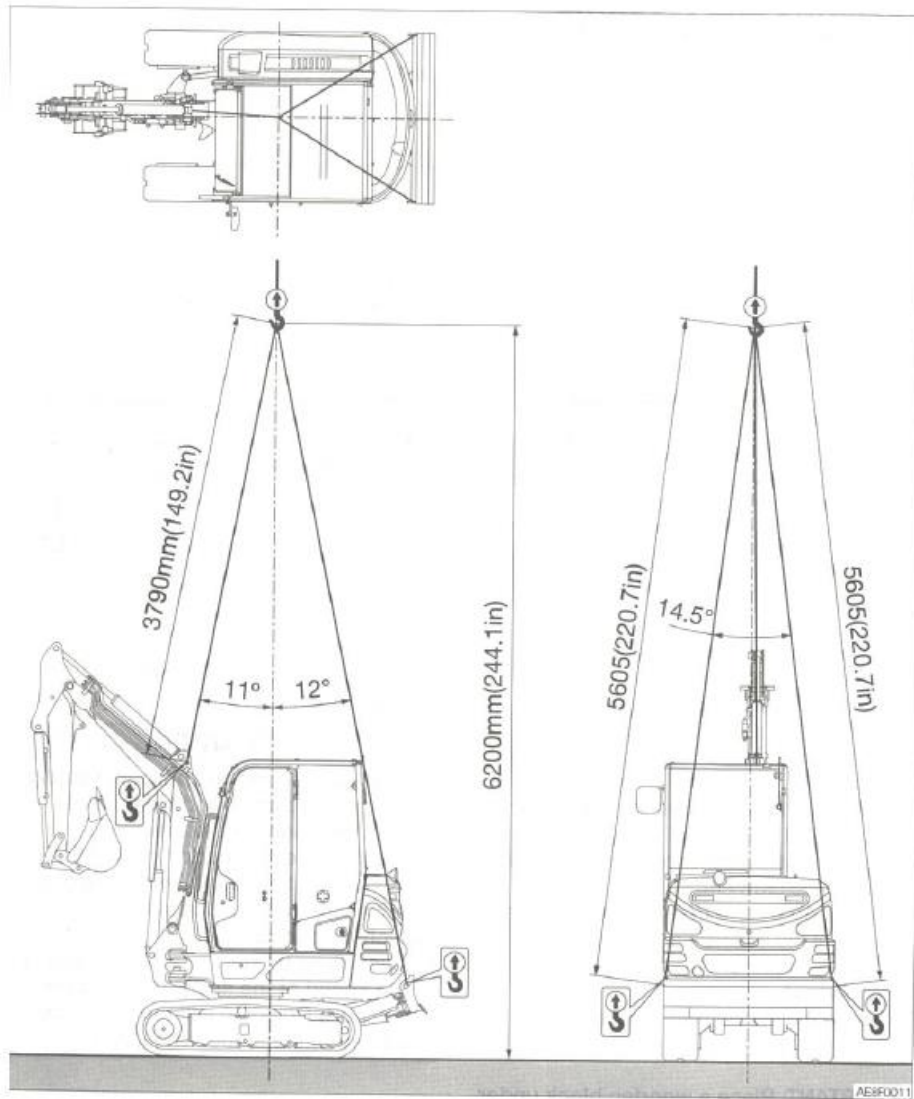

TRANSPORT - LØFTNING

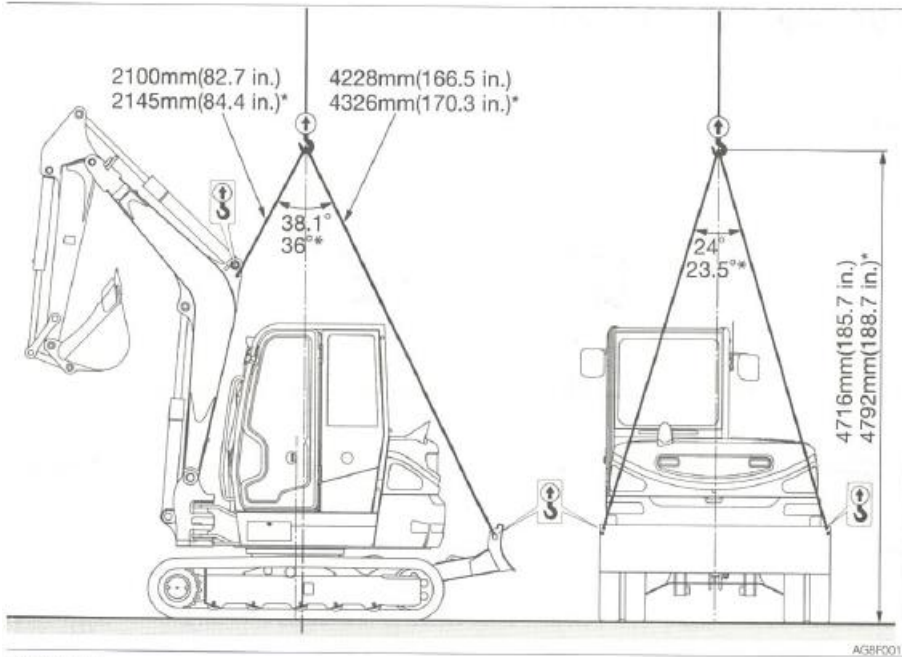

: Canopy

Løftning.

1. Sving maskinens overdelt således at dozerbladet er placeret "bag" på maskinen (og så overdelen og bæltene er parallelle).
2. Hæv dozerbladet helt op.
3. Kør skovl- og stikcylindrene ud og løft bommen.
4. Hvis bommen forskydes til højre eller venstre, så skal man uanset hvad lade den pege lige frem.
5. Sæt sikkerhedsspærren i låst stilling.
6. Stop motoren, fjern startnøglen og stig af maskinen.
7. Monter løftwirerne som vist på figuren nedenfor. Hæng wirerne og løfteudstyret således at det ikke gnaver på maskinen.
8. Løft langsomt indtil maskinen er løftet klart fra underlaget/jorden.
9. Stop løftningen indtil maskinen er stabil. Løft maskinen videre på en langsom og kontrolleret måde.

Når maskinen er anbragt i den fastlagte position, skal den sikres som beskrevet nedenfor.

Transportstilling

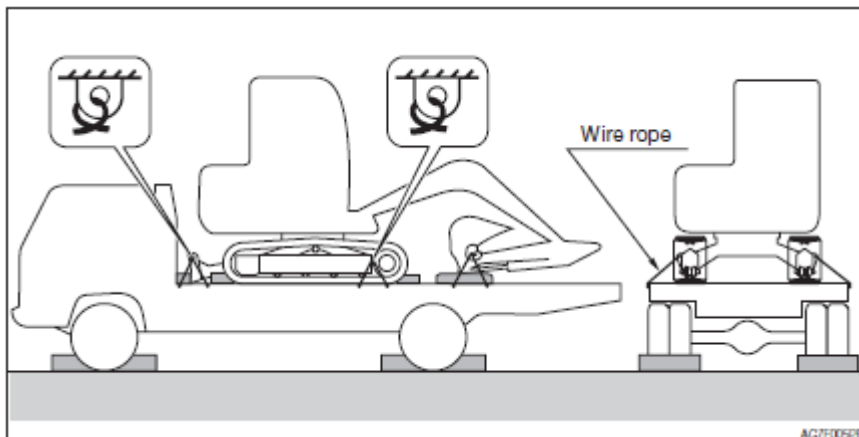

1. Sænk dozerbladet
2. Kør skovl- og arm cylindrene helt ud og sænk bommen.
3. Løft den venstre manøvrekonsol op i låst position.
4. Stands motoren og tag startnøglen ud.
5. Læg stopklodser under larvebåndene, både foran og bagved.
6. Læg en kæde eller stålwire over undervognen og fastgør den omhyggeligt for at forhindre, at maskinen glider sidelæns.
7. Fastgør skovlen med en kæde eller en stålwire.

Vigtigt:

Anbring en træklods under skovlen, så den ikke bliver ødelagt ved at slå ned mod ladet.

ADVARSEL

- Du skal kende og følge sikkerhedsbestemmelserne, færdselsreglerne og evt. andre bestemmelser vedr. transport, når du transporterer maskinen.
- Tag højde for lastbilens længde, bredde, højde og vægt med læsset maskine, når transportruten skal fastlægges.
- Foretag aldrig pludselig start eller stop - kørsel ikke med høj fart i kurver - dette kan forårsage at maskinen kommer ud af balance og i værste fald vælter/falder af lastbilen.

VEDLIGEHOLDELSE

Generelt	184
Service data	186
Vigtige dele	193
Vedligeholdelsesskema TB230	194
Vedligeholdelsesskema TB240	196
Visuel kontrol af maskinen	198
Daglig kontrol (for hver 10 timer)	199
Efter de første 50 timer (kun nye maskiner)	201
For hver 50 timer	208
For hver 100 timer	213
Efter de første 250 timer (kun nye maskiner)	214
For hver 250 timer	217
For hver 500 timer	222
For hver 1000 timer	224
For hver 1500 timer	227
For hver 2000 timer	228
For hver 3000 timer	229
For hver 4000 timer.	230
Efter behov	233
For hvert andet år	244
Længerevarende ude af driftstaging	245

VEDLIGEHOLDELSE - GENERELT

Beskrivelse af vedligeholdelsen

For at sikre maskinen en lang levetid under gode forhold, skal kontrol- og vedligeholdelsesprocedurerne udføres omhyggeligt og sikkert, som anbefalet i denne vejledning.

Kontrol- og vedligeholdelsespunkterne er opdelt efter maskinens totale drifts tid (kontrol og vedligeholdelse skal udføres for hver 10 timer (visuel kontrol og daglig kontrol), for hver 50 timer, og for hver 250 timer osv. Aflæs driftstimetælleren for at fastlægge, hvornår det er på tide at fortage kontrol og vedligeholdelse. Punkter for hvilke det ikke er muligt at fastlægge kontrol og vedligeholdelsesintervallerne, er indeholdt i punktet "Efter behov".

Når der arbejdes med maskinen i et ekstremt barsk miljø (kraftig støvforekomst eller høje temperaturer), bør kontrol og vedligeholdelse udføres med kortere intervaller end angivet på vedligeholdelseskemaet.

Forholdsregler i forbindelse med vedligeholdelse.

Gennemfør ikke kontrol- og vedligeholdelsesprocedurer som ikke er angivet i vejledningen.

Lad Takeuchi forhandleren eller serviceværkstedet udføre de procedurer som ikke er angivet i denne vejledning.

Hold altid maskinen ren

- Hold altid maskinen ren og vask den før påbegyndelse af kontrol og vedligeholdelse.
- Når maskinen vaskes med vand, skal det elektriske system tildækkes med plast til beskyttelse mod vand. Det er farligt at udsætte det elektriske system for vand, da det kan medføre kortslutninger eller fejlfunktioner. Vask ikke batteriet, følere, kontakter eller det indvendige af førerkabinen med vand eller damp.

Brændstof, smøremiddel eller fedt.

- Med hensyn til brændstoffer, smøremidler og fedt skal du følge instruktionerne i "Brændstof- og smøremiddeltabellen".
- Anvend rene brændstoffer, smøremidler og fedter som ikke indeholder vand, og vær omhyggelig med at holde snavs borte ved skift eller påfyldning af brændstof, smøremiddel eller fedt.
- Opbevar brændstof, smøremidler og fedter som foreskrevet og sørg for at der ikke kan komme vand eller snavs i dem.

Forholdsregler ved brændstofpåfyldning.

- Hvis påfyldningsstudsene indeholder en si, må sien ikke fjernes ved optankning.
- Sørg for at sætte brændstofdækslet forsvarligt på efter endt optankning.
- Påfyld ikke mere brændstof end den foreskrevne mængde brændstof.

Anvend ikke brændstof (dieselolie) til rengøring af dele.

Du må ikke bruge brændstof til at rengøre dele. Brug i stedet et ikke-brændbart rengøringsmiddel.

Beskyt mod snavs

Ved af- og på montering af dele, skal det ske et sted, hvor der ikke er støv, arbejdsområdet skal øres rent og det skal beskyttes mod snavs.

Rengør monteringsfladerne

Ved af- og på montering af dele, skal du sørge for at kontaktfladerne på delene er rene. Hvis pakningsrillerne på kontaktfladerne er beskadiget, skal du kontakte Takeuchi forhandleren eller værkstedet.

Pakninger og splitter

- Udskift de fjernede pakninger og splitter med nye.
- Ved monteringen skal du sørge for ikke at beskadige eller vride pakningen.

Pakningstape

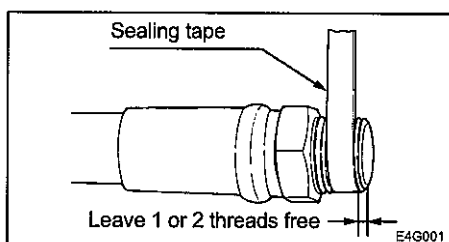

- Når du lægger pakningstape omkring propper, osv., skal du fjerne den gamle tape fra gevindet og gevindet skal rengøres.
- Pålæg tapen i en tykkelse på ca. 10 mm (0,4"), idet du lader 1 eller 2 gevind være fri i spidsen.

Bortskaffelse af affald

- Opsaml brugte væsker fra maskinen i beholdere. Forkert bortskaffelse af affald ødelægger miljøet.
- Olie, brændstof, kølevæske, kølevæskefiltre, batterier og andre skadelige stoffer skal bortskaffes i henhold til gældende lov.

Kontrol efter vedligeholdelsesarbejde

- Øg gradvist motorens omdrejningstal fra tomgang til maks. hastighed og kontroller, at der ikke lækker olie eller vand fra de servicerede dele.
- Aktiver alle manørehåndtag og kontroller, at maskinen fungerer korrekt.

Forsigtighed ved håndtering af batterikabler.

- Afbryd (tag kablet af) batterikablerne for der arbejdes på det elektriske system, eller svejdes.

Fjern det negative - kabel først. Når de tilsluttes igen, skal det negative kabel tilsluttes til sidst.

- Afbryd ikke batterikablerne imens motoren kører. Hvis du gør det, kan det elektroniske system eller andre elektriske dele blive ødelagt.

Brændstof- og smøremiddeltabel

Anvend forskellige brændstoffer, smøremidler og fedter, afhængig af temperaturen, se nedenstående tabel.

- Udskift smøremidlets tidligere end vist i tabellen, hvis det er usædvanligt snavset eller hvis dets smøre evne er kraftigt nedsat.
- Brug samme mærke smøremiddel, hvis det er muligt. Hvis der skiftes mærke, skal hele mængden udskiftes - bland ikke forskellige mærker.

Brændstof**Diesel specifikationer:**

Diesel olie skal følge de følgende specifikationer. Tabellen oplister flere kendte mærker i verden.

DIESELOLIE SPECIFIKATION	VERDENSDEL	DIESELOLIE SPECIFIKATION	VERDENSDEL
ASTM D975 NO. 1D S15 No. 2D S15	USA	ISO 8217 DMX	International
Biodiesel mix. B5 ASTM D6751, D7467			
EN590: 2009	EU	BS2869-A1 eller A2	UK
Biodiesel mix B5 EN14214, EN590			

RESERVOIR	TYPE	TYPE	
Brændstoftank	Dieselolie	<p>Brug rent brændstof af høj kvalitet for optimal ydelse og levetid.</p> <p>For at forhindre problemer i lave temperaturer bruges dieselolie med et stivningspunkt på min. - 12 °C under laveste forventede omgivelsestemperatur.</p> <p>Min. Cetan-tal er 45. Lav temperatur eller ved arbejde højt over havet kan det være nødvendigt med et brændstof med højere cetan-tal (normalt ikke noget problem i Danmark).</p> <p>Brug brændstof med et ultra lavt indhold af svovl mindre end 0,05 til 0,0015%.</p> <p>Det er yderst vigtigt med lavt svovl indhold.</p> <p>En højere % andel af svovl kan forårsage ødelæggelse af cylindrene på motoren.</p> <p>Bland aldrig petroleum eller lignende i dieselolie.</p> <p>Dårlig diesel kvalitet kan ødelægge motoren.</p> <p>Brændstofs additiver kan ikke anbefales, nogle additiver kan påvirke motorens ydelse.</p> <p>Indholdet af metal så som zink, sodium, magnesium, aluminium, silicium skal være under 0,01 ppm (JPI-5S-44-95 test analyse).</p> <p>-----</p> <p>Forholdsregler ved brug af Bio diesel: Reklamationen på motoren vil blive afvist, hvis brug af biodiesel som ikke opfylder de foreskrevne standarder.</p>	

Komponent	Type	Type/temperatur -30 til +40 C°	Skifteinterval
Motorens Bundkar	Diesel Motorolie API - CF klasse eller højere ACEA: E6 klasse JASO: DH2 klasse	SAE 10W-30 -20 til +30 SAE 15W-40 -15 til +40	Efter de første 50 Timer. For hver 250 timer
	Takeuchi originale Hydraulik olie 46	-10 til +45 ISO VG46	For hver 4000 timer ***
Hydrauliktanken	Antiwear hydraulik olie	-20 til +30 ISO VG32 -5 til +40 ISO VG46 +5 til +50 ISO VG68	For hver 2000 timer ***
	Kølevæske (*vand + kølemiddel **) SAE: J814C, J1034	30% kølevæske- blanding -10 til +45 50% kølevæske- blanding -30 til +40	For hver 1000 timer
Krøje Reduktionsgear	Gearolie API GL-4	SAE 90	Efter de første 250 timer *
Køre Reduktionsgear			For hver 1000 timer
Krøje lejer	Lithiumfedt EP-2 NLGI nr. 2		For hver 50 timer
Arbejdsudstyr			Dagligt eller for hver 10 timer

* Hvis transport tiden i det totale timetal er højt, skal gearolien skiftes oftere end det oplyste interval.

** Brug ledningsvand (blødt). Brug ikke vand fra brønde eller flodvand. Når omgivelsestemperaturen falder til under 0°C, tilsættes frostvæske. Følg frostvæskeproducentens anvisninger ved fastlæggelse af blandingsforholdet.

*** Udskiftning af den hydrauliske olie afhænger af hvilken type olie der bruges. Nye maskine fra Takeuchi leveres med en original Takeuchi hydraulikolie type 46, og udskiftningsterminerne forudsætter brug af original Takeuchi olie. Hvis de bruger almindelig hydraulik olie anbefales det udskiftet for hver 2000 timer.

Indhold:

Motor bund kar	Motor kølesystem	Hydraulik olie tank	Brændstofs tank	Køre reduktions gear
Øverste grænse: 4,7 L.	4 L	System: 56 L	46 L	0,5 L x 2
Laveste grænse: 2,9 L		Tank: 35 L		

Komponent	Type	Type/temperatur -30 til +40 C°	Skifteinterval
Motorens Bundkar	(Forefindes på maskiner fra s/nr. 124100002 eller senere) Diesel Motorolie API - CD klasse ACEA: E3/E4/E5 klasse JASO: DH1 klasse Forefindes på maskiner fra s/nr. 124000003 eller senere) Diesel Motorolie API - CJ-4 klasse ACEA: E6 klasse JASO: DH2 klasse	SAE 10W-30 -20 til +30 SAE 15W-40 -15 til +40	Efter de første 50 Timer. For hver 250 timer
Hydrauliktanken	Takeuchi originale Hydraulik olie 46	-10 til +45 ISO VG46	For hver 4000 timer ***
	Antiwear hydraulik olie	-20 til +30 ISO VG32 -5 til +40 ISO VG46 +5 til +50 ISO VG68	For hver 2000 timer ***
Kølesystem	Kølevæske (*vand + kølemiddel **) SAE: J814C, J1034	30% kølevæske- blanding -10 til +45 50% kølevæske- blanding -30 til +40	For hver 1000 timer
Krøje Reduktionsgear	Gearolie API GL-4	SAE 90	Efter de første 250 timer *
Køre Reduktionsgear			For hver 1000 timer
Krøje lejer	Lithiumfedt EP-2 NLGI nr. 2		For hver 50 timer
Arbejdsudstyr			Dagligt eller for hver 10 timer

* Hvis transport tiden i det totale timetal er højt, skal gearolien skiftes oftere end det oplyste interval.

** Brug ledningsvand (blødt). Brug ikke vand fra brønde eller flodvand. Når omgivelsestemperaturen falder til under 0°C, tilsættes frostvæske. Følg frostvæskeproducentens anvisninger ved fastlæggelse af blandingsforholdet.

*** Udskiftning af den hydrauliske olie afhænger af hvilken type olie der bruges. Nye maskine fra Takeuchi leveres med en original Takeuchi hydraulikolie type 46, og udskiftningsterminerne forudsætter brug af original Takeuchi olie. Hvis de bruger almindelig hydraulik olie anbefales det udskiftet for hver 2000 timer.

Indhold:

Motor bund kar	Motor kølesystem	Hydraulik olie tank	Brændstofs tank	Køre reduktions gear
Øverste grænse: 7,4 L.	9 L	System: 74 L	70 L	0,6 L x 2
Laveste grænse: 4,0 L		Tank: 41 L		

Skift hydraulikolie regelmæssigt.

Ved brug af hydraulikhammer vil olie forringes hurtigere end ved normal gravning. Sørg for at skifte hydraulikolie og filterelement med de anførte tidsinterval.

Hvis ikke disse skiftes i rette tid (som anført i vedligeholdelsesskemaet), så kan maskinens og hammerens hydrauliksystem skades. Sørg for at skifte hydraulikolien og filterelement iflg. Diagrammet nedenfor for at øge levetiden på hydrauliksystemerne.

Rengør suge sien ved skift af filterelement.

Item	Hydraulic oil	Filter element
1st time	—	25
2nd time	—	100
Periodically	1200 (600)	200

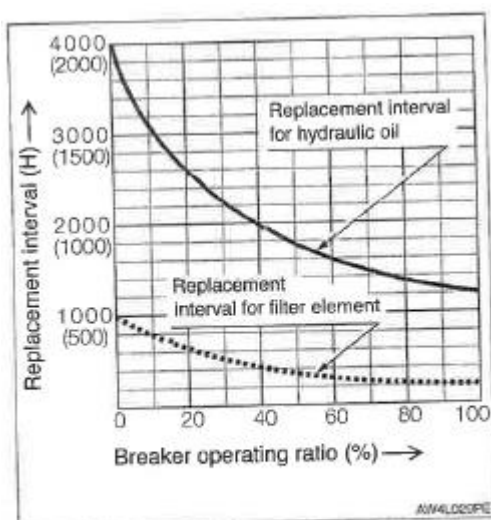

(): When a conventional antiwear hydraulic oil is used.

Forbrugsmaterialer

Udskift forbrugsmaterialer som filtre og elementer regelmæssigt, se nedenstående tabel.

SYSTEM:	RESERVEDELBETEGNELSE		RESERVEDEL NR.	UDSKIFTNINGSINTERVAL
Hydraulik system	Hydraulik olie retur filter Pilot linje filter Ånde filter		15511-03900 15512-00703 15520-02715	Efter de første 250 timer For hver 1000 timer Hver 1000 timer
Brændstof system	Brændstof filter		Y119802-55801	For hver 500 timer
Motor smøre system	Motorolie filter patron		Y129150-35153	Efter de første 50 timer For hver 250 timer
Luftrenser system	Luftfilter	Ydre element	Y119808-12520	For hver 1000 timer eller Efter 6 rengøringer (det der indtræffer først).
		Indre element	19111-02772	
Varme system	Filter		19115-13680	1 gang om året eller hvis det er tilstoppet efter rengøring

Værktøj

Nr.	Betegnelse	R-del nr.	Bemærk
1	Gaffelnøgle	28110-100120	10-12
2	Gaffelnøgle	28110-140170	14-17
3	Skruetrækker	104200-92350	(+) (-)
4	Filtertang	119640-92750	Ø80
5	Filtertang	171301-92750	Ø90
6	Filtertang	171340-92760	
7	Hammer	16903-00330	$\frac{3}{4}$
8	Tang	16904-00250	250 mm
9	Tang	16905-00200	200 mm
10	Gaffelnøgle	16900-01922	19-22
11	Gaffelnøgle	16900-02427	24-27
12	Skruenøgle	16901-00013	13
13	Skruenøgle	16901-00041	41
14	Skruenøgle	16909-00019	19
15	Unbraco nøgle	16906-00400	4 mm
16	Unbraco nøgle	16906-00500	5 mm
17	Unbraco nøgle	16906-00600	6 mm
18	Unbraco nøgle	16906-00800	8 mm
19	Unbraco nøgle	16906-01000	10 mm
20	Unbraco nøgle	16906-01400	14 mm
21	Værktøjskasse	16914-00005	
22	Plastlomme	16919-00001	
23	Fedt sprøjte	16910-60610	600 cc
24	Aftapningslange For EU	15545-12601	

Forbrugsmaterialer

Udskift forbrugsmaterialer som filtre og elementer regelmæssigt, se nedenstående tabel.

SYSTEM:	RESERVEDELBETEGNELSE	RESERVEDEL NR.	UDSKIFTNINGSSINTERVAL
Hydraulik system	Hydraulik olie retur filter Pilot linje filter Ånde filter	15511-03900 15512-00703 15520-02715	Efter de første 250 timer For hver 1000 timer Hver 1000 timer
Brændstof system	Brændstof filter	Monteret S/nr. 124000003 eller senere: Y129A00-55800	For hver 500 timer
		Monteret S/nr. 124100002 eller senere: Y12907-55801	
	Vand separator filter	Y129A-55730	
Motor smøre system	Motorolie filter patron	Y129150-35153	Efter de første 50 timer For hver 250 timer
Luftrensers system	Luftfilter	Ydre element	For hver 1000 timer eller Efter 6 rengøringer (det der indtræffer først).
		Indre element	
Aircondition system	Køle tørrer element	19115-14513	Hvert 2 år
	Ventilationsfilter	19115-13680	1 gang om året eller hvis det er tilstoppet efter rengøring
	Cirkulationsfilter		

Værktøj

Nr.	Betegnelse	R-del nr.	Bemærk
1	Gaffelnøgle	28110-100120	10-12
2	Gaffelnøgle	28110-140170	14-17
3	Skruetrækker	104200-92350	(+) (-)
4	Filtertang	119640-92750	Ø80
5	Filtertang	129A00-92750	Brændstof forfilter - S/nr 124000003 eller senere
6	Hammer	16903-00330	$\frac{3}{4}$
7	Tang	16904-00250	250 mm
8	Tang	16905-00200	200 mm
9	Gaffelnøgle	16900-01922	19-22
10	Gaffelnøgle	16900-02427	24-27
11	Skruenøgle	16901-00013	13
12	Skruenøgle	16901-00041	41
13	Skruenøgle	16909-00019	19
14	Unbraco nøgle	16906-00400	4 mm
15	Unbraco nøgle	16906-00500	5 mm
16	Unbraco nøgle	16906-00600	6 mm
17	Unbraco nøgle	16906-00800	8 mm
18	Unbraco nøgle	16906-01000	10 mm
19	Unbraco nøgle	16906-01400	14 mm
20	Værktøjskasse	16914-00005	
21	Plastlomme	16919-00001	
22	Fedt sprøjte	16910-60610	600 cc
23	Aftapningslange For EU	15545-12601	
24	Filtertang	171301-92750	Ø90 - S/nr. 124100002 eller senere
25	Filtertang	171340-92760	Til vandseparator - S/nr. 124100002 eller senere

Tilspændingsmomenter

Møtrikker og bolte (ISO kategori 10.9)

Spænd møtrikker og bolte med de nedenfor angivne tilspændingsmomenter, medmindre andet er angivet i teksten.

- Når der monteres plastikskærme er tilspændingsmomentet anderledes end værdierne i tabellen. Rådfør Dem med en Takeuchi forhandler. Hvis der spændes for hårdt, går plastikskærmen i stykker.
- Tilspænd møtrikker og bolte på kryds (top, bund, venstre, højre) eller ad 2 eller 3 gange, så de spændes ensartet.

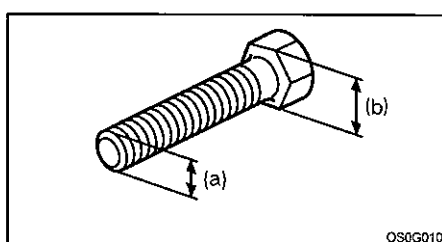
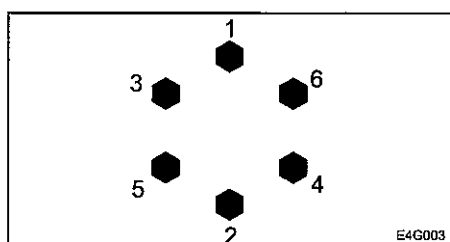

Kategori	Hovedstr. b(mm)	Str. X stigning (mm)	Tilspænding	
			Nm	Ft-lb
			<i>Generelle forbindelsespunkter</i>	
			Nm	Ft-lb
Grov gevindtype	10	M6x1.0	9.8±0.5	7.2±0.4
	12,13	M8x1.25	22.6±1.1	16.6±0.8
	14,17	M10x1.5	47.1±2.4	34.7±1.7
	17,19	M12x1.75	83.4±4.1	61.5±3.0
	19,22	M14x2.0	134.4±6.7	99.1±4.9
	22,24	M16x2.0	207.9±10.4	153.3±7.7
	27,30	M20x2.5	410.9±20.5	303.1±15.1
Fin gevindtype	12,13	M8x1.0	24.5±1.2	18.1±0.9
	14,17	M10x1.25	50±2.5	36.9±1.8
	17,19	M12x1.5	87.3±4.3	64.4±3.2
	19,22	M14x1.5	135.3±6.8	99.8±5.0
	22,24	M16x1.5	220.6±11	162.7±8.1
	27,30	M20x1.5	452.1±22.6	333.4±16.6

VEDLIGEHOELDELSE - VEDLIGEHOELDESESESKEMA

Vigtige dele

For at opnå den maksimale sikkerhed skal maskinen vedligeholdes regelmæssigt. For at øge sikkerheden, skal delene som er nævnt nedenfor udskiftes regelmæssigt.

Alvorlig skade eller brand kan blive resultatet, dersom delene forringes eller skades.

Oversigt over vigtige dele:

Enhed		Vigtige dele der skal skiftes regelmæssigt	Skifteinterval
Brændstofssystem		Brændstofslinger	Hvert 2 år
		Tætning i brændstofs dæksel	
Varmeapparat		Varmeapparatslinger	
		Aircondition slanger	
Hydrauliksystem	Maskinkonstruktion	Hydraulikslanger (pumpe - trykside)	
		Hydraulikslanger (pumpe - sugeside)	
		Hydraulikslanger (Svingmotor)	
		Hydraulikslanger (fremdriftsmotor)	
	Arbejdsudstyr	Hydraulikslanger (bomcylinderrør)	
		Hydraulikslanger (Stikcylinderrør)	
		Hydraulikslanger (Skovlcynderrør)	
		Hydraulikslanger (bomforskydningscylinder)	
		Hydraulikslanger (dozerbladscylinder)	
		Hydraulikslanger (pilotventil)	
	Hydraulikslanger (ekstrahydraulik)		
		Sikkerhedsbælte	Hvert 3. år

De vigtige dele som er nævnt i oversigten ovenfor er udsat for ældning, slidtage eller forringelse, og hvor graden af forringelse er vanskelig at opdage. Derfor skal delene udskiftes med nye originale dele efter angivet tidsinterval, selv om det ikke ser ud til at de fejler noget. Hvis der opdages noget unormalt på disse dele for tiden for udskiftning er nået, skal de repareres eller udskiftes umiddelbart. Hvis en slangeklemme er deform eller ødelagt, skal den skiftes straks.

Ved udskiftning af vigtige dele skal man kontakte sin Takeuchi forhandler eller værksted.

Kontroller også andre hydraulikslanger som ikke er nævnt på listen på vigtige dele. Hvis der opdages noget unormalt ved dem, skal de undersøges eller skiftes umiddelbart.

Ved skift af hydraulikslanger, skal O-ringene og tætningerne skiftes samtidig.

Kontrol af brændstof- og hydraulikslanger iflg. Intervalskemaet nedenfor. Se "vedligehold".

Kontroltype	Kontrolpunkt
Daglig kontrol	Lækager fra koblinger, hydraulik- eller brændstofslinger. Skader på kabinen *
Månedlig kontrol	Lækager fra koblinger, hydraulik- eller brændstofslinger. Skadede hydraulik- eller brændstofslinger (revner, slidtage eller rifter).
Årlig kontrol	Lækager fra koblinger, hydraulik- eller brændstofslinger. Forringet, vrid eller skadede hydraulik eller brændstofslinger revner, Slidtage eller rifter eller slanger som berører andre dele på maskinen.

(*) Kabine dele: 03586-00070 - Canopy: 05584-00085

VEDLIGEHOELDELSE - VEDLIGEHOELDESESESKEMA - TB230

Vedligeholdelsesarbejder	Se side
Visuel kontrol	
Kontrol i form af åbning af motorhjelm og lemme	
Kontrol ved at gå en tur rundt om maskinen	
Kontrol mens man sidder i førersædet	
Daglig kontrol (hver 10. time)	
Kontrol og påfyldning af kølevæske	
Kontrol og påfyldning af motorolie	
Kontrol af vandudskilleren	
Kontrol af brændstofniveauet	
Kontrol af hydraulikolietanken og påfyldning	
Smøring af arbejdsudstyret	
Efter de første 50 timer (kun nye maskiner)	
Udskiftning af motorolie og oliefilter	
Kontrol og justering af ventilator remmen Aircondition	
For hver 50 timer	
Kontrol og justering af larvebåndsspændingen	
Dræning af vand fra brændstofstanken	
Smøring af krøjelejet	
Kontrol af batterivæskenniveauet og påfyldning	
For hver 100 timer	
Rengøring af vandudskilleren	
Efter de første 250 timer (kun nye maskiner)	
Udskiftning af køremotorens gearolie *	
Udskiftning af hydraulik olie retur filter	
Udskiftning af pilot linje filter	
For hver 250 timer	
Kontrol og eventuel stramning af ventilator rem	
Kontrol og rengøring af køler og olie køler gitre	
Rengøring af luftfilter (AC)	
Udskiftning af motorolie og filter	
Rengøring af luftfilter (Fører kabine)	

- Hvis størstedelen af maskinens arbejde består i at køre (bæltning), så skal gearolien skiftes før det angivne interval.

VEDLIGEHOELDELSE - VEDLIGEHOELDESESKEMA - TB230

Vedligeholdelsesarbejder	Se side
For hver 500 Driftstime	
Skift af brændstoffilter	
For hver 1000 driftstime	
Skift af hydraulikolie retur filter	
Rengøring af motorens kølesystem	
Skift af luftfilterelementer	
Skift af udluftningsfilter	
Skift af pilot linje filter	
Skift af gearolie på køregeare	
Kontrol og justering af motorens ventilspillerum	
For hver 1500 driftstimer	
Kontrol af krumtap hus ventilator system	
Kontrol og rengøring af indsprøjtningsventiler	
For hver 2000 driftstimer	
Polering/slibning af ventil sæde	
For hver 3000 driftstimer	
Inspektion, rengøring og eftersyn af EGR operations ventil	
For hver 4000 driftstimer	
Udskiftning af hydraulikolie og rengøring af sugefilteret	
Efter behov	
Kontrol og opfyldning af sprinklervæske i vinduesvaskeren	
Udskiftning af skovlen	
Smøring af håndtagene og pedaler	
Kontrol af gummilarvebånd	
Udskiftning af gummilarvebånd	
Udskiftning af skovlens tænder og sideskær	
Justering af afstand imellem skovl og arm (hvis nødvendigt)	

- Hvis størstedelen af maskinens arbejde består i at køre (bæltning), så skal gearolien skiftes før det angivne interval.

VEDLIGEHOELDELSE - VEDLIGEHOELDESESKEMA - TB240

Vedligeholdelsesarbejder	Se side
Visuel kontrol	
Kontrol i form af åbning af motorhjelm og lemme	
Kontrol ved at gå en tur rundt om maskinen	
Kontrol mens man sidder i førersædet	
Daglig kontrol (hver 10. time)	
Kontrol og påfyldning af kølevæske	
Kontrol og påfyldning af motorolie	
Kontrol af vandudskilleren	
Kontrol af brændstofniveauet	
Kontrol af hydraulikolietanken og påfyldning	
Smøring af arbejdsudstyret	
Efter de første 50 timer (kun nye maskiner)	
Udskiftning af motorolie og oliefilter	
Kontrol og justering af ventilator remmen	
Kontrol og justering af kompressor remmen Aircondition	
For hver 50 timer	
Kontrol og justering af larvebåndsspændingen	
Dræning af vand fra brændstofstanken	
Smøring af krøjelejet	
Kontrol af batteriet	
For hver 100 timer	
Rengøring af vandudskilleren - s/nr. 124100002 eller senere	
Efter de første 250 timer (kun nye maskiner)	
Udskiftning af køremotorens gearolie *	
Udskiftning af hydraulik olie retur filter	
Udskiftning af pilot linje filter	
For hver 250 timer	
Kontrol og eventuel stramning af ventilator rem	
Kontrol og rengøring af køler og olie køler gitre	
Rengøring af luftfilter (AC)	
Udskiftning af motorolie og filter	
Rengøring af luftfilter (Fører kabine)	
Kontrol og justering af kompressor remmen (AC)	
Rengøring af kondensatoren (AC)	
Kontrol af freon/gas niveau i aircondition	

- Hvis størstedelen af maskinens arbejde består i at køre (bæltning), så skal gearolien skiftes før det givne interval.

VEDLIGEHOELDELSE - VEDLIGEHOELDESESKEMA - TB240

Vedligeholdelsesarbejder	Se side
For hver 500 Driftstime	
Skift af brændstoffilter	
Skift af vandseparator filter - s/nr. 124000003 eller senere	
For hver 1000 driftstime	
Skift af hydraulikolie retur filter	
Rengøring af motorens kølesystem	
Skift af luftfilterelementer	
Skift af udluftningsfilter	
Skift af pilot linje filter	
Skift af gearolie på køremotor	
Kontrol og justering af motorens ventilspillerum	
For hver 1500 driftstimer	
Kontrol af krumtap hus ventilator system	
Rengøring af EGR kølesystem (rengøring af vandsiden og udstødnings passage) - S/nr 124000003 eller senere	
Kontrol og rengøring af indsprøjtningsventiler - s/nr. 124000003 eller senere	
For hver 2000 driftstimer	
Polering/slibning af ventil sæde	
For hver 3000 driftstimer	
Inspektion, rengøring og eftersyn af turbolader (blæs, vask hvis nødvendigt)	
Inspektion, rengøring og eftersyn af EGR operations ventil - s/nr 124000003 eller senere	
Inspektion, rengøring af EGR bly ventil - s/nr 124000003 eller senere	
Inspektion, rengøring af DPF sod filter - s/nr 124000003 eller senere	
Inspektion, virkning af luftindtag drøvleventil - s/nr 124000003 eller senere	
Kontrol og rengøring af brændstof injektor - s/nr. 124000003 eller senere	
For hver 4000 driftstimer	
Udskiftning af hydraulikolien og rengøring af sugefilteret	
Efter behov	
Kontrol og opfyldning af sprinklervæske i vinduesvaskeren	
Udskiftning af skovlen	
Smøring af håndtagene og pedaler	
Kontrol af gummilarvebånd	
Udskiftning af gummilarvebånd	
Udskiftning af skovlens tænder og sideskær	
Justering af afstand imellem skovl og arm (hvis nødvendigt)	
Dræning af vand fra vandseparatoren	

- Hvis størstedelen af maskinens arbejde består i at køre (bæltning), så skal gearolien skiftes før det angivne interval.

VEDLIGEHOLDELSE (Gå rundt om maskinen)

Vedligeholdelse

Udvendig kontrol af maskinen.

Udfør følgende kontrol hver dag før motoren startes.

ADVARSEL

- Før brug skal maskinen kontrolleres som beskrevet og eventuelle reparationer skal udføres umiddelbart.
- Sørg for at motorhjelmen er sikkert fastlåst i åben stilling, når der arbejdes ifm. Kontrol og vedligeholdelsesarbejde. Åben ikke motorhjelmen eller andre døre/låger i stærk vind.

Før motoren startes, foretages en udvendig kontrol af selve maskinen og undervognen. Fjern papir og let antændeligt affald fra varme dele/komponenter rundt om motoren. Se efter olie lækager, vand lækager og løse koblinger.

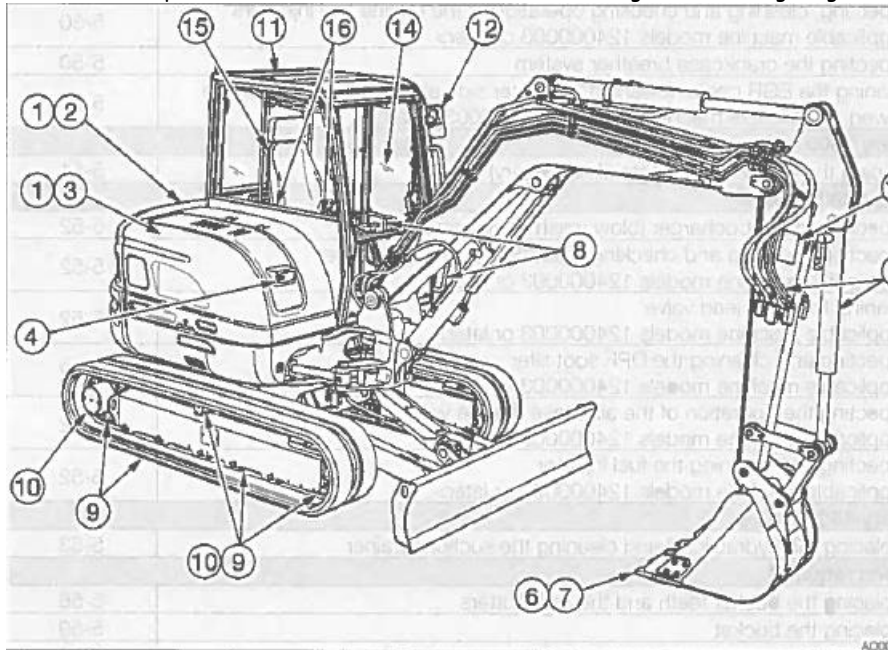

Kontrol ved at åbne motordæksel og andre dæksler/luger.

1. Kontroller at der ikke er kviste, løv, olie eller andre let antændelige materialer ved motoren eller batteriet.
2. Kontroller at maskinen ikke lækker kølevæske eller motorolie ved motoren.
3. Kontroller for olielækage i hydrauliktank, hydraulikkomponenter, slanger og koblinger.

Kontrol ved at gå rundt om maskinen.

4. Kontroller at lygterne er rene og fri for skader. Skift eventuelle pærer som er defekte.
5. Kontroller udstyr, slanger for skader.
6. Kontroller, skovle, skovltænder og sideskær for slidtage, skader og at de sidder godt fast.
7. Kontroller løftekrog med lås og fæsteanordninger på skovle for skader og mangler.
8. Kontroller at håndtag og trin sidder fast og ikke er skadet.
9. Kontroller bælteerne, glidesko, bælteruller, hjul og tænder for skader og løse skruer.
10. Kontroller for olielækager ved køremotorerne.
11. Kontroller førerværn/kabine og beskyttelse for skader og løse møtrikker og skruer.
12. Kontroller spejlene for snavs og juster dem.
13. Kontroller at klistermærkerne ikke er snavsede og i stykker.

Kontrol imens du sidder på førersædet.

14. Kontroller at forruden er ren og ubeskadiget.
15. Kontroller sædet og sikkerhedsbæltet for urenheder og skader.
Kontroller at førersædet ikke er snavset til. Fjer olierester og papirrester.
16. Kontroller at instrumenterne og kontakter ikke er snavset eller skadet.

DAGLIG VEDLIGEHOLD (HVER 10. DRIFTSTIME)

Kontroller følgende **1 gang om dagen** før motoren startes.

ADVARSEL

- Udfør daglig kontrol og foretag eventuelle reparationer umiddelbart før maskinen tages i brug.
- Søg for at sikre motorhjelmen er i fastlåst åben stilling i forbindelse med kontrol og vedligeholdelsesarbejder.
Åben ikke motorhjelmen eller andre døre/luger i stærk blæst.

Kontrol og efterfyldning af kølevæske.

Advarsel.

Skru ikke kølerdækslet af bundpropperne af når kølevæsken er varm. Stop motoren, lad motoren og køleren blive afkølet. Løsn kølerdækslet og bundpropperne således at trykket aflastes forsigtigt.

Brug altid beskyttelsesbriller og handsker, når du arbejder med kølevæske, du kan i værste fald komme til skade.

Kontrol.

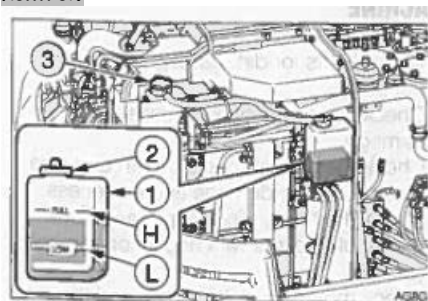

1. Åben motordækslet
2. Kontroller væskniveau i ekspansionsbeholderen (1).
Væskniveauet skal være mellem (L) (lavt) og (H) (fuld) mærkerne.
Efterfyld hvis niveauet er under (L) minimum mærket.

Efterfyldning.

1. Tag dækslet af (2) på ekspansionsbeholderen.
2. Fyld kølevæske på til (H) mærket på ekspansionsbeholderen (1).
Hvis ekspansionsbeholderen er tom, så skal kølesystemet kontrolleres for lækager. Kontroller derefter væskniveauet i Køleren (3). Er niveauet lavt, så fyld vand på køleren (3) først og derefter påfyldes ekspansionsbeholderen
3. Sæt dækslet (2) på beholderen igen.

Bemærk! Brug kun rent vand (blødt vand) så som vand fra hanen til at efterfylde kølevand, som er fordampet. Hvis kølevand tabes pga. en lækage, skal det efterfyldes med et miks af kølevæske + rent vand (blødt) efter samme miks forhold som det kølevand som forefindes i køleren.

Kontrol og efterfyldning af motorolie.

Advarsel.

Stop motoren og lad maskinen afkøle, før kontrol og vedligeholdelsesarbejde.

DAGLIG VEDLIGEHOLD (HVER 10. DRIFTSTIME)

Kontrol.

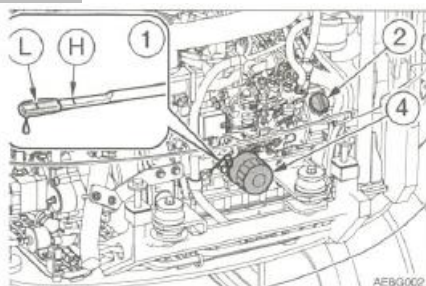

TB230

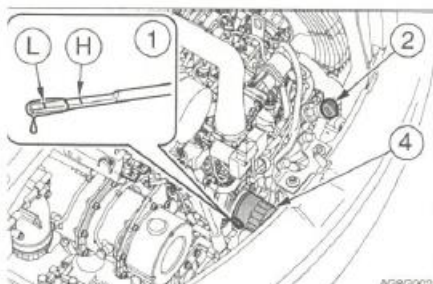

TB240

1. Åben motorhjelmen
2. Træk oliemålepinden (1) op og tør olien af med papir eller en klud.
3. Sæt oliemålepinden (1) helt ned igen, og træk den så op igen.
4. Kontroller oliestanden på målepinden (1).
Niveaulet bør ligge mellem maks. mærket (H) og min. mærket (L).
Hvis niveaulet ligger under L-mærket skal der påfyldes olie.

Påfyldning/Efterfyldning.

1. Tag oliedækslet af (2).
2. Fyld motorolie op til max. mærket (H) på oliepinden (1).
Hvis olieniveaulet er enten for højt eller for lavt, kan det forårsage motor problemer.
3. Sæt oliedækslet (2) fast på igen.
4. Start motoren, lad den køre i tomgang i ca. 5 minutter og stands den så igen.
5. Kontroller olieniveaulet efter ca. 10 til 20 minutters forløb.

Kontrol af vandudskilleren.

ADVARSEL

- * Rygning og åben ild er ikke tilladt under tankning eller i nærheden af tankningsstedet.
- Brændstof må kun påfyldes udendørs eller på et godt ventileret sted.
- Tør straks spildt brændstof op.

Vandudskiller.

(Forefindes på S/nr 124100002 eller senere)

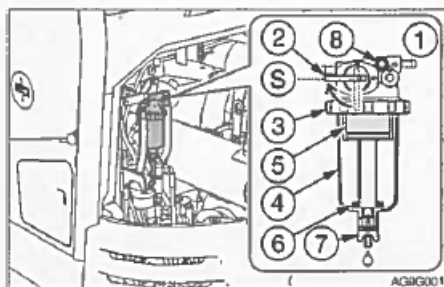

1. Åben motorhjelmen.
 2. Kontroller om der er vand i vandudskilleren (1). Hvis vand samles i separatoren vil flyderen (rød ring) komme op. Sørg endelig for at tømme beholderen for vand før flyderen kommer op til elementet (5).
 3. Løsen ventilationsproppen (8) og dræn proppen (7) for at tømme, det opsamlede vand ud.
 4. Efter at der er drænet for vand strammes hver prop og brændstofsystelet luftes ud.
- Se afsnittet omhandlende Udluftning af brændstofsystelet.

VEDLIGEHOLDELSE - DAGLIG KONTROL (FOR HVER 10 TIMER)

(Forefindes på S/nr 12400003 eller senere)

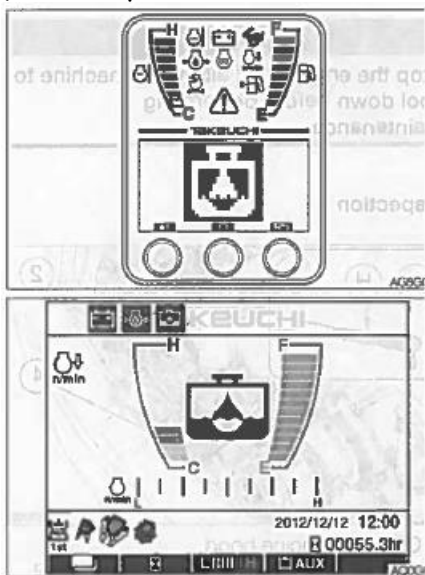

1. Sæt start kontakten på ON position.
 2. Kontroller vandseparatorens advarselslampe
 3. Hvis advarselslampen blinker, skal du dræne vandet ud.
- Se afsnittet omhandlende "Dræning af vand fra vandseparatoren."

Kontrol af brændstofniveaet

ADVARSEL

- * Rygning og åben ild er ikke tilladt under tankning eller i nærheden af tankningsstedet.
- * Fjern aldrig brændstofs dæksel eller påfyld brændstof imens motoren kører eller stadigvæk er varm.
- Brændstof må kun påfyldes udendørs eller på et godt ventileret sted.
- Tør straks spildt brændstof op.
- Fyld ikke brændstoftanken helt op. Der skal være plads til en evt. udvidelse.
- Sæt tankdækslet på igen og stram det godt til.
- Benyt kun den rigtige type brændstof som passer til klima og sæson.

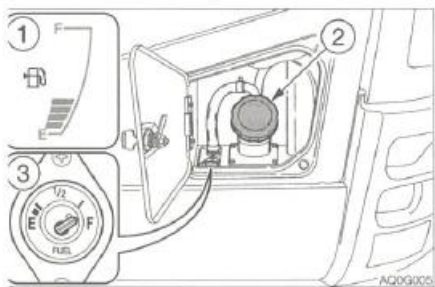

1. Kontroller brændstofniveaet ved hjælp af skueglasset (1)
F: Fuld
E: Tom
- 2 Hvis niveaet er lavt, åbnes brændstofs lugen.
3. Der påfyldes brændstof i brændstofstuds (2) under stadig iagttagelse af skueglasset (3).
Se siden "Brændstofdæksel"

Kontrol af niveauet i hydrauliktanken og påfyldning

ADVARSEL

Der kan sprøjte olie ud, hvis dæksler eller filtre tages af eller rør løsnes, før trykket i hydrauliksystemet er udløst.

- Pres gradvis på udluftningsknappen for at udløse trykket i tanken.

Fremgangsmåde for kontrol af hydraulikolie-niveau.

Kontrol

Olieniveauet ændrer sig efter olietemperaturen. Kontroller olieniveauet på hydraulikolie-niveau søjlen vist på billedet/diagrammet.

- Maskine positur for kontrol af hydraulikolie niveau.

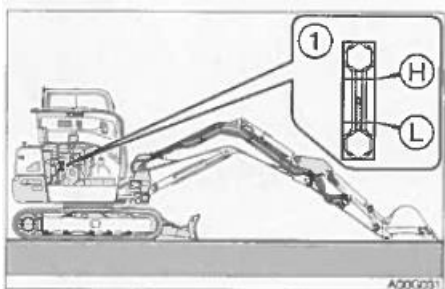

1. Start motoren og lad den køre ved lave omdrejninger.
2. Fold graveaggregatet (arm og skovl) helt ud og sænk skovlen ned på jorden.
3. Sæt dozerbladet ned på jorden og stands derefter motoren.
4. Åben den højre side lem.
5. Kontroller olieniveauet ved hjælp af skueglasset (1).
 - Når olietemperaturen er på ca. 20°C (68°F). Niveauet bør ligge midt imellem maks. stregen (H) og minimumstregen (L). Hvis det ligger under (L) stregen, skal der fyldes på.
 - Når olietemperaturen ligger mellem 50° og 80°C (122° - 176°F). Niveauet bør være oppe i nærheden af maks. stregen (H).

Efterfyldning af hydraulikolie.

TB230

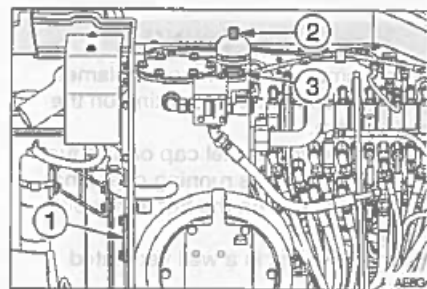

TB240

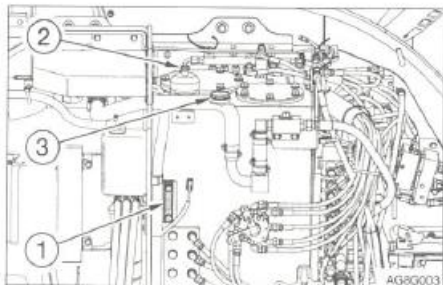

VIGTIGT! Fyld ikke mere på end til den øverste grænse (H)- Det vil ødelægge det hydrauliske kredsløb eller resultere i at olien sprøjter ud. Hvis det sker ved et uheld - stop motoren og vent på at hydraulikolie afkøles - og dræn derefter det overskydende olie fra dræn proppen.

1. Åben det højre side dæksel.
2. Pres på luftånde knappen (2) og luk luft ud fra tanken.

VEDLIGEHOLDELSE - DAGLIG KONTROL (FOR HVER 10 TIMER)

3. Fjern proppen (3).
4. Fyld hydraulikolie på op til midten af skueglasset (1).
5. Stram proppen (3) godt til

Smøring af graveaggregatet og arbejdsudstyret.

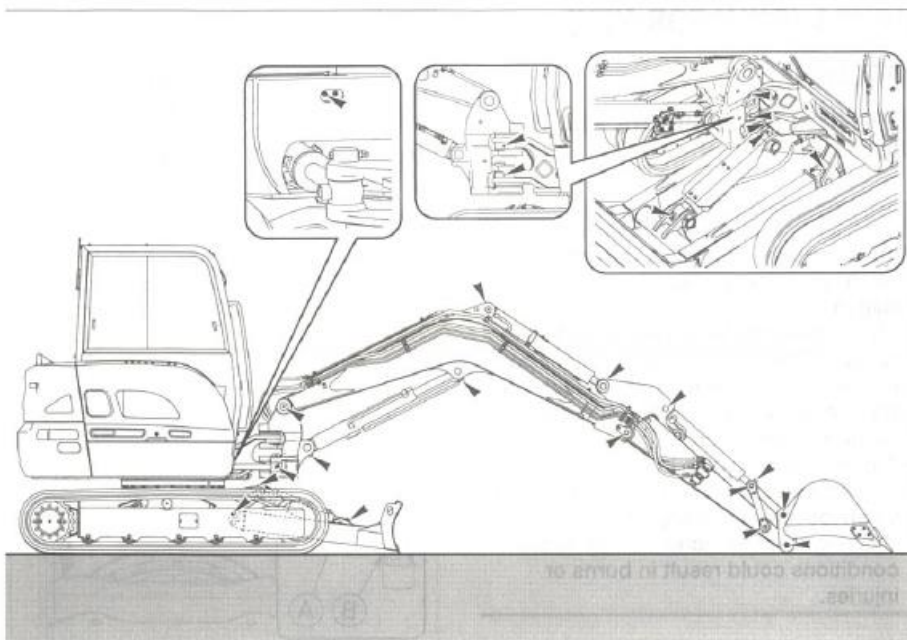

1. Sæt maskinen i smørestilling, som vist på tegning ovenfor.
For at sikre en let og effektiv smøring sættes arbejdsudstyret blødt ned på jorden.
Stands motoren.
2. Brug fedtsprøjten til at påfylde fedt i smøreniplerne.
3. Fjern det overskydende fedt som bliver presset ud

VEDLIGEHOELDELSE EFTER DE FØRSTE 50 TIMER (KUN NYE MASKINER)

Udskiftning af motorolien og oliefilteret

ADVARSEL

Stand motoren og lad maskinen køle af, før der påbegyndes vedligeholdelsesarbejde.

- Motoren, lyd-potten, køleren og mange andre dele på maskinen er varme umiddelbart efter, at motoren standses. En berøring af disse dele vil forårsage forbrændinger.
- Motorolien er også varm. Vær forsigtig, når dæksler og propper løsnes. Når der arbejdes på maskinen under disse forhold, kan det resultere i forbrændinger.

Motorolie

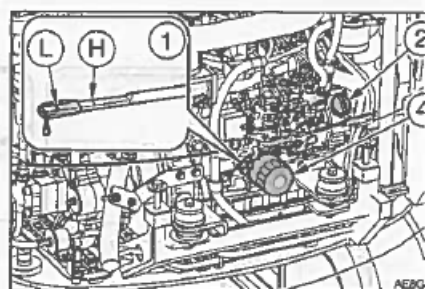

TB230

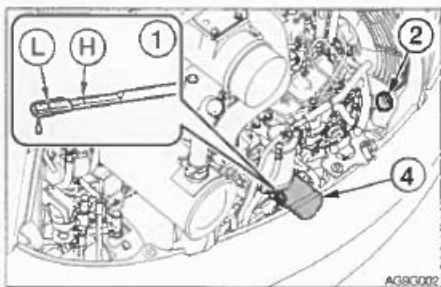

(TB240 S/nr- 124100002 eller senere)

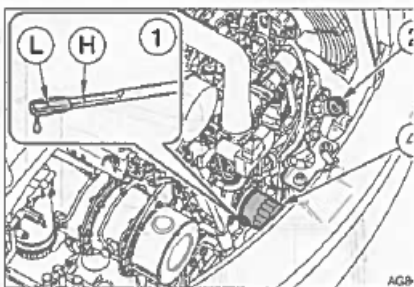

(TB240 s/nr 124000003 eller senere)

1. Åben motorhjelmen og fjern påfyldnings låget (2).

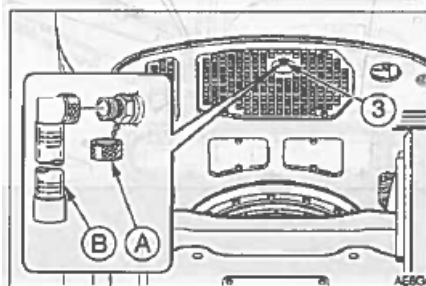

2. Placer et kar til at opsamle spildolie under drænskruen (3).
3. Fjern drænskruen (3) og dræn olie ud.
(Monteret med drænventil.)
 - a. Fjern dækslet (A) og tilslut aftapningsslange (B) og tap olien af. (Olien løber ud når skruen er strammet).
 - b. Fjern aftapningsslangen (B) og skru dækslet (A) på.
4. Stram dræn proppen (3).

VEDLIGEHOELDELSE EFTER DE FØRSTE 50 TIMER (KUN NYE MASKINER)

VIGTIGT! Undersøg spildolien. Hvis den indeholder metaltspåner, skal du kontakte Takeuchi Forhandleren straks.

Motorolie filter

5. Brug filternøglen, og drej filteret (4) mod uret og fjern det.
6. Rengør overfladen på og ved filterinstallationsområdet.
7. Smør et tyndt lag olie på filterpakningen.
8. Skru det nye filter i med hånden.
9. Stram det $\frac{3}{4}$ gang mere med filternøglen, så pakningen kommer i forbindelse med overfladen. (Spænding med filtertang 19,6 til 23,5 Nm.
10. Fyld olie op til øverste streg (H) på oliepinden (1). Det kan give problemer hvis oliestanden er for høj/lav. Det tager omkring 10 til 20 minutter for olien i at løbe ned i karret.
11. Stram oliedækslet til (2).
12. Start motoren, lad den køre på lave omdrejninger i ca. 5 minutter og så stop den.
13. Kontroller oliestanden igen efter ca. 10 minutter.

Kontrol og justering af ventilator remmen.

ADVARSEL

Stand motoreren og lad maskinen køle af, før der påbegyndes vedligeholdelses-arbejde.

- Motoren, lyd-potten, køleren og mange andre dele på maskinen er varme umiddelbart efter, at motoren standses. En berøring af disse dele vil forårsage forbrændinger.
- Motorolien er også varm. Vær forsigtig, når dæksler og propper løsnes. Når der arbejdes på maskinen under disse forhold, kan det resultere i forbrændinger.

VIGTIGT! For løse remme kan resultere i dårlig ladning af batteriet, overophedning af motoren og for tidlig slidtage på remmen. For stramme remme kan ødelægge vandpumpe eller lejerne og remmen som driver generatoren.

VIGTIGT! Lad ikke fedt eller olie komme på remmen.

Kontrol

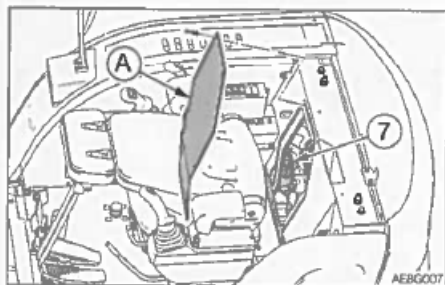

TB230

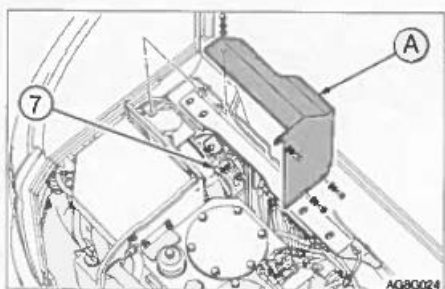

TB240

1. Flyt pladen hele vejen fremad.
2. Løsen boltene og fjern dækslet (A).

VEDLIGEHOLDELSE EFTER DE FØRSTE 50 TIMER (KUN NYE MASKINER)

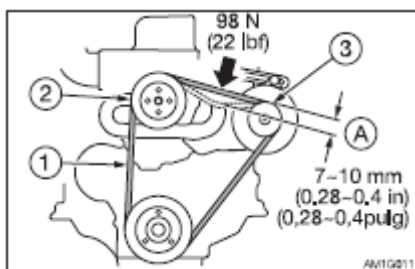

3. Pres remmen (1) på midten imellem ventilator remskiven (2) og generator remskiven (3) for at kontrollere spændingen (ca. 98N). Slækket (A) skal være 7 til 10 mm.
4. Kontroller ventilator remmen (1) og udskift den som følger:
 - Der er ridser og revner
 - Remmen er slidt og berører V-rillen på remskiven
 - Remmen er for løs til at blive justeret.

Justering

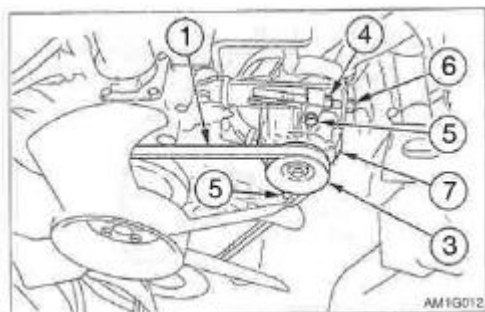

1. Løsen bolten (5) låsemøtrikken (4).
2. Drej justeringsbolten (6) for at bevæge generatoren (7) og juster ventilator remmen (1).
At stramme: Med uret
At løsne: Mod uret.
3. Spænd bolten (5) og låsemøtrikken (4) til.

Bemærk! Når der skiftes til en ny rem, start motoren ved lav omgang i ca. 3 til 5 minutter for at strække den nye rem og juster derefter til spændingen.

VEDLIGEHOLDELSE EFTER DE FØRSTE 50 TIMER - TB240- (KUN NYE MASKINER)

Kontrol og justering af Kompressor remmen for Aircondition.

ADVARSEL

Stand motoren og lad maskinen køle af, før der påbegyndes vedligeholdelsesarbejde.

- Motoren, lydotten, køleren og mange andre dele på maskinen er varme umiddelbart efter, at motoren standses. En berøring af disse dele vil forårsage forbrændinger
- Vær forsigtig, når du håndterer højtryksrør i aircondition, de kan være meget varme (80 til 120 C). Vær forsigtig ikke at brænde dig på dem.

VIGTIGT! Lad ikke fedt eller olie komme på remmen. Det kan forårsage at de skrider, nedsætte kilekapaciteten og nedsætte servicetiden for aircondition.

Hvis remmen er for slap, vil den skride og vibrere, hvilket resulterer i nedsættelse af køle kapaciteten. Service intervallet vil også blive forkortet. Juster remmens stramning til standard værdi.

Kontrol

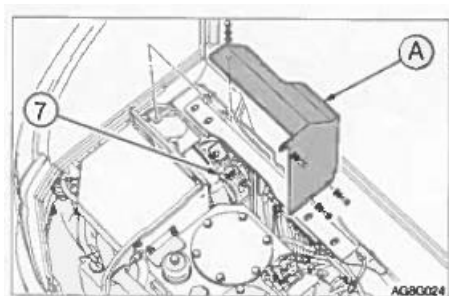

1. Åben det højre sidedæksel.
2. Løsen boltene og fjern dækslet (A).

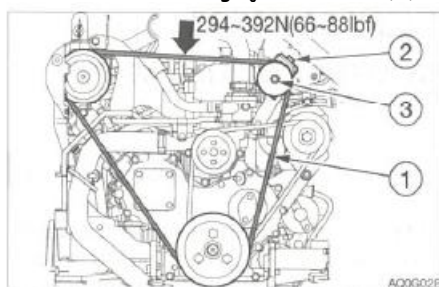

3. Mål remmens (1) stramning ved at bruge bæltestrængnings instrumentet. Remmens stramning er normal hvis instrumentet viser de følgende værdier: 294 til 392 N.

Justering

Hvis remmens stramning ikke er normal, justeres den med boltene (2).

1. Løsen låsemøtrikken (3).
2. Drej justeringsboltene (2)
At stramme: Med uret
At løsne: Mod uret.
3. Spænd låsemøtrikken (3) til efter justering.

Bemærk! Når der skiftes til en ny rem, start motoren ved lav omgang i ca. 3 til 5 minutter for at strække den nye rem og juster derefter til spændingen.

Udskiftning

Udskift remmen i følgende tilfælde:

- Der er revner og skæremærker
- Remmen er slidt og rør ved bunden af V-rillen i remskiven.
- Remmen er strukket og for løs til at blive justeret.

VEDLIGEHOLDELSE VED 50 TIMER.

Kontrol og justering af larvebåndenes spænding

Bemærk!

Hvis du skal arbejde ved siden af en løftet maskine eller arbejdsudstyr, skal du altid bruge træblokke, donkrafte eller andet stift og stabilt understøtning. Gå aldrig ind under maskinen eller arbejdsudstyret uden at det er forsvarligt understøttet. Denne procedure er særlig vigtig, når der arbejdes med hydrauliske cylindre.

Vær forsigtig med fedt under højt tryk i båndstrammerne, fedtet er blevet skudt ind under meget højt tryk. Hvis stramningen bliver justeret uden at du følger den beskrevne procedure, kan fedt ventilen flyve af og resultere i alvorlig skade.

- Løsen aldrig fedtningerne
- Løsen fedt afgangsventilen langsomt, drej den ikke mere end en gang.
- Hold ikke ansigtet, arme, ben eller kroppen foran fedt afgangsventilen.
- Hvis der ikke kommer fedt ud af ventilen når den løsnes er der fejl på ventilen. Kontakt din Takeuchi forhandler/værksted for reparation.

Inspektion/kontrol.

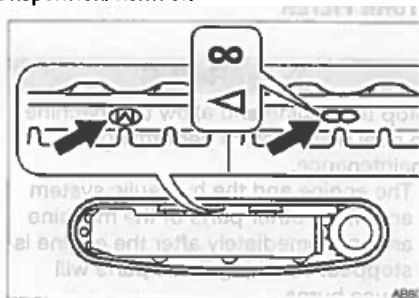

1. For gummi bælter bevæg maskinen så "M", "J" eller "∞" mærke ved samlingen er placeret i toppen på centeret af bælterammen.

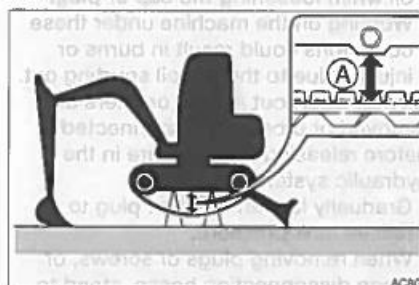

2. Brug arbejdsudstyret til at løfte maskinens krop. Arbejd langsomt med håndtagene.

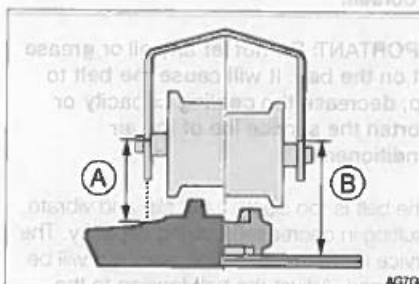

3. Kontroller mellemrummet (A eller B) imellem bundfladen af rammen i midten af båndrammen og overfladen på båndet. Afstanden (A eller B) skal være indenfor det følgende interval:
 - (A) Gummi larvebånd = 77 til 87 mm
 - (B) Stålarvebånd = 144 til 154 mm
 - (C) GIO GRIP "gummiplader" = 144 til 154 mm

VEDLIGEHOLDELSE - FOR HVER 50 TIMER

Justering.

Øge spændingen.

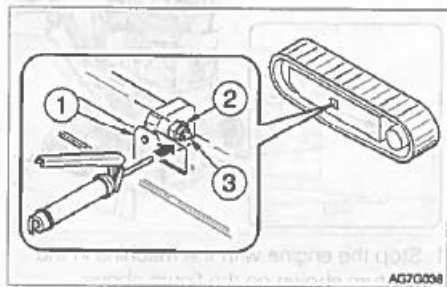

1. Fjern dækslet (1)
2. Sprøjt fedt igennem smøreniplerne (3) i fedt afgangsventilen (2) med en fedtsprøjte.
3. Kontroller larvebåndstramningen.

Løsne spændingen.

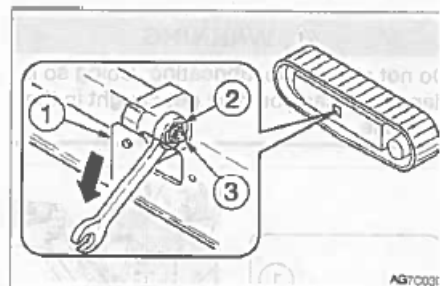

1. Fjern dækslet (1)
2. Løsen langsomt (et drej) fedt afgangsventilen (2) med en gaffelnøgle for at fjerne fedt. Hvis ikke fedtet sprøjter ordentlig ud bevæges maskinen frem og tilbage.
3. Stram fedt afgangsventilen (2).
Spændings torque: 59 til 88 N.m

Smøring af krøje lejerne.

Advarsel!

Krøj i med maskinen imens du smør. Det er farligt, du kan blive ramt af maskinen imens du smør den.

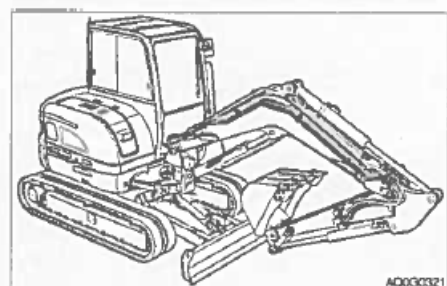

1. Stop motoren med maskinen i den stilling som er vist på ovenstående tegning.

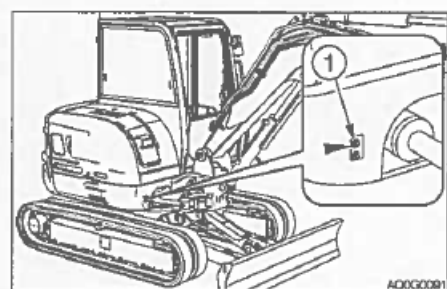

2. Brug fedtpistolen til at smøre nipler med (1).

VEDLIGEHOLDELSE - FOR HVER 50 TIMER

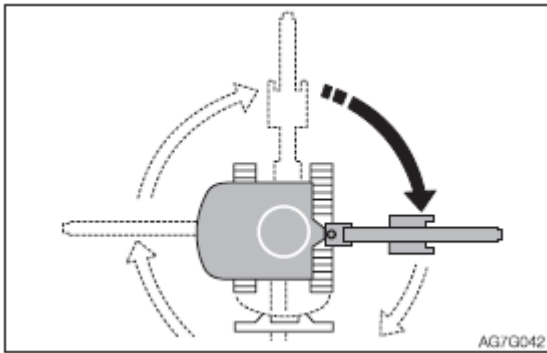

1. Start motoren, løft skovlen og krøj 90 grader med uret.
2. Sænk skovlen til jorden og stop motoren.
3. Gentag trin 2 og 4 ovenover tre gange.
4. Tør overflødigt fedt af fra krøje lejer og smøre nipler.

Dræning af vand fra brændstof tanken.

Advarsel!

- Rygning og åben ild er forbudt under arbejde med brændstof eller ved arbejde med brændstof eller ved arbejde på brændstofsystemet.
- Fjern aldrig tank dækslet eller fyldt brændstof på en motor som stadig er varm eller kører. Spild ikke brændstof på en varm overflade på maskinen.
- Fyld brændstof på, på et godt ventileret sted og fyld ikke mere på end, der er plads til at brændstoffet kan udvide sig.
- Tør straks spildt brændstof op.
- Sørg for at skrue dækslet godt fast.
- Brug altid den rette type brændstof - tag hensyn til årstiden.

Begynd at dræne før du starter maskinen.

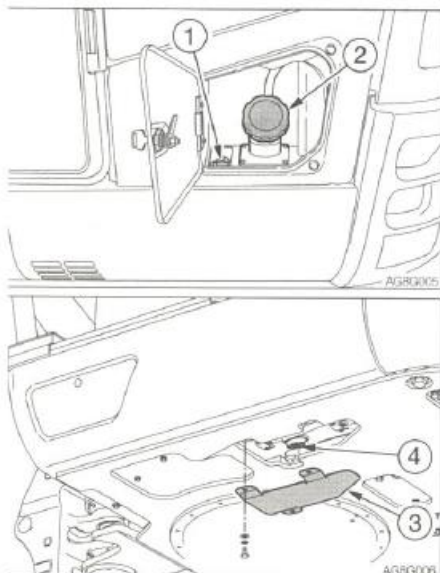

1. Åben brændstofdækslet.
2. Fjern tank dækslet (2)
3. Løsen boltene og fjern underdækslet.
4. Placer et kar under dræn ventilen (4)
5. Fjern dræn skruen (4) og dræn vand og smuds som har samlet sig i bunden af tanken.
6. Stram drænskruen (4)
7. Monter underdækslet (3)
8. Fyld brændstof på imens du holder øje med skueglasset (1)
9. Stram tank dækslet (2)
10. Luk Brændstof dækslet og lås det med nøglen.
11. Udluft tanken.

VEDLIGEHOELDELSE - FOR HVER 50 TIMER

Udluftning af brændstof systemet.

Se afsnit som omhandler dette.

Bemærk! Luft i brændstof systemet kan være årsag til at motoren ikke kan starte eller andre motorproblemer. Udluft tanken når den er tømt, efter samme procedure som nævnt ovenfor.

Kontrol af batteriet

FARE

- Kør ikke med maskinen, hvis væskeneiveauet på batteri cellerne er under minimum. Det vil øge risikoen for oxydering af cellepladerne og reducere batteriets levetid. Det kan også forårsage dårlig kontakt eller eksplosion.
- Batterier genererer brandfarlig og eksplosiv gas. Hold derfor gnister, åben ild, tændte cigaretter langt væk fra batteriet.
- Brug en fugtig klud til at gøre rent på området, hvor man kontrollerer væskeneiveauet. Hvis du bruger en tør klud kan der opstå statisk elektricitet, som kan give en gnist og antenne en eksplosion.
- Fyld ikke batteriet helt op til øverste mærke. Hvis du gør dette kan det løbe over og forårsage skade på huden, Ved berøring er være årsag til at dele bliver rustne.

ADVARSEL

- Brug altid beskyttelsesbriller og handsker når du arbejder med batterier.
- Batterier indeholder svovlsyre som kan beskadige øjne eller hud ved kontakt.
- Hvis du får syre i øjnene: Skyl straks med rent vand og søg omgående læge.
- Hvis du ved et uheld sluger syre, skal du drikke store mængder vand eller mælk og straks søge læge.
- Hvis der kommer syre på huden eller tøjet, skal du straks vaske det af med rent vand.
- Batterier udvikler brændbare og eksplosive luftarter.
Hold lysbuer, gnister, åben ild og tændt tobak på afstand af batteriet.

Kontrol

Drej starteren på ON og kontroller batteriet volt på displayet. Batteriet er på normalt niveau, hvis det viser 12 V eller mere.
Se siden "data skærm (DATA)

Bemærk! Under normale operation konditioner vil vedligeholdelsesfrie batterier ikke have brug for ekstra vand påfyldning på grund af at, de er specialdesignede til at miste minimal væske.

1. Åben det højre sidedæksel.

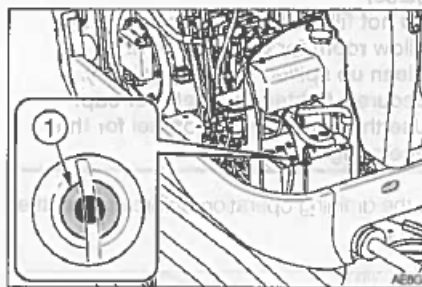

TB230

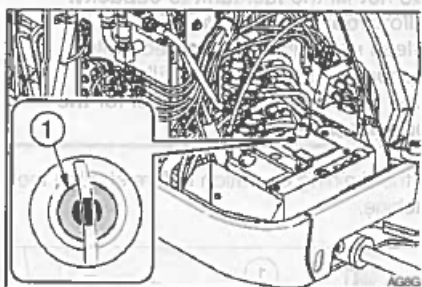

TB240

- 2.. Kontroller indikatoren (1).
 - * Grøn: Fuldt opladet.
 - * Sort: Opladning nødvendigt
 - * Hvid: For lidt batterivæske.

VEDLIGEHOLDELSE - FOR HVER 50 TIMER

3. Kontroller batteriet for løshed, snavs og rust.
 4. Kontroller udluftningshullerne (2) for snavs.
 5. Kontroller batteriets volt. Bekræft at det er 12Volt eller mere.
- Se også siden omhandlende (6) Data display og Data skærm (DATA)

VEDLIGEHOLDELSE - FOR HVER 100 TIMER

Rengøring af vandudskilleren.

ADVARSEL

- * Rygning og åben ild er ikke tilladt under tankning eller i nærheden af tankningsstedet.
 - 4. Brændstof må kun påfyldes udendørs eller på et godt ventileret sted.
 - 5. Tør straks spildt brændstof op.
-

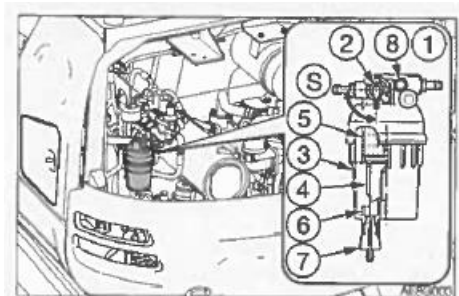

TB230

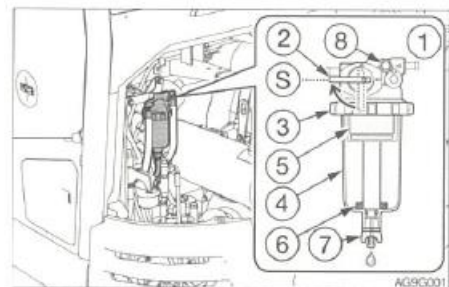

TB240

(S: Lukket)

- 1, Åben motorhjelmen.
- 2, Luk ventilen (2)
- 3, Løsen huset (3) og fjern stativet (4), elementet (5) og indikator ringen (6) og rengør dem.
- 4, Kontroller O-ringene og elementet (5), hvis de har skræmmer eller andre uregelmæssigheder skal de skiftes.
- 5, Saml indikator ringen (6) og stativet (4) og elementet (5) og stram huset (3).
- 6, Åben ventilen (2)
- 7, Løsen ventilations proppen (8) og udluft.
- 8, Stram ventilations proppen (8)

Se afsnittet omhandlende Udluftning af brændstofsyste

VEDLIGEHOLDELSE - FOR HVER 250 TIMER (kun nye maskiner)

Udskiftning af hydraulikolien retur filter

ADVARSEL

Stand motor og lad maskinen køle af, før der påbegyndes vedligeholdelses-arbejde.

- Motoren, hydraulikslanger og mange andre dele på maskinen er varme umiddelbart efter, at motoren standses. En berøring af disse dele vil forårsage forbrændinger.
- Hydraulikolien er også varm og under højt tryk. Når der arbejdes på maskinen under disse forhold, kan det resultere i forbrændinger eller kvæstelser som følge af varm, udsprøjtende olie.
- Der kan sprøjte olie ud, hvis dæksler eller filtre tages af eller hvis rør løsnes, før trykket i det hydrauliske system elimineres.
- Løsn gradvis udluftningsknappen for at udløse trykket i tanken
- Når propper eller skruer tages af eller slanger løsnes, skal man stå til siden og løsne langsomt så trykket gradvist udløses, før delene tages af.

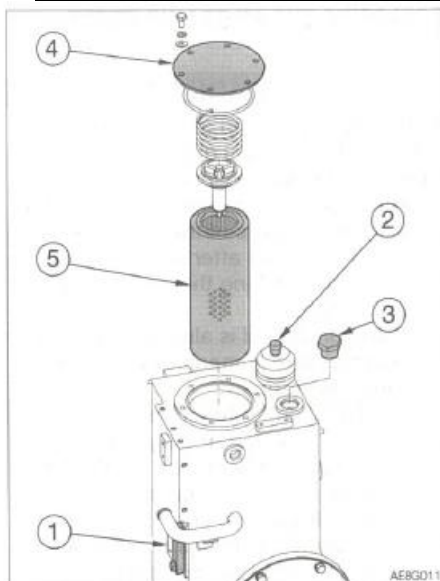

TB230

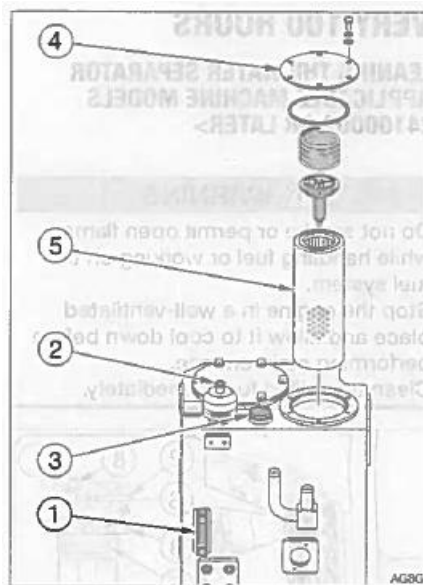

TB240

1. Åben det højre sidedækslet.
2. Tryk palen på udlufteren (2) ned for at lukke lufttrykket ud af hydrauliktanken.
3. Løsen skruerne og fjern skiven (4)
4. Fjern returfilteret (5)
5. Sæt et nyt filter i.
6. Monter flangen (4) på sin originale position.
7. Kontroller olie niveauet i skueglasset (1) og efterfyld hvis niveauet er for lavt.
Se siden "Kontrol af olieniveau og efterfyldning af hydraulikolie"

VEDLIGEHOLDELSE - FOR HVER 250 TIMER (kun nye maskiner)

Udskiftning af Linjefilteret

ADVARSEL

Stand motor og lad maskinen køle af, før der påbegyndes vedligeholdelses-arbejde.

- Motoren, hydraulikslanger og mange andre dele på maskinen er varme umiddelbart efter, at motoren standses. En berøring af disse dele vil forårsage forbrændinger.
- Hydraulikolien er også varm og under højt tryk. Når der arbejdes på maskinen under disse forhold, kan det resultere i forbrændinger eller kvæstelser som følge af varm, udsprøjtende olie.
- Der kan sprøjte olie ud, hvis dæksler eller filtre tages af eller hvis rør løsnes, før trykket i det hydrauliske system elimineres.
- Når propper eller skruer tages af eller slanger løsnes, skal man stå til siden og løsne langsomt så trykket gradvist udløses, før delene tages af.
- Løsne gradvis udluftningsknappen for at udløse trykket i tanken.

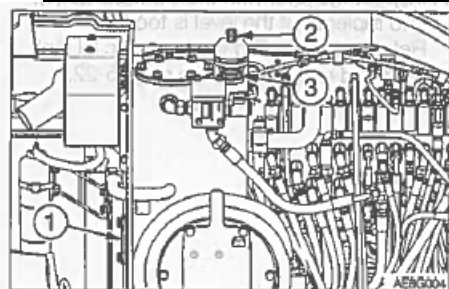

TB230

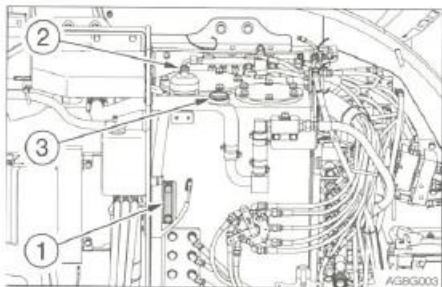

TB240

1. Åben den højre sidelåge.
2. Tryk på udluftningsknappen (2) for at lufte tanken ud.

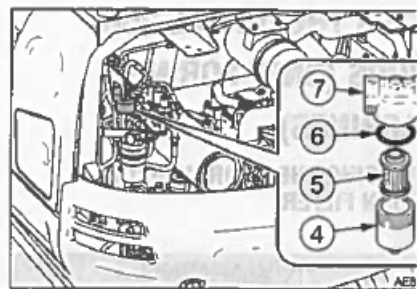

TB230

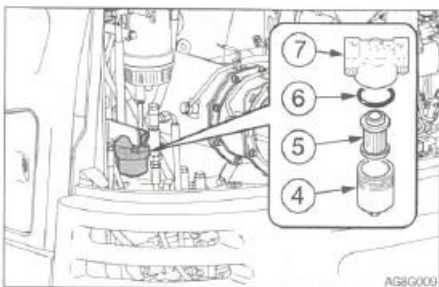

TB240

3. Åben motorhjelmen.
4. Drej beholderen (4) mod uret og fjern den.
5. Tag elementet (5) og O-ring (6) ud.

VEDLIGEHOELDELSE - EFTER DE FØRSTE 250 TIMER (KUN NYE MASKINER)

6. Rengør indersiden af beholderen (4)
7. Smør et tyndt lag olie på den nye O-ring til det nye filter
8. Sæt et nyt filterelement i toppen (7)
9. Smør et tyndt lag olie på den ny O-ring (6)
10. Monter O-ring (6) og filter i beholderen (4) i toppen (7)
11. Kontroller niveauet i skueglasset (1) og efter fyld, hvis niveauet er lavt.

Se afsnittet om " kontrol af hydraulik olie tank niveau og efter fyldning.

Udskiftning af køremotorens gearolie

ADVARSEL

- Stands motoren og lad maskinen køle af, før der udføres vedligeholdelsesarbejde.
- Køremotorerne er varme umiddelbart efter, at motoren standses. En berøring af motorerne vil forårsage forbrændinger.
- Gearolien er også varm og står under tryk. Vær forsigtig ved løsning af propper. Hvis man arbejder på maskinen under disse forhold kan det forårsage forbrændinger eller kvæstelser.
- Trykket i køremotorernes reduktionsgearkasser kan få olie eller proppen til at flyve af. Løsn proppen langsomt for at udløse trykket.

VIGTIGT!

Hvis kørsel på bæltterne udgør en stor del af den totale arbejdstid, så skal gearolien skiftet oftere.

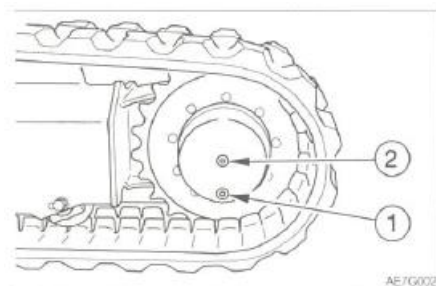

TB230

1. Anbring køremotoren således, at proppen (1) befinder sig i nederste stilling.
2. Anbring en beholder til opsamling af den brugte olie under proppen (1).
3. Fjern propperne (1) og (2) og dræn for olie.
4. Monter ny pakningstape omkring propperne.
5. Stram prop (1).
6. Påfyld olie gennem prop hullet (2), indtil der løber olie ud af det andet hul (2).
7. Skru propperne (2) til igen.

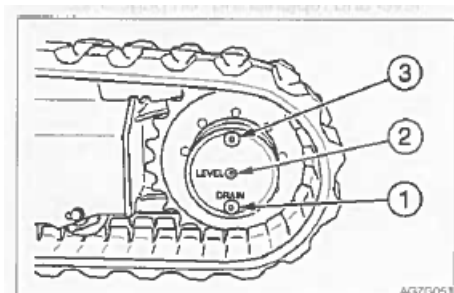

TB240

1. Anbring køremotoren således, at proppen (1) befinder sig i nederste stilling.
2. Anbring en beholder til opsamling af den brugte olie under proppen (1).
3. Fjern propperne (1) og (2) og (3) og dræn for olie.
4. Monter ny pakningstape omkring propperne.
5. Stram prop (1). Stramning torque 46 til 51 Nm.
6. Påfyld olie gennem prop hullet (3), indtil der løber olie ud af det andet hul (2).
7. Skru propperne (2) og (3) til igen. Prop (2) Stramning torque 12 til 18 Nm. Prop (3) = 46 til 51 Nm.

VEDLIGEHODELSE VED HVER 250 TIMER.

Vedligeholdelse interval 250 timer.

Udskiftning af motorolie og oliefilter.

Se afsnittet omhandlende dette.

Kontrol og justering af ventilator rem.

Se afsnittet omhandlende dette.

Kontrol og justering af kompressor rem for Aircondition. (TB240)

Se afsnittet omhandlende dette.

Rengøring af luftrensere.

ADVARSEL

Stand motoreren og lad maskinen køle af, før der påbegyndes vedligeholdelses-arbejde.

- Motoren, lyd-potten, køleren, og mange andre dele på maskinen er varme umiddelbart efter, at motoren standses. En berøring af disse dele vil forårsage forbrændinger.
- Brug det nødvendige, egnede beskyttelsesudstyr, som f.eks. beskyttelses-briller og filtermaske, når der arbejdes med trykluft, da metalsplinter eller andre genstande kan flyve omkring og forårsage alvorlige personskader.

VIGTIGT: Pas på ikke at ridse indsatsen. Brug ikke en indsats som er beskadiget.

VIGTIGT: Sørg for at kontrollere maskinen hver dag, hvis du arbejder i et meget støvfuldt miljø.

VIGTIGT: Sørg for at installere elementet og støvkappen sikkert. Hvis dette ikke gøres korrekt, kan det blive trukket ind i cylinderen og ødelægge maskinen.

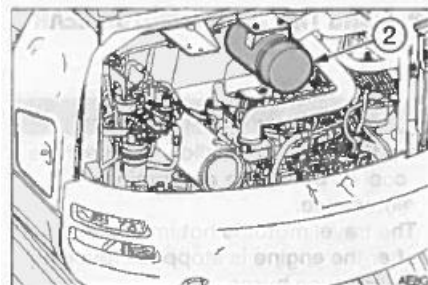

TB230

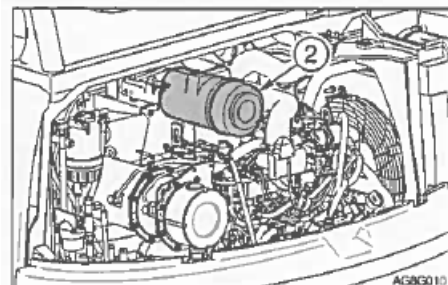

TB240

1. Åben motorhjelmen.

VEDLIGEHOLDELSE - FOR HVER 250 TIMER

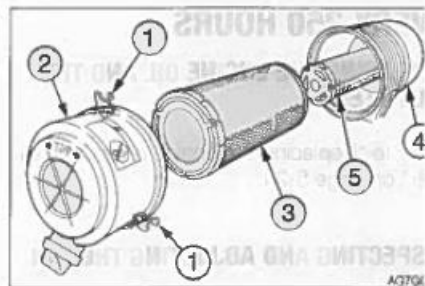

2. Løsn spændebåndet (1) og tag støvhætten (2) af.
3. Rengør støvhætten indvendigt (2).
4. Tag det ydre filterelement ud (3).
5. Dæk indsugningshullet til i enden af huset (4) med en klud eller tape for at forhindre snavs i at kommer derind. (Hvis udstyret med et sekundært element)
For at forhindre snavs i at komme ind i maskinen, må du ikke fjerne det andet element (5).
6. Rengør det indvendige af filter huset (4)

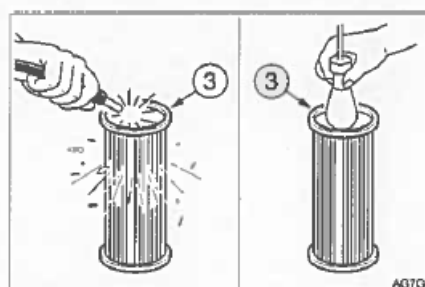

7. Rengør indsatsen (3) med tør trykluft (3 til 5 bar).
Blæs først med luft fra indersiden af indsatsen langs med lamellerne, blæs derefter med luft udefra og endelige indefra igen.
8. Hold en lampe og lys ind i indsatsen, kontroller det og udskift det ydre filterelement (3), hvis der kan ses små huller eller tynde pletter.
9. Fjern stoffet eller tapen som blev sat på i trin 5.
10. Indsæt elementet (3).
11. Påsæt støvhætten (2) med "TOP" mærket pegende opad, fastgør den derefter med spændebåndet (1)

Rensning af kølegitre.

ADVARSEL

- Brug det nødvendige, egnede beskyttelsesudstyr, som f.eks. beskyttelses-briller og filtermaske, når der arbejdes med trykluft, da metalsplinter eller andre genstande kan flyve omkring og forårsage alvorlige personskader.

VIGTIGT! Vær omhyggelig med ikke at beskadige kølegitret når du renser dem.

- Når du anvender trykluft og højtryksspuler, så sørg for at trykket ikke er højere end 200 kpa (28 psi) og hold dyssen tilstrækkeligt langt væk fra gitteret.

VIGTIGT! Når du bruger vand, sørg for at det elektriske system er tildækket, så der ikke kommer vand til det.

VIGTIGT! Når du arbejder i meget støvede steder - skal køleren gennemgås hver dag for snavs og støv.

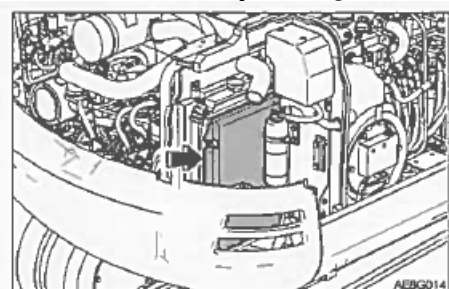

TB230

1. Åben motorhjelmen og det højre sidedæksel.
2. Blæs trykluft på gitrene og lameller og fjern mudder og snavs som sidder fast på dem.

VEDLIGEHOLDELSE - FOR HVER 250 TIMER

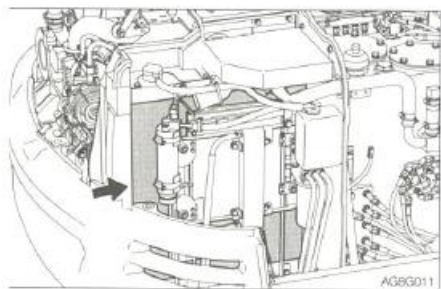

TB240

1. Åben motorhjelmen og det højre sidedæksel.

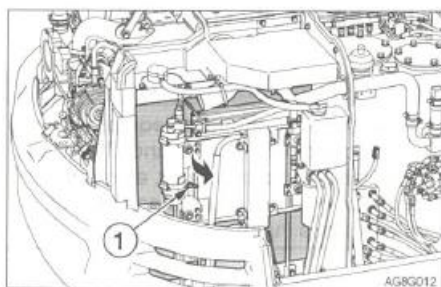

2. Fjern skrue (1) og åbn condenseren.
3. Blæs trykluft på gitrene og lameller og fjern mudder og snavs som sidder fast på dem.

Rengøring af Luftfilter (førerkabine og Aircondition).

ADVARSEL

- Brug det nødvendige, egnede beskyttelsesudstyr, som f.eks. beskyttelses-briller og filtermaske, når der arbejdes med trykluft, da metalsplinter eller andre genstande kan flyve omkring og forårsage alvorlige personskader.

Rengør filteret straks efter at du har arbejdet i støvede områder.

Hvis filteret er tilstoppet vil luftgennemstrømningen blive reduceret og en brummende lyd vil kunne høres fra luft kondition enheden.

Udtag af filter.

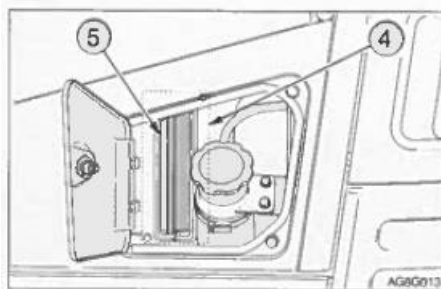

1. Åbn brændstofslemmen.
2. Løsn skruen og fjern beskyttelsesarket (4)
3. Fjern filteret (5)
4. Anvend trykluft eller vand til at rengøre filteret afhængig af hvor snavset det er.

Rengøring.

1. Blæs tør trykluft direkte på filteret fra inderside bevægende op og ned langs med læggene/folderne. Forsikrer dig at dyssen er i korrekt afstand fra filteret.
2. Vask filteret med et vaskemiddel hvis det er meget snavset. Tør filteret straks efter at det er vasket.

Udskiftning af filter.

Udskift filteret med et nyt en gang om året eller hvis det stadigvæk er tilstoppet efter det har været rensset/vasket og tørret.

VEDLIGEHOLDELSE - FOR HVER 250 TIMER

Rengøring af Kondenser (Aircondition).

ADVARSEL

- Brug det nødvendige, egnede beskyttelsesudstyr, som f.eks. beskyttelses-briller og filtermaske, når der arbejdes med trykluft, da metalsplinter eller andre genstande kan flyve omkring og forårsage alvorlige personskader.

VIGTIGT! Vær forsigtig ikke at beskadige lamellerne når du rengør.

- Når der anvendes trykluft eller højtryksspuler, skal du sørge for at trykket ikke overstiger 200 kPa (28 psi) og holde mundstykket/pistolen i passende afstand fra lamellerne.

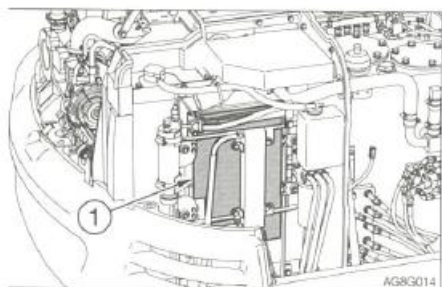

1. Åben motorhjelm og det højre side dæksel.
2. Rengør kondenseren (1),

Kontrol af freon (gas) niveau på aircondition anlægget.

FORSIGTIG

- Udsæt ikke øjne eller hænder for freon gas, kølemidlet kan resultere i blindhed eller frostskaeder.
- Rør aldrig kølemiddel eller løsen dele fra køleanlæggets kredse.
- Hold åben ild væk fra kølemiddel som lækker.
- Højtryks rør fra airconditions anlægget kan være meget varme (80 til 120° C) Vær forsigtig du kan brænde dig.

Kølekapaciteten falder hvis der ikke er kølemiddel nok på anlægget. Kontroller niveauet via skueglasset (2) på toppen af køle tørreren (1).

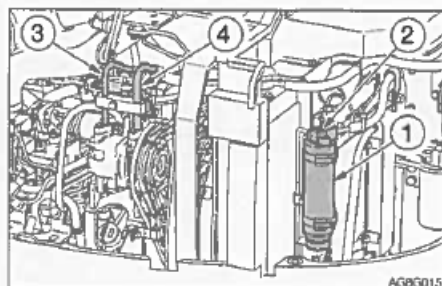

1. Åben motorhjelm.
2. Kontroller følgende områder (nævnt nedenfor)
3. Kontrollere kølemidlet ved at se på boblerne igennem glasset (2)





PLACERING FOR KONTROL	TILSTAND
Førerkabine dør	Åbnet helt op
Temperatur kontrol viser	Sat til fuld køling siden
Blæser hastighed	Høj
Ventilations/cirkulations Vælge kontakt	Sættes på Cirkulation
Motor hastighed	Maksimum hastighed
Aircondition kontakt	ON

VEDLIGEHOLDELSE - FOR HVER 250 TIMER

4. Kontroller temperaturen på kompressorens højtryks rør (3) og lavtryks rør (4).

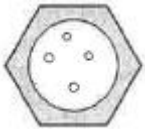
Se i øvrigt afsnittet med "check liste på kølemidlets volumen"

Kontrolliste for kølemiddel volumen.

AIRCONDITION	NORMAL	UNORMAL		
Høj/lav tryks rør temperatur	Høj tryk rør er varme (80 til 120°C) Lav tryk rør er kolde (8 til 15°C) Der er er klar forskel imellem Temperaturen på rørene.	Højtryk rør er varme Lavtryk rør er næsten lunkne. Næsten ingen forskel på Temperaturen imellem Rørene.	En lille difference I temperaturen Imellem højtryk Og lavtryk rør.	Højtryk rør er Varme, lavtryk er Næsten kolde. En væsentlig forskel i temperatur imellem Rørene.
Rør tilslutning	Normal	Nogle steder er der Snavset olie.	Nogle steder Er der ekstremt Snavset med olie	Normal
Skueglas	 Næsten transparent med nogle Bobler. Helt transparent når Motoren fart øges eller sænkes.	 Et flow af bobler kan ses Konstant. Nogle gange Transparent eller hvid Med bobler.	 Tåge lignende Flow - svagt Synligt.	 Ingen bobler er synlige Selv om viften er sat til høj Om motoren går i tomgang.
Kølemiddel niveau	Rigtigt niveau.	Kølemiddel flyder måske ud.	Kølemidlet er Utæt. Lidt er Forsvundet.	Kølemiddel niveau er For højt.

Hvis aircondition ikke arbejder.

Hvis aircondition ikke arbejder godt nok, sæt vifte knappen på OFF og kontakt din Takeuchi reparatør.

VIGTIGT! Forsat brug af aircondition som ikke fungerer ordentligt kan ødelægge vitale dele.

VIGTIGT! Brug af aircondition anlæg uden kølemiddel vil ødelægge kompressoren.

VIGTIGT! Kontakt altid din Takeuchi reparatør når der skal skiftes kølemiddel -
Brug kun R134a kølemiddel (630 til 710 g)

VEDLIGEHOLDELSE - FOR HVER 500 TIMER

Udskiftning af brændstoffilteret

ADVARSEL

- Røgning og åben ild er forbudt under arbejde med brændstof eller ved arbejde med brændstof eller ved arbejde på brændstofsystemet.
- Stands motoren på et godt ventileret sted og lad den køle af, før der udføres vedligeholdelsesarbejde.
- Tør straks spildt brændstof op.

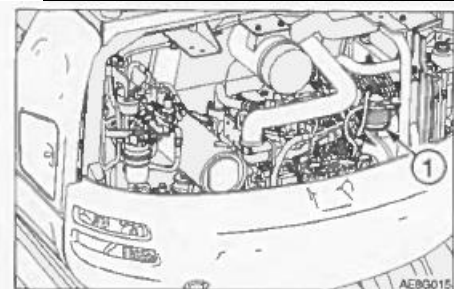

TB230

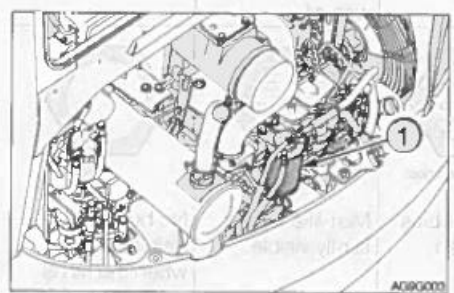

TB240 s/nr 124100002 eller senere

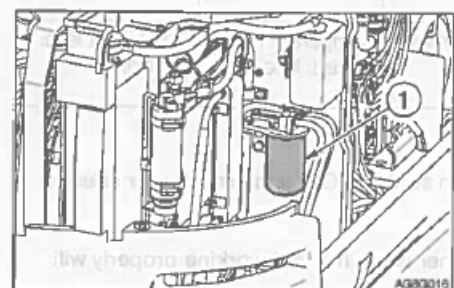

TB240 s/nr. 124000003 eller senere

1. Åben motorhjælmen
2. Drej filteret (1) mod uret med en filternøgle og fjern det.
3. Rens overfladen hvor filter konsollen skal sidde.
4. Påfør et tyndt lag olie på pakningen til det nye filter.
5. Installer det nye filter med hånden.
6. Stram det et drej mere - så pakningen kommer i kontakt med installationen. Spændings moment: 19,6 til 23,5
Med filter skrue nøgle.
7. Luft ud.

Se også: Afsnit med udluftning fra brændstof system.

VEDLIGEHOLDELSE - FOR HVER 500 TIMER

Skift af vandseparator filteret - S/nr. 12400003 eller senere

ADVARSEL

- Rygning og åben ild er forbudt under arbejde med brændstof eller ved arbejde med brændstof eller ved arbejde på brændstofsystemet.
- Stands motoren på et godt ventileret sted og lad den køle af, før der udføres vedligeholdelsesarbejde.
- Tør straks spildt brændstof op.

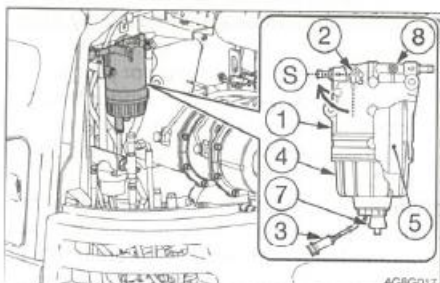

(S) Lukket.

1. Åben motorhjelmen.
2. Luk ventilen (2) på vandudskilleren (1)
3. Sæt et kar under aftapningsventilen til at opsamle brændstof.
4. Løsen for udluftningsventilen (8) og åben for aftapningsventilen (7) og dræn for brændstof
5. Fjern wire til sensoren (3)
6. Fjern filterkasse (4) med filternøglen
7. Fjern filterelementet (5) og rengør filterkassen. Når du gør dette pas på ikke at komme til at skade sensoren.
8. Udsift pakningen med en ny og smør den med diesel olie
9. Monter et nyt filter (5) i filter huset.
10. Stram filterkassen (4) med hånden. Vigtigt at det gøres med hånden. Stramning 27 til 33 Nm.
11. Installer sensor wiren (3)
12. Stam dræn proppen (7)
13. Foretag en udluftning.

Se også afsnittet om: "udluftning af brændstof system"

Vedligeholdelse interval 1000 timer.

Udskiftning af hydraulikolie returfilter.

Se afsnittet omhandlende dette.

Udskiftning af pilot linjefilter.

Se afsnittet omhandlende dette.

Udskiftning af køremotorens gear olie.

Se afsnittet omhandlende dette.

Rengøring af motorens kølesystem

ADVARSEL

Stand motor og lad maskinen køle af, før der påbegyndes vedligeholdelses-arbejde.

- Motoren, lyd-potten, køleren, og mange andre dele på maskinen er varme umiddelbart efter, at motoren standses. En berøring af disse dele vil forårsage forbrændinger.
- Motorens kølevæske er også varm og står under højt tryk. Vær forsigtig ved løsning af dæksler og propper. Når der arbejdes på maskinen under disse forhold, kan det forårsage forbrændinger eller kvæstelser på grund af varm, sprøjtende kølevæske.
- Hvis der skal udføres vedligeholdelsesarbejde, mens motoren er i gang, skal der altid arbejdes i 2-mands hold, hvor den ene person sidder i fører-sædet, mens der er andre der arbejder på maskinen.
- Når der udføres vedligeholdelsesarbejde, skal man sørge for at kroppen og tøjet ikke kommer i nærheden af bevægelige dele.
- Det er ekstremt farligt at stå bag ved maskinen, mens motoren arbejder, da maskinen pludselig kan bevæge sig. Stå aldrig bag ved maskinen, når motoren er i gang.
- Tag aldrig kølerdækslet eller aftapningspropper af, når kølevæsken er varm. Stand motor, lad motoren og køleren køle af og løsn kølerdækslet eller aftapningsproppen langsomt.

Ved rensning, hvis temperaturen på kølemidlet er lavt, vil termostaten være lukket og kølemidlet vil ikke cirkulere i køleren. Varm kølevandet op til mindst 90° C før du begynder at rense.

1. Åbn motorhjelmen og side dækslet.

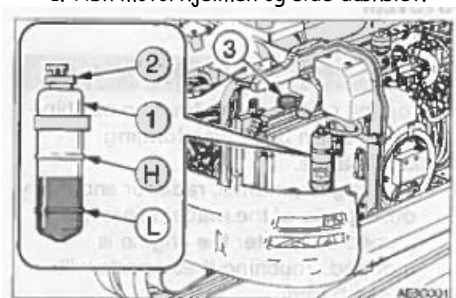

TB230

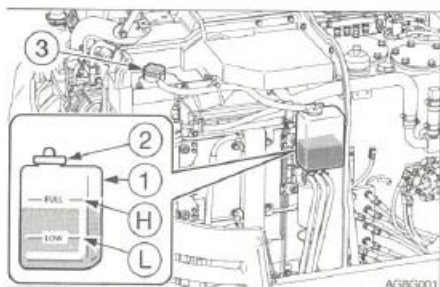

TB240

2. Løsn gradvist kølerdækslet (3), så trykket udløses, og tag det så af

VEDLIGEHOELDELSE - FOR HVER 1000 TIMER

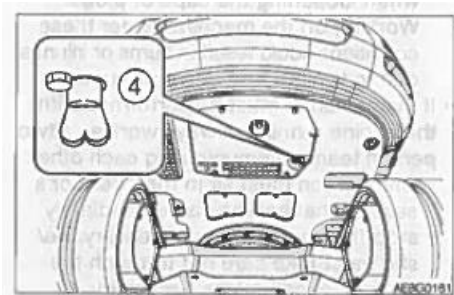

TB230

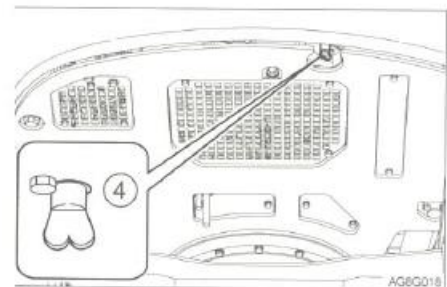

TB240

3. Anbring en beholder til opsamling af den brugte kølervæske under aftapnings proppen (4), løsn derefter aftapnings proppen (4) og tøm kølervæsken af.
4. Sæt aftapnings proppen (4) i.
5. Fyld alm. vand på køleren via påfyldnings tappen indtil den er fyldt. Tag dig god tid til dette så du undgår at få luft i køleren.
6. Luk kølerdækslet (3)
7. Lad motoren køre i en hastighed lidt over tomgang. Lad vandtemperaturen stige til mindst 90o C, og lad motoren køre i omkring 10 minutter med termostaten åben.
8. Stands motoren og lad vand temperaturen falde, løsen derefter aftapnings proppen (4) og tøm vandet af.
9. Efter dræning, rengøring med vand. Rengøres med rengøringsmiddel - følg producentens anvisninger.
10. Gentag rengøringen fra trin 4 til 8, indtil det af tømte vand er rent.
11. Stram aftapnings proppen (4).
12. Påfyld langsomt ny kølervæske op (blanding af kølemiddel og vand) giv dig god tid for at udgå luft i systemet.
13. Luk kølerdækslet (3)
14. Varm motoren op. Brug instrumenterne til at undersøge om der er noget galt med kølesystemet.
15. Lad vandtemperaturen stige til mindst 90o C, og lad derefter motoren køre i ca. 10 minutter.
- 16.. Stop motoren, lad vandtemperaturen falde og kontroller væske niveauet og efter fyld til toppen.
17. Luk kølerdækslet (3)
18. Rengør væskebeholderen (1) indvendigt og påfyld derefter kølervæske op til maks. mærket (H).
19. Efter at have udskiftet kølevæsken skal du kontrollere niveauet på kølevæsken igen, efter at have kørt med maskinen. Kølevæsken gennemstrømmer hele systemet, når maskinen kører, så niveauet falder, efter fyld til rette niveau.

Udskiftning af luftfilterelementerne.

ADVARSEL

Stands motoren og lad maskinen køle af, før der påbegyndes vedligeholdelses-arbejde.

- Motoren, lyd-potten, køleren, og mange andre dele på maskinen er varme umiddelbart efter, at motoren standses. En berøring af disse dele vil forårsage forbrændinger.

VIGTIGT: Brug ikke en filterelementer som har skader på lameller, tætninger, pakninger som er beskadigede.

VIGTIGT: Kontroller at filterelementer og støvkappen er sikret ordentligt, hvis ikke det er sket, kan elementet blive skudt ind i cylinderen og ødelægge motoren.

VEDLIGEHOLDELSE - FOR HVER 1000 TIMER

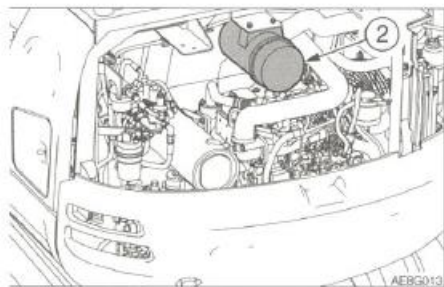

1. Åben motorhjelmen.

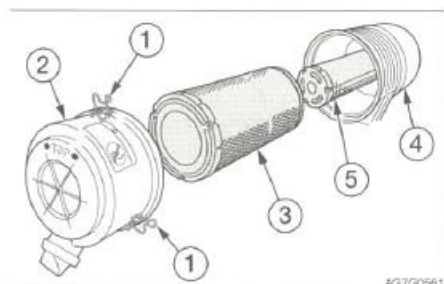

2. Løsn spændebåndet (1) og tag støvhætten (2) af.
3. Rengør støvhætten (2) indvendigt.
4. Tag filterelementet (3) ud.
5. Dæk indsugningshullet i bagenden (4) med en klud eller tape for at forhindre snavs i at komme derind. (hvis den er monteret med indvendigt element må dette ikke fjernes (5))
6. Rengør huset (4) indvendigt.
7. Fjern kluden eller tapen som blev sat på i trin nr. 5. (hvis monteret med indvendigt element fjernes det (5).
8. Sæt de nye elementer. Pres dem fast ind i huset.
9. Sæt støvhætten (2) på med " ΔTOPΔ" mærket opad, og fastgør den derefter med spændebåndet (1).

Skift af Åndefilter.

ADVARSEL

- Olie kan sprøjte ud, hvis dæksler, filter, rør eller slanger løsnes eller skrues af før trykket i hydrauliksystemet er aflastet.
- Løsn alle ventilationspropper gradvist for at tage trykket af.

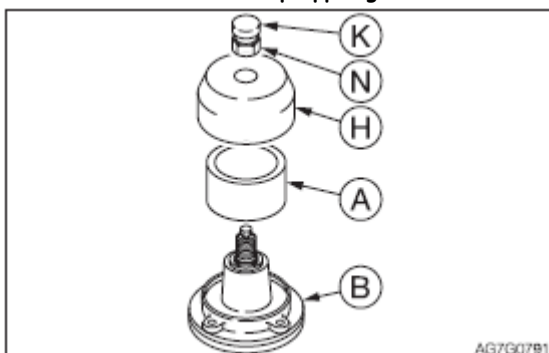

1. Åben det højre side dækslet.
2. Tryk på top knappen (K) for at udløse tryk fra tanken
3. Fjern møtrikken (N) på ånde ventilen.
4. Fjern dækslet (H)
5. Skift filter (A).
6. Sæt dækslet (H) i sporet på delen (B) og monter det.
7. Spænd top møtrikken (N).

Kontrol og justering af motorens ventilspillerum

Dette arbejde kræver erfaring. Lad Takeuchi forhandleren eller værkstedet udføre dette.

VEDLIGEHOLDELSE - FOR HVER 1500 TIMER

Kontrol, rengøring samt tjek af funktionen af motorens brændstof indsprøjtning.

(TB230 samt TB240 s/nr 124000003 eller senere)

Dette arbejde kræver erfaring. Lad Takeuchi forhandleren eller værkstedet udføre dette.

Kontrol af krumtaphusets udluftningssystem

Dette arbejde kræver erfaring. Lad Takeuchi forhandleren eller værkstedet udføre dette.

Rengøring af EGR køler (rengøring af vandsiden og udstødningsgas passage blæser)

(TB240 s/nr 124000003 eller senere)

Dette arbejde kræver erfaring. Lad Takeuchi forhandleren eller værkstedet udføre dette.

VEDLIGEHOLDELSE - FOR HVER 2000 TIMER

Slibning af motorens ventil sæde (hvis nødvendigt)

Dette arbejde kræver erfaring. Lad Takeuchi forhandleren eller værkstedet udføre dette.

VEDLIGEHOELSE - FOR HVER 3000 TIMER

TB230 + TB240 s/nr 124000003 eller senere:

Kontrol, rengøring og inspektion af EGR ventil

Dette arbejde kræver erfaring. Lad Takeuchi forhandleren eller værkstedet udføre dette.

TB240:

Kontrol af Turbolader (blæs, vask som nødvendigt)

Dette arbejde kræver erfaring. Lad Takeuchi forhandleren eller værkstedet udføre dette.

TB240 s/nr 124000003 eller senere:

Rengøring af EGR bly ventil

Dette arbejde kræver erfaring. Lad Takeuchi forhandleren eller værkstedet udføre dette.

TB240 s/nr 124000003 eller senere:

Kontrol og rengøring af DPF sod filter

Dette arbejde kræver erfaring. Lad Takeuchi forhandleren eller værkstedet udføre dette.

- Modificer ikke DPFen uden tilladelse. Hvis den modificeres kan den blive skadet eller der kan opstå defekter. Og som resultat af dette kan der forekomme meget dyre reparationer af maskinen.
- Anvend ikke en DPF som har være tabt på jorden. Der er et katalysator monteret inde i DPFen. Den kan tage skade af det kraftige stød/slag som bliver tilføjet den i faldet.

TB240 s/nr 124000003 eller senere:

Inspektion af drift på luftindtaget i drøvleventilen

Dette arbejde kræver erfaring. Lad Takeuchi forhandleren eller værkstedet udføre dette.

TB240 s/nr 124000003 eller senere:

Inspektion og rengøring af brændstof indsprøjtning

Dette arbejde kræver erfaring. Lad Takeuchi forhandleren eller værkstedet udføre dette.

VEDLIGEHOELDELSE - FOR HVER 4000 TIMER

Udskiftning af hydraulikolien og rensning af indsugnings sien

ADVARSEL

Stand motor og lad maskinen køle af, før der påbegyndes vedligeholdelsesarbejde.

- Motoren, hydraulikslanger og mange andre dele på maskinen er varme umiddelbart efter, at motoren standses. En berøring af disse dele vil forårsage forbrændinger.
- Hydraulikolien er også varm og under højt tryk. Når der arbejdes på maskinen under disse forhold, kan det resultere i forbrændinger eller kvæstelser som følge af varm, udspræjtende olie.
- Hop aldrig ned fra maskinen. Brug trin og håndlister - når der klatres ned - beskyt altid kroppen ved at holde tregrebs princippet med hænder og fødder.
- Der kan sprøjte olie ud, hvis dæksler eller filtre tages af eller hvis rør løsnes, før trykket i det hydrauliske system elimineres.
- Løsn gradvis udluftningsknappen for at udløse trykket i tanken
- Når propper eller skruer tages af eller slanger løsnes, skal man stå til siden og løsne langsomt så trykket gradvist udløses, før delene tages af.

1. Krøj 60° med uret og sæt maskinen i stilling til kontrol af hydraulikolieniveauet.
Se siden "Kontrol af hydrauliktankens niveau og påfyldning."
2. Åben det højre side dækslet.

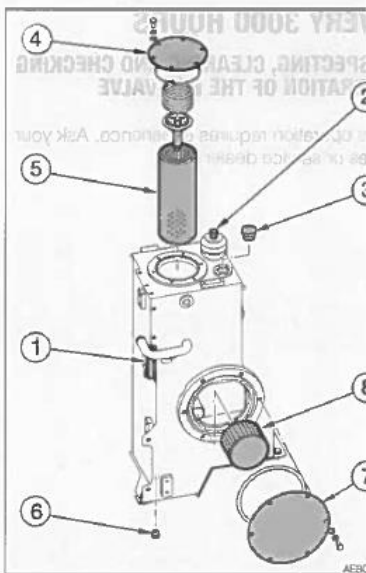

TB230

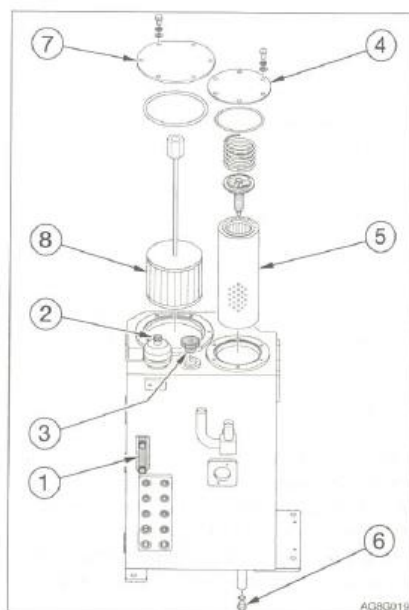

TB240

VEDLIGEHOELDELSE - FOR HVER 4000 TIMER

- Tryk palen (2) ned for at lukke lufttrykket ud af hydrauliktanken.
- Skift åndefilteret (A) (se siden med skiftning af åndefilter).
- Fjern ventilationsskruen (3)
- Løsn skrueene og fjern skiven (4)
- Fjern returfilteret (5)
- Anbring en beholder til opsamling af den brugte olie under aftapnings proppen (6).
- Fjern dræn proppen (6) dræn / tøm olien af.
- Løsen boltene og fjern flangen (7).
- Fjern suge sien (8) og rengør den.
- Rengør indersiden af hydrauliktanken.
- Stram dræn proppen (6)
- Monter suge sien (8) på tanken og monter flangen (7)
- Monter et nyt retur filter (5) og flangen (4) på tanken
- Fyld hydraulikolie på op til niveau imellem øverste grænse (H) til nedre grænse (L) i skueglasset (1) fra hullet på møtrikken (3).
- Stram møtrikken (3)
- Placer maskinen som beskrevet for kontrol af hydraulikolieniveau.
Kontroller olie niveauet straks efter at olietemperaturen er sunket.
Se siden "Kontrol af olieniveau og efter fyldning af hydraulikolie"

Udluftning

VIGTIGT: Efter udskiftning af hydraulikolien, skal hydrauliksystemet og de hydrauliske aggregater udluftes. Hvis dette ikke gøres, kan komponenter i det hydrauliske system tage skade.

Hydraulikpumpe

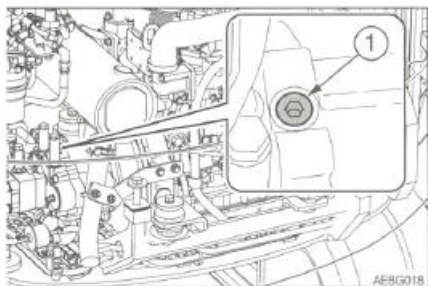

TB230

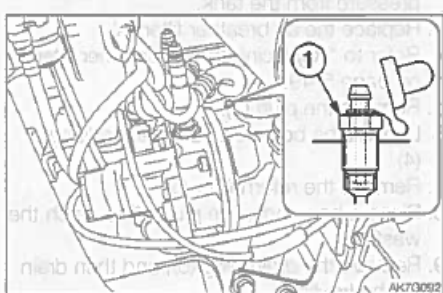

TB240

- Åben motorhjelm.
- Fjern udluftningsventilen (1) fra hydraulikpumpen.
- Skru ventilen (1) i - lige så snart der kommer hydraulikolie ud af udluftningsventilen (2)

Cylindere.

- Start motoren og lad den køre i tomgang i 10 minutter.
- Lad motoren køre med lavt omdrejningstal og kør så alle cylindre ind og ud 4 til 5 gange, uden at køre dem helt ud.
- Imens motoren kører i høje omdrejninger - køres cylindrene langsomt ud og ind 4 til 5 gange uden at de strækkes helt ud.
- Reguler motoren ned til lavt omdrejningstal, og kør så cylindrene helt ind og ud 4 til 5 gange.

VEDLIGEHOJDELSE - FOR HVER 4000 TIMER

Nødstopps sikkerhedsventil.

Denne operation er farlig og kræver ekspertise. Spørg din Takeuchi forhandler/serviceværksted for hjælp.

Hvis luften ikke kommer ud af systemet, kan arbejdsredskabet blive langsomt og utilstrækkelig og udvise uventet adfærd.

ADVARSEL

- Når propper eller skruer tages af eller slanger løsnes, skal man stå til siden og løsne langsomt så trykket gradvist udløses, før delene tages af.

1. Sæt et kar under prop (A) eller slange (B) til at opsamle spild olie.
2. Start motoren og lad den køre i tomgang.
3. Luk fuldt op for sikkerhedshåndtaget for at afbryde låsen.

Boom.

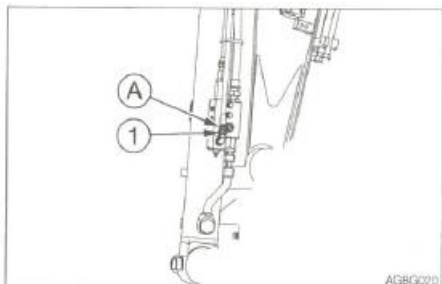

4. Hold slange fitting (A) på plads med en skruenøgle og løsne langsomt møtrikken (1)
5. Bevæg langsomt bommen i "bom sænk" retning indtil der ikke kommer flere luftbobler fra slangen møtrikken (1).
6. Hold slange fitting (A) på plads med en skruenøgle og stram slangenmøtrikken (A)

Arm

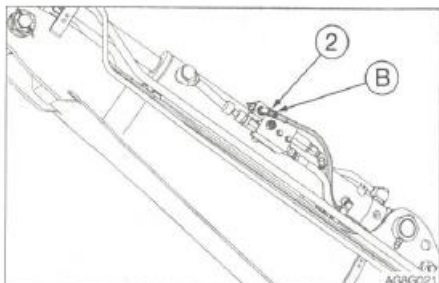

1. Hold slange fitting (B) på plads med en skruenøgle og løsne langsomt møtrikken (2)
2. Bevæg langsomt armen i "arm sænk" retning indtil der ikke kommer flere luftbobler fra slangen møtrikken (2).
3. Hold slange fitting (B) på plads med en skruenøgle og stram slangenmøtrikken (2)

VEDLIGEHOLDELSE EFTER BEHOV.

Skiftning af skovltænder og sideskær

Skift skovltænder når tandspidsen er udslidt og før tandfæstet skades og ligeledes sideskæret før de bliver slidt for meget.

ADVARSEL.

- Før der udføres vedligeholdelsesarbejde eller reparationer under maskinen, skal alle arbejdsredskaber sættes ned på jorden eller i lavest mulige position.
- For at undgå uforudsete bevægelser skal graveaggregatet understøttes og sikres imod at falde ned under reparationer eller udskiftning af skovl skær eller tænder.
- Brug nødvendige personværnemidler, så som briller. Metalstykker eller andre objekter kan blive slynget gennem luften og forårsage alvorlige skader.
- Uvedkommende må ikke komme indenfor maskinens arbejdsområde.

Skovltænder (V13SY eller V17S)

Demontering.

1. Rengør skovlen og parker maskinen på et plant og sikkert sted med et hårdt underlag.

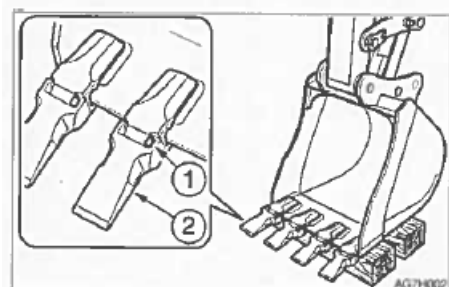

2. Placer skovlen med bunden plant på et par stykker tømmer således at skovlboltene (1) kan slås ud.
3. Stop motoren og fjern nøglen. Kontroller at skovlen står stabilt.

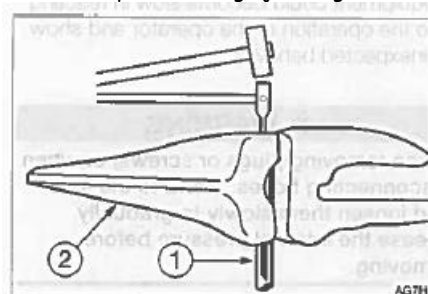

4. Placer en stang på låsesplitten (1) og slå låsesplitten ud (1) ved at hamre imod stangen. Stangen skal være rund og tyndere end låsepinden.

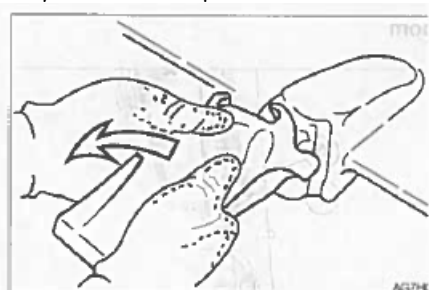

5. Fjern tanden (2). Nogle tænder (2) er af den type som skal fjernes ved at man drejer dem i retning imod uret. Sammen procedure kan bruges til at fjerne andre end spidser.

VEDLIGEHOLDELSE EFTER BEHOV.

Montering.

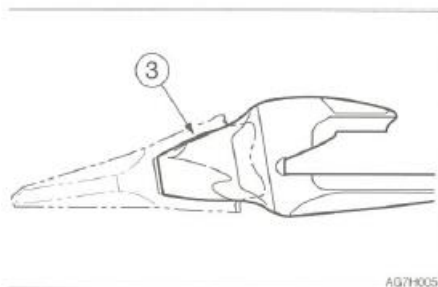

1. Rens aftadaptoren (3). Hvis der er grus eller mudder på tandadaptoren kan tandspidsen ikke glide helt på og låsepinden kan ikke sættes i.

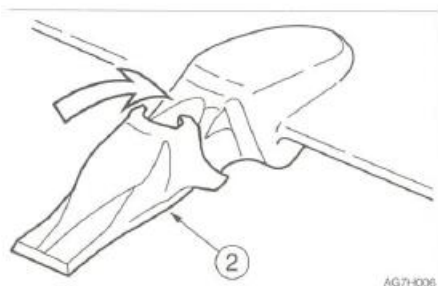

2. Stik tanden (2) ind på tandadaptoren (3)
 - Tryk tanden (2) godt ind således at glidefladen i bagkanten af hullet i tanden og holderen ligger jævnt før låsen (af stål) slås ind. Nogle tandspidser (2) er af den type at de skal monteres ved at man drejer dem med uret.

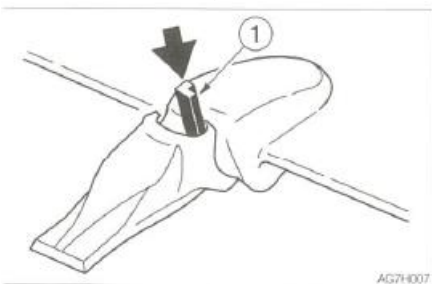

3. Slå låsepinden (1) ind. Kontroller at det er i rigtig retning.

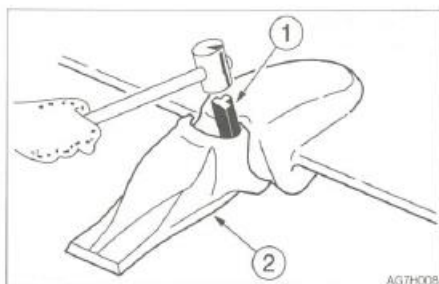

4. Pres låsepinden (1) med en hammer indtil den flugter med tippen på tandspidsens (2) øre.

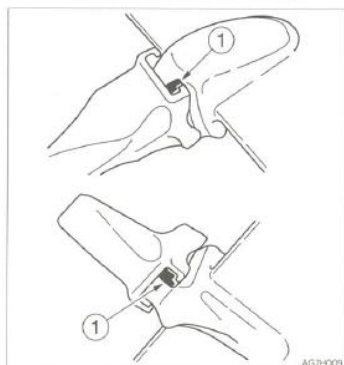

5. Låsepinden (1) er nu slået i. Sammen procedure bruges til at monterer andre tænder.

VEDLIGEHOJDELSE EFTER BEHOV.

* Sideskær.

Montering

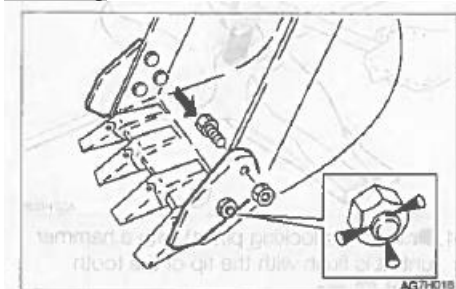

1. Isæt boltene fra undersiden af skovlen og spænd møtrikkerne.
spændings moment: 241 Nm

Lav tre mærker med en kørner og slå mærker på skruen således at de deformeres lidt. Dette er for at forhindre skruen i at løsne sig.

Udskiftning af graveskovl.

ADVARSEL

- Før der udføres vedligeholdelsesarbejde eller reparationer under maskinen, skal alle arbejdsredskaber sættes ned på jorden eller i lavest mulige position.
- Hvis vedligeholdelsesarbejdet foregår når motoren er tændt, må dette kun ske hvis der er 2 personer tilstede. Den ene skal sidde på førerpladsen og kontrollere maskinens funktioner imedens den anden udfører det nødvendige vedligehold/reparation.
- Ved udførelse af vedligehold/reparation skal kroppen/kropsdele eller tøj holdes væk fra de bevægelige/roterende dele
- Brug nødvendige personværnemidler, så som briller. Metalstykker eller andre objekter kan blive slynget gennem luften og forårsage alvorlige skader.
- Når bolt hullerne skal placeres på linie for at sætte skovlboltene i, må man aldrig føle efter med fingrene, da de kan blive kappet af, hvis huller forskyder sig.

Afmontering

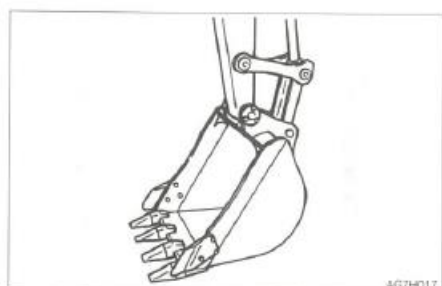

1. Sænk skovlen til jorden til en stabil position på jorden som vist ovenfor.

BEMÆRK! Når man afmonterer pinde, sættes skovlen så den næsten ikke kun lige rammer jorden, hvis skovlen står fast på jorden vil modstanden være meget stor og det vil være vanskeligt at fjerne pindene.

2. Sæt sikkerhedshåndtaget til låst position og stop maskinen.

VEDLIGEHOLDELSE EFTER BEHOV.

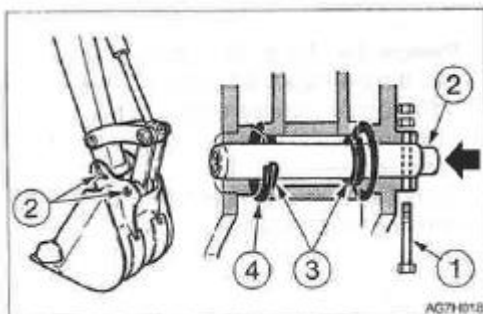

3. Fjern bolten (1)
4. Hammer pinden (2) ud fra skovlen.
5. Fjern skovlen. Kontroller pind pakningerne (3) og udskift dem hvis de er deforme eller skadede. (se næste side)

Montering

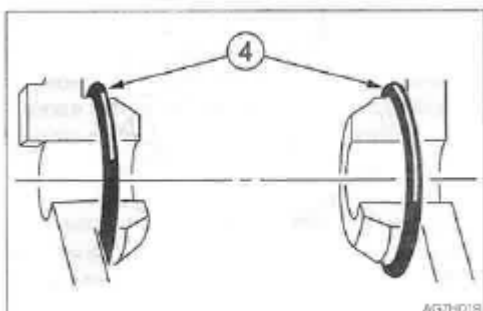

1. Sæt O-ringen (4) på skovlen som vist på figuren.

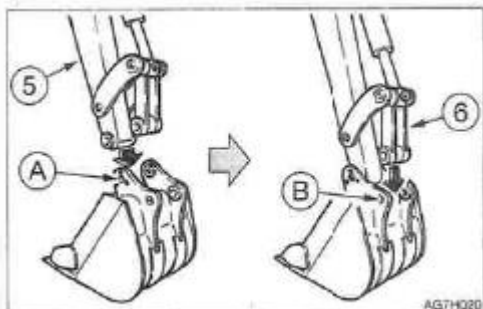

2. Tilpas pind hullet (A) på skovlen med pind hullet på armen (5) og monter pinden (2)
3. Bevæg cylinderen og tilpas pind hullet (B) på skovlen med pind hullet på link armen (6) og monter pinden (2)

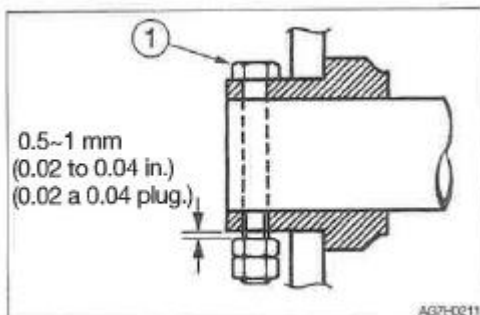

4. Tilpas drejeforhindringshullerne og monter bolten (1) og møtrikken. Sørg for at lave en afstand på omkring 0,5 til 1 mm imellem møtrikken og skovl bøsningen eller vil møtrikken gå løs.

VEDLIGEHOLDELSE EFTER BEHOV.

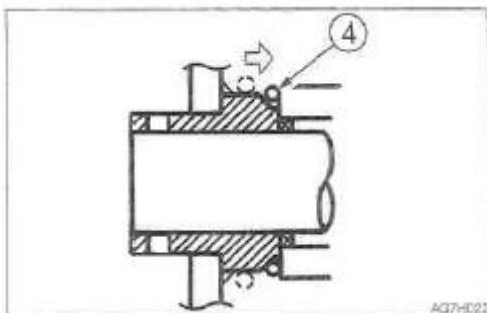

5. Juster afstanden imellem skovlen og armen.
Se siden omhandlende "justering af afstand imellem skovl og arm.

Udskiftning af pind bøsninger

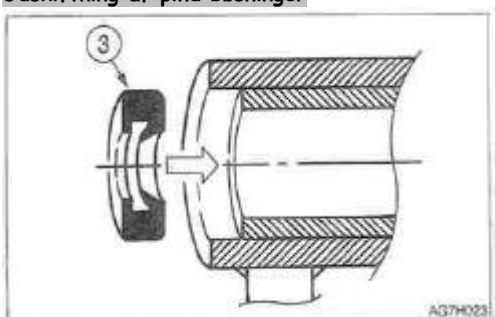

1. Sæt pind bøsningen (3) i den retning som vist på figuren ovenfor.
2. Brug en hammer til langsomt at presse pind bøsningen ind. Vær forsigtig ikke at skade bøsningen.

Justering af frigang/åbning imellem skovl og arm.

Advarsel

Før vedligeholds- eller reparationsarbejder udføres, skal maskinens graveudstyr placeres på jorden eller i lavest mulig position.

Understød udstyret godt op for at undgå en uventet bevægelse ved justeringen.

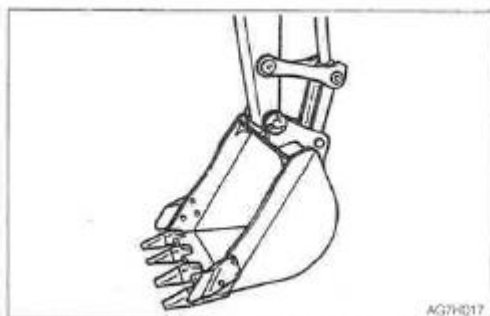

1. Sænk skovlen til jorden som vist på figuren ovenfor.
2. Kontroller at skovlen ikke flytter sig and sæt sikkerheds håndtaget i lås position og stop motor

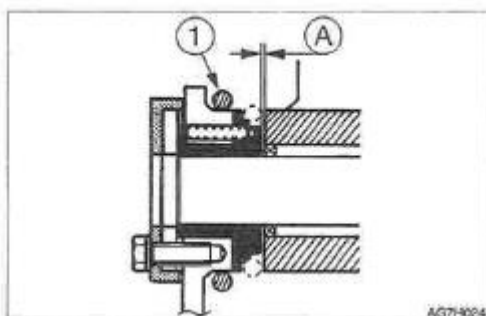

3. Flyt O-ringen (1) så mellemrummet (A) kan ses og mål bredden på mellemrummet (A). Afstanden (A) skal være 0,5 mm.
Sving overbygningen lidt til venstre og tryk let arm punktet til venstre side af skovlen (den side uden justerer)

VEDLIGEHOLDELSE EFTER BEHOV.

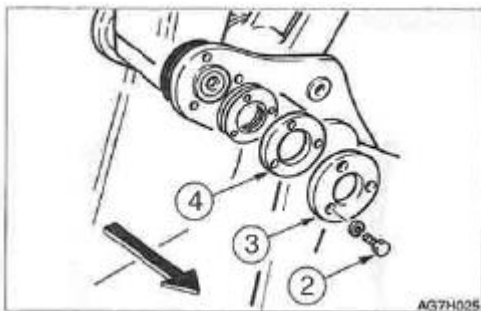

4. Fjern de tre bolte (2) endepladen (3) og flangen (4).

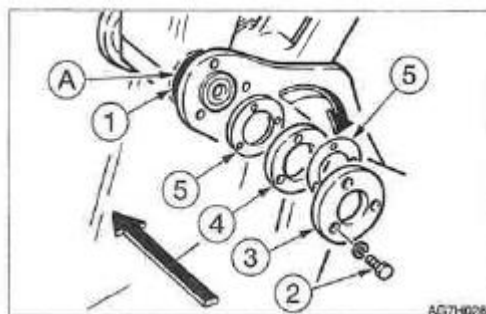

5. Træk justerings shims (5) imellem flangen (4) og skovlen.
Justerings shims tykkelse: 0,5 mm.
Vær forsigtig mellemrummet må ikke være mere end 0,5 mm efter justering.

Bemærk!

Eksempel (for mellemrum på 2 mm - 0,5 mm (standard værdi) = 1,5 mm.
I ovenstående eksempel skal 3 shims (5) fjernes.

6. Indsæt justerings shims (5) fjernet i step 5 ovenover imellem pladen (3) og flangen (4) og stram på plads med de 3 bolte (2). Spændings moment for bolte 83 Nm.
7. Sæt O-ring (1) retur på original position.

Kontrol og påfyldning af sprinklervæske.

ADVARSEL

- Vælg Ethyl alkohol som sprinkler væske. Brug ikke Methyl alkohol - det kan skade din øjne.

Brug en sprinklervæske som er egnet til brug på motorkøretøjer. Følg instruktionen for den sprinklervæske som til enhver tid benyttes.

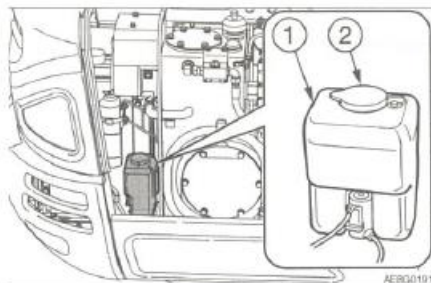

TB230

VEDLIGEHOELDELSE EFTER BEHOV.

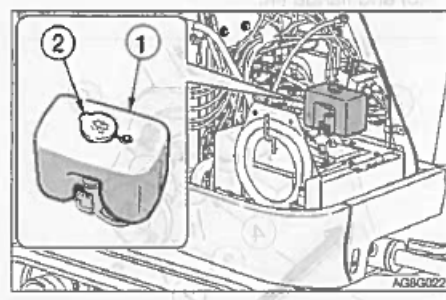

TB240

Kontrol

1. Åben det højre side dæksel.
2. Kontroller beholderen (1) for sprinklervæske og påfyld væske hvis niveauet er for lavt.

Påfyldning

1. Bland sprinklervæske med vand efter angivet blandingsforhold.
2. Fjern låget (2) og fyld væske på.
3. Sæt låget (2) på igen efter at beholderen er fyldt op.

Dræning af vand fra vandseparatoren

ADVARSEL

- Rygning og åben ild er forbudt under arbejde med brændstof eller ved arbejde med brændstof eller ved arbejde på brændstofsyste
- Stands motoren på et godt ventileret sted og lad den køle af, før der udføres vedligeholdelsesarbejde.
- Tør straks spildt brændstof op.

TB240 S/nr. 124100002 eller senere

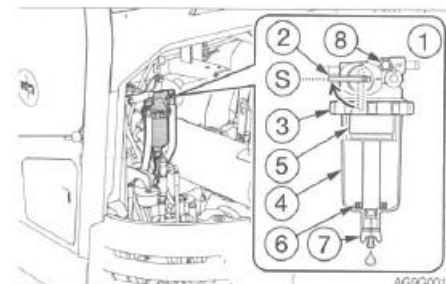

TB240 S/nr. 124000003 eller senere

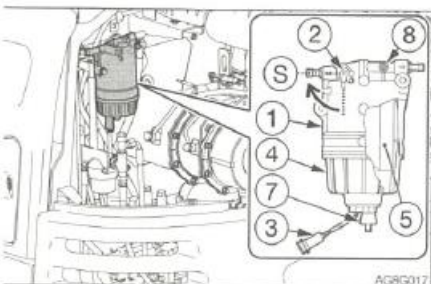

1. Åben motorhjelmen.
2. Sæt et kar under aftapningsventilen til at opsamle brændstof.
3. Åben for aftapningsventilen (7) og dræn for vand
Hvis vandet ikke løber let ud, løsnes proppen (8)
4. Luk drænventilen (7) og stram proppen (8).
5. Jern wire til sensoren (3)

Se også afsnittet om: "udluftning af brændstof system"

VEDLIGEHOLDELSE - EFTER BEHOV

Smøring af betjeningshåndtag og pedaler.

ADVARSEL

Parker maskinen på en forsvarlig sikker måde og stop motoren. Fjern tændingsnøglen og opbevar den på et sikkert sted. Ignorering af dette kan føre til at maskinen kan bevæge sig utilsigtet og forårsage alvorlige skader eller død.

Hvis betjeningshåndtag eller pedalerne ikke kan bevæges let og smidigt længere, skal de smøres med fedt.

Gravehåndtag.

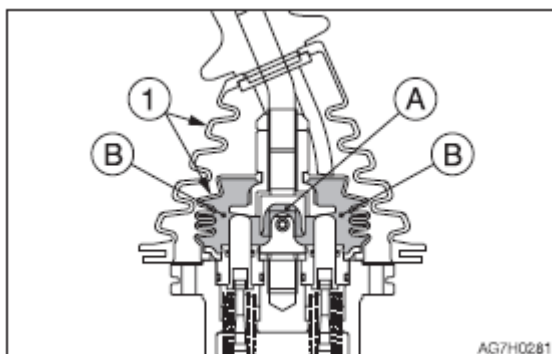

Kørehåndtag

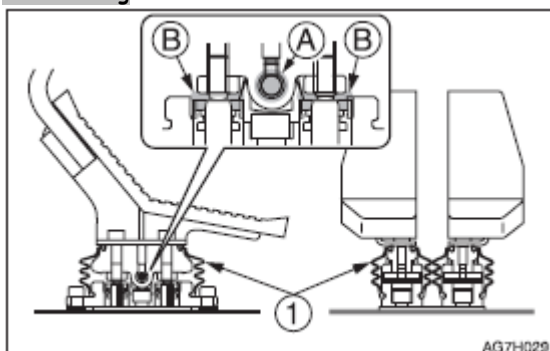

1. Løsen den nederste del af manchetten (1) og rul den op.
2. Tør gammelt fedt væk.
3. Smør fedtniplerne (A) og (B) med fedtsprøjten.
4. Sæt manchetten (1) tilbage i korrekt position.

Bomsvings pedal

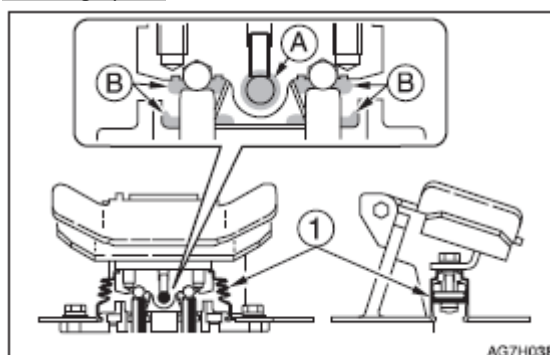

TB230

VEDLIGEHOLDELSE - EFTER BEHOV

Bomsvings pedal - (TB240)

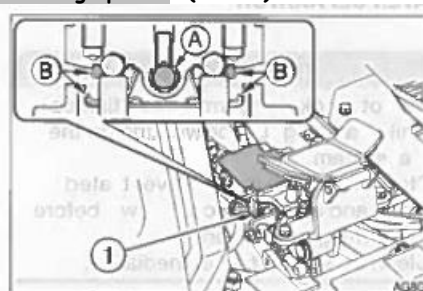

1. Fjern beskyttelsen og gulvmåtten.
2. Løsen den nederste del af manchetten (1) og rul den op.
3. Tør gammelt fedt væk.
4. Smør fedtniplerne (A) og (B) med fedtsprøjten.
5. Sæt manchetten (1) tilbage i korrekt position.

Betjeningshåndtag for dozerblad

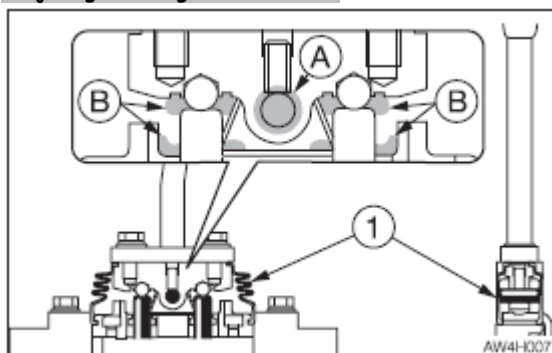

1. Løsen den nederste del af manchetten (1) og rul den op.
2. Tør gammelt fedt væk.
3. Smør fedtniplerne (A) og (B) med fedtsprøjten.
4. Sæt manchetten (1) tilbage i korrekt position.

Kontrol af gummlarvebåndene

Reparer eller udskift gummlarvebåndene, hvis deres tilstand er som beskrevet nedenfor. Kontakt Takeuchi forhandleren eller Værkstedet angående reparation eller udskiftning.

Gummlarvebånd

Udskift larvebåndet, hvis hele bæltet har strakt sig så meget, at det ikke kan justeres.

1) Bælteribber

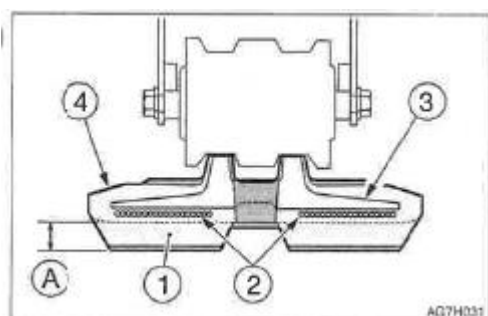

Skal udskiftes, hvis højden på (A) er 5 mm eller mindre.

VEDLIGEHOELDELSE - EFTER BEHOV

2) Stålkord

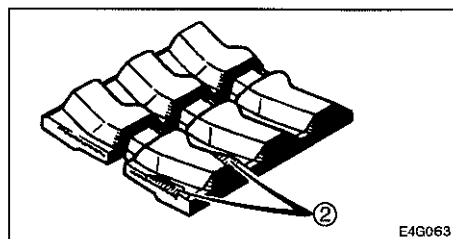

Skal udskiftes, hvis stålkorden er synlig over 2 eller flere led.

Skal udskiftes, hvis halvdelen eller flere af stålkorderne på den ene side er i stykker

3) Metalkord

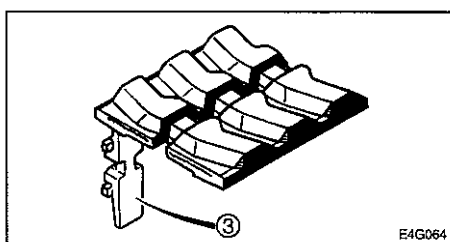

Skal udskiftes, blot et af metalindlæggene er gået af.

4) Gummi

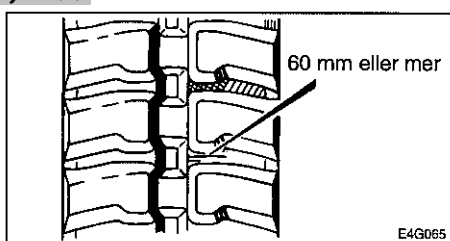

Foretag reparation, hvis der er revner på 60 mm eller mere i længden.

Hvis stålkorden er synlig, skal der repareres snarest muligt, uanset længden af revnen.

Udskiftning af larvebåndene.

ADVARSEL

- Hvis det er nødvendigt at arbejde under den løftede maskine eller løftet arbejdsudstyr, skal der altid anvendes træklodser, donkrafte eller andre stive og stabile understøtninger. Gå aldrig ind under maskinen eller arbejdsudstyret, hvis de ikke er tilstrækkeligt understøttede. Denne procedure er særligt vigtig, når der arbejdes på hydrauliske cylindre.
- Hvis det er nødvendigt at udføre vedligeholdelsesarbejdet med motoren gående, skal der altid arbejdes i 2-mands hold, hvor den ene person sidder i førersædet, mens den anden arbejder på maskinen. Personen som sidder i førersædet skal kunne standse motoren, hvis det bliver nødvendigt. Han/Hun skal undgå at røre ved pedaler eller håndtag, kun ved yderste nødvendighed.
- Sørg for, at kroppen og tøjet ikke kommer i nærheden af bevægelige dele under vedligeholdelsesarbejdet.

VEDLIGEHOLDELSE - EFTER BEHOV

Afmontering

1. Udløs stramningen af bæltet fuldstændigt.
Se siden omhandlende kontrol og justering af bæltestrømning.

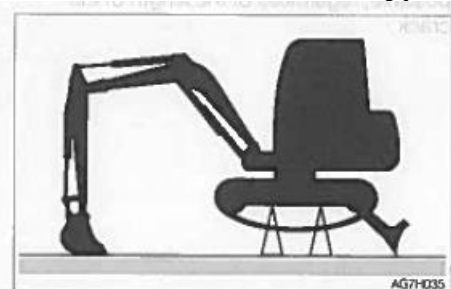

2. Brug arbejdsudstyret til at hæve maskinen op fra jorden.

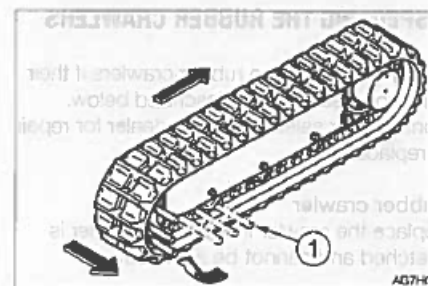

3. Anvend et jernrør (1) til sætte ind i bæltet og drej kædehjulet langsomt i modsat retning.
4. Drej indtil jernrøret (1) er direkte ved siden af stjernehjulet og bæltet løftes væk fra stjernehjulet og derefter stoppes drejningen af kædehjulet.
5. Glid gummibæltet sidevejs og fjern det fra kæderammen. Fjern det andet gummibælte ved at bruge samme procedure.

Montering.

1. Brug arbejdsudstyret til at løfte maskinen med fra jorden.

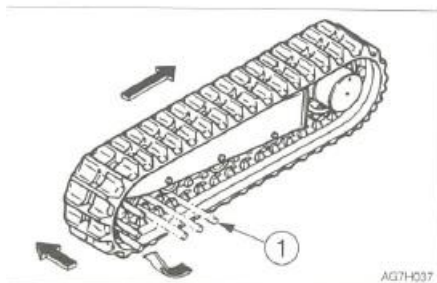

2. Læg båndene rundt på kædehjulet.
3. Sæt et jernrør (1) på bæltet og drej kædehjulene langsomt i modsat retning.
4. Drej indtil jernrøret (1) er direkte ved siden af stjernehjulet og gummibæltet løftes væk fra stjernehjulet, herefter stoppes drejningen af kædehjulene.
5. Glid gummibæltet indad så det kan sættes på stjernehjulet, når det sidder trækkes jernrøret ud .
6. Kontroller at gummibæltet sidder sikkert fast på kædehjul og stjernehjul.
7. Stram gummibæltet til standard strømning.
Se siden omhandlende Kontrol og justering af bæltestrømmer.
8. Monter det andet gummibælte ved at bruge samme procedure.

VEDLIGEHOLDELSE - EFTER hvert andet år.

TB240:

Udskiftning af receiver tørrer

Dette arbejde kræver erfaring. Lad Takeuchi forhandleren eller værkstedet udføre dette.

VEDLIGEHOLD - LANGTIDSLAGRING

Procedurer ved ud-af-drifttagning

Hvis maskinen skal tages ud af drift i 30 dage eller mere, skal den anbringes indendørs.

Hvis maskinen skal stå udendørs, skal den anbringes på træplader som lægges ud på en plan overflade, og der skal anbringes et vandtæt tag over den, så den forbliver tør.

1. Rengør maskinen
2. Kontroller for olie- og vandlækager samt for løse møtrikker og bolte.
3. Fyld brændstof på og skift hydraulikolien og motorolien.
4. For at forhindre rust og frysning, skal kølevandet udskiftes med Long- life kølevæske (LLC). Se siden "Rengøring af kølesystemet"
5. Forsyn smørelinjerne med fedt ved hjælp af fedtsprøjten.
6. Træk skovl- og arm cylindrene helt ind og sæt skovlen og dozerbladet ned på jorden.
7. Påfør rustbeskyttelse på alle hydraulikcylindres stempelstænger.
8. Afbryd kablet fra batteriet "-" pol og dæk batteriet til, så det ikke fryser til.

Under opbevaringen

ADVARSEL

- Lad ikke motoren arbejde i et lukket rum uden tilstrækkeligt ventilation.
 - Hvis den naturlige ventilation er dårlig, skal der monteres ventilatorer, blæsere, udstødnings forlænger rør eller andre, kunstige ventilations aggregater.
-

1. For at forhindre rust skal maskinen startes én gang om måneden, så olien bliver cirkuleret rundt i hele systemet.
2. Kontroller batteriet og oplad det om nødvendigt.

Opstart af maskinen efter lagring

VIGTIGT: Hvis procedurerne for ud-af-drifttagning ikke blev udført og maskinen har været ude af drift i længere tid, skal De kontakte Takeuchi- forhandleren eller -Værkstedet, før De tager maskinen i drift igen.

1. Tør rustbeskyttelsen af hydraulikcylindrenes stempelstænger.
2. Påfyld brændstof, olie og smør alle dele.

Opstart af service på motoren.

1. Udfør et dagligt kontrol tjek.
2. Motoren skal være påfyldt olie inden opstart.
 - a. Start motoren, men med brændstof systemet slået fra, så motoren ikke starter i 15 sekunder.
 - b. Hold pause i 30 sekunder
 - c. Gentag proceduren, til du har startet motoren i total 1 minut. Dette vil få olien til at cirkulere i motorens smøresystem.
3. Spæd brændstof systemet.
4. Start motoren. Tillad motoren at gå i tomgang i ca. 15 minutter imens du tjekker for:
Tilstrækkelig olie tryk
Brændstof, motorolie eller kølevæske lækager
At indikatorer, måleinstrumenter fungerer og er i orden.
5. Udgå at køre i minimum/maximum fart eller med læs i længere tid indenfor de første timer.

FEJLFINDING.

Symptomer som ikke er funktionsfejl	247
Hvis maskinen bliver overophedet	248
Hvis batteriet går død - bliver afladet	249
Hvis en sikring springer	251
Når brændstoftanken kører tør	255
Hvis en advarselslampe lyser	256
Fejl koder	258
Andre symptomer	265
Sænkning af bommen	266
Slæbning	267
Hvis førerhuset bliver skadet	268

FEJLFINDING.

De følgende symptomer er ikke funktionsfejl.

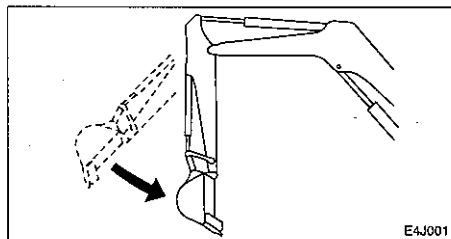

- Når armen foldes langsomt sammen til lodret position og motoren kører ved lave omdrejninger stopper omgående.

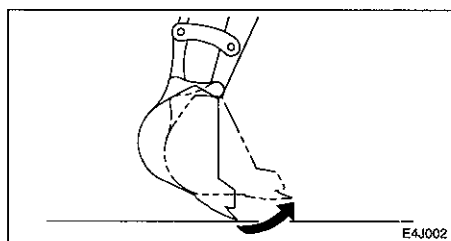

- Når skovltænderne når til vandret position imens motoren kører i lav fart vil skovlens bevægelser øjeblikkelig aftage.
- Krøjemotoren støjer i begyndelsen og slutningen af en krøjebevægelse.
- Køremotoren støjer ved pludselige stop ved kørsel i høj fart.
- Når overtryksventilen producerer støj hvis der arbejdes i yderste arbejdskapacitet.
- Ydelserne vil aftage, hvis der monteres et stykke udstyr som vejer mere end standard for maskinen.

FEJLFINDING.

Fejlsøgning - Hvis motoren bliver overophedet.

ADVARSEL

- Åbn ikke motorhjelmen når der kommer damp ud fra motorrummet. Der kan sprøjte damp eller varmt vand ud, som kan forårsage forbrændinger.
- Tag ikke kølerdækslet eller bundpropper af, når kølevæsken er varm. Stands motoren, lad motoren og køleren køle af og løsn kølerdækslet eller bundpropperne langsomt.
- Stands motoren og lad maskinen køle af, før der udføres kontrol og vedligeholdelse.

Følgende symptomer angiver overophedning:

Canopy:

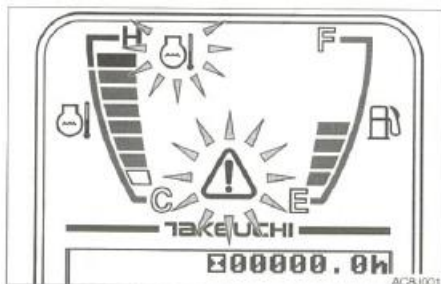

Førerkabine:

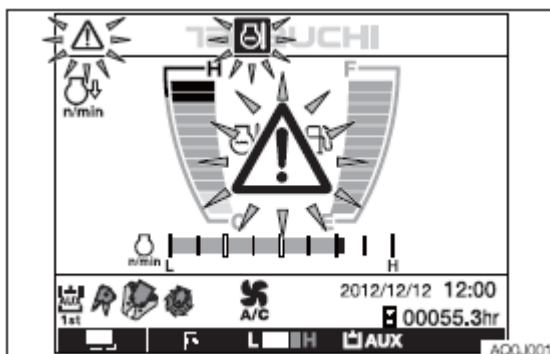

- Der lyder en alarm og advarselsslampen for kølevandstemperaturen og motorens advarselsslampe blinker.
- Indikatoren for vandtemperaturen befinder sig i det røde felt.
- Motorens omdrejningstal går ned og motorkraften aftager.
- Der trænger damp ud fra motorrummet.

Fremgangsmåde

1. Parker maskinen på et sikkert sted.
2. Kontroller med motorhjelmen lukket, om der trænger damp ud fra motorrummet.
3. Hvis der trænger damp ud, skal du straks standse motoren og kontakte Takeuchi forhandleren eller Værkstedet med henblik på reparation. Hvis der ikke kommer damp ud, så lad motoren køre tomgang, og lad temperaturen på kølevandet aftage.
4. Stands motoren, når indikatoren for kølevandstemperaturen er faldet ned i det grønne felt.
Stands motoren, når advarselsslampen for kølevandstemperaturen slukker.
5. Udfør følgende kontroller og procedurer, når motoren er kølet af:
 - Ventilatorremmens spænding
Juster - Se siden
 - Kølevandsniveau
Efterfyld - Se siden
 - Vandlækage
Reparer
 - Køleribber
Rengør - Se siden
 - Bundfald i kølesystemet
Rengør - se siden

Hvis problemet forsætter, efter at ovenstående forholdsregler er truffet, skal du kontakte Takeuchi forhandleren eller Værkstedet med henblik på reparation.

FEJLFINDING - HVIS BATTERIET ER AFLADET

Følgende symptomer viser at batteriet er afladet:

- Startmotoren drejer ikke eller drejer langsomt og motoren starter ikke.
- Hornet er svagt.

Frengangsmåde

Brug startkabler og start motoren ved hjælp af hjælpekøretøjets batteri eller starthjælp (booster)

ADVARSEL

- Anvend kun startkablerne på den anbefalede måde. Ukorrekt brug af startkabler kan medføre batteriekspllosion eller uventede maskinbevægelser.
- Lad ikke hjælpekøretøjet komme i berøring med maskinen.
- Lad ikke "+" og "-" polerne på startkablerne røre ved hinanden.
- Forbind først startkablerne til "+" polerne og tag dem først af "-" polerne (jord).
- Forbind den sidste klemme på startkablet til et punkt så lang væk fra batteriet som muligt.
- Brug beskyttelsesbriller, når der anvendes startkabler til at starte maskinen.

VIGTIGT:

Benyt startkabler og klemmer som passer til batteriets kapacitet.

Anvend ikke beskadigede eller korroderede startkabler og klemmer.

VIGTIGT:

Hjælpkøretøjets batteri skal have samme kapacitet som maskinens.

VIGTIGT:

Forbind klemmerne forsvarligt.

Påsætning af startkablerne

Drej startnøglerne på begge køretøjer (maskinen og hjælpekøretøjet/Start hjælperen) i OFF position

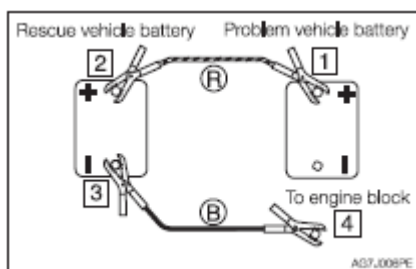

1. Forbind klemmen på startkabel (R) til "døde" maskinens "+" pol.
2. Forbind den anden klemme på startkabel (R) til hjælpekøretøjets "+" pol.
3. Forbind klemmen på startkabel (B) til hjælpekøretøjets "-" pol.
4. Forbind den anden klemme på startkabel (B) til maskinens motorblok.
Sæt klemmen på så langt fra batteriet som mulig.

Start motoren

1. Kontroller at klemmerne sidder godt fast på polerne.
2. Start hjælpekøretøjets motor og lad den køre med høje omdrejninger.
3. Start maskinens motor.

Aftagning af startkablerne

Når motoren er startet, aftages startkablerne i modsat rækkefølge.

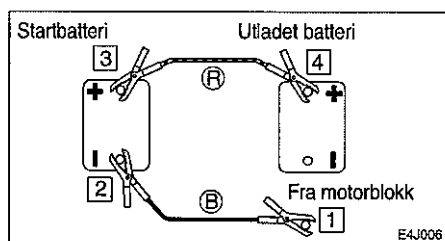

FEJLFINDING - HVIS BATTERIET ER AFLADET

1. Tag klemmen på startkabel (B) af den "døde" maskinens motorblok
2. Tag den anden klemme på startkabel (B) af hjælpekedetøjets "-" pol.
3. Tag klemmen på startkabel (R) af hjælpekedetøjets "+" pol.
4. Tag den anden klemme på startkabel (R) af maskinens "+" pol.

Genopladning

Lad Takeuchi forhandleren eller Værkstedet genoplade batterier som er blevet afladet.

FEJLFINDING - HVIS DER SPRINGER EN SIKRING

Hvis en lygte ikke tænder eller hvis det elektriske system ikke virker, kan der være sprunget en sikring. Kontroller sikringerne.

Kontrol og udskiftning

ADVARSEL

Hvis sikringen springer, så snart den er udskiftet, er der opstået en fejl i det elektriske system. Fortsat brug kan medføre brand. Kontakt Takeuchi- forhandleren eller -Værkstedet.

1. Drej nøglen til OFF-position og stands motoren.

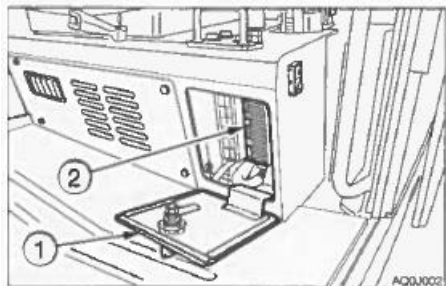

2. Åbn låget til sikringsboksen (1)
3. Kontroller om der er sprunget en sikring (2)

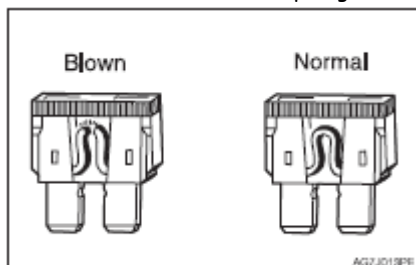

- 4-Hvis en sikring er sprunget, skal den udskiftes med en sikring af samme størrelse.











Sikringsstørrelser og beskyttede kredsløb

Førerkabine TB230:

Kapacitet	Symbol	Beskyttede Kredsløb
5A		Skift lys
10A		Horn
5A		Starter kontakt
10A		Startspærre
20A		Lys
10A		Visker
20A		Lås for håndtag
10A		Kontroller kraft udtag (2)
10A		Solenoid
20A		Førerhus interieur power forsyning
25 A	OPT	Ekstra udstyr
10A		Varmeapparat
10A		Fødepumpe
30A		Blæser motor
20A		Lys Førerhus
20A		Kontroller kraft udtag (1)

FEJLFINDING - HVIS DER SPRINGER EN SIKRING

Canopy TB230:

Kapacitet	Symbol	Beskyttede Kredsløb
5A		Skift lys
10A		Horn
5A		Starter kontakt
10A		Startspærre
20A	 (1)	Lys 1
20A		Lås for håndtag
15A	CTL 	Kontroller kraft udtag
25A	SOL 	Solenoid
20A	OPT (1)	Ekstra udstyr 1
25 A	OPT(2)	Ekstra udstyr 2
10A		Fødepumpe
15A	 (2)	Lys (2)

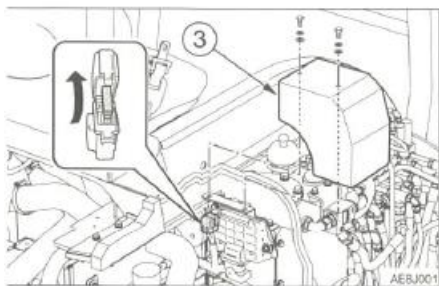

- 5, Åbn det højre side dæksel og motorjelm.
- 6, Løsen boltene og fjern dækslet (3)
- 7, Åben sikringsboksen.
- 8, Hvis en sikring er sprunget skal den udskiftes med en ny af samme sikringsstørrelse.

Sikrings layout og beskyttede kredse (2).

KAPACITET	BESKYTTET KREDSE
10A	ECU
25A	Brændstof pumpe

Kontrol af smelte sikringen.

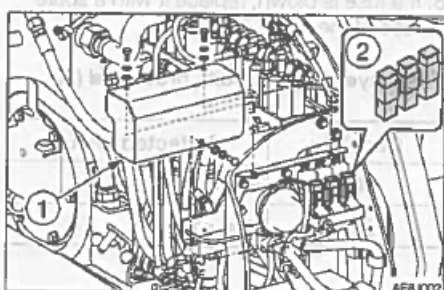

Hvis maskinen ikke starter, når strømmen ikke sluttes og startkontakten drejes i ON-position, kan smeltesikringen (2) være sprunget. Åben det højre side dækslet og kontroller det. Hvis smeltesikringen er sprunget, bedes De kontakte forhandleren.















1. Åben det højre side dæksel
2. Løsen boltene og fjern dækslet (1)
3. Kontroller sikringen (2)

Bemærk: En smeltesikring er en stor sikring som er monteret i et kredsløb som fører en kraftig elektrisk strøm. Ligesom en alm. sikring beskytter smeltesikringen elektriske dele og ledninger mod beskadigelse som følge af unormal kraftig strøm











FEJLFINDING - HVIS DER SPRINGER EN SIKRING

Sikringsstørrelser og beskyttede kredsløb

Førerkabine TB240:

Kapacitet	Symbol	Beskyttede Kredsløb
5A		Skift lys
10A		Horn
5A		Starter kontakt
10A		Startspærre
20A		Lys
10A		Visker
20A		Lås for håndtag
10A	CTL (2) 	Kontroller kraft udtag (2)
10A	SOL 	Solenoid
20A	CAB 	Førerhus interør power forsyning
25 A	OPT	Ekstra udstyr
10A		Kompressor
10A		Fødepumpe
30A		Blæser motor for aircondition
20A	CAB 	Lys Førerhus
20A	CTL (1) 	Kontroller kraft udtag (1)

Canopy TB240:

Kapacitet	Symbol	Beskyttede Kredsløb
5A		Skift lys
10A		Horn
5A		Starter kontakt
10A		Startspærre
20A	 (1)	Lys 1
20A		Lås for håndtag
15A	CTL 	Kontroller kraft udtag
25A	SOL 	Solenoid
20A	OPT (1)	Ekstra udstyr 1
25 A	OPT(2)	Ekstra udstyr 2
10A		Fødepumpe
15A	 (2)	Lys (2)

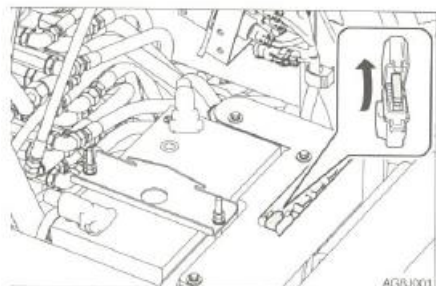

5, Åbn det højre side dæksel og motorhjelmen.

FEJLFINDING - HVIS DER SPRINGER EN SIKRING

- 6, Løsen boltene og fjern dækslet (3)
- 7, Åben sikringsboksen.
- 8, Hvis en sikring er sprunget skal den udskiftes med en ny af samme sikringsstørrelse.

Sikrings layout og beskyttede kredse (2).

KAPACITET	BESKYTTET KREDSE
20A	ECU
25A	Brændstof pumpe

Kontrol af smelte sikringen.

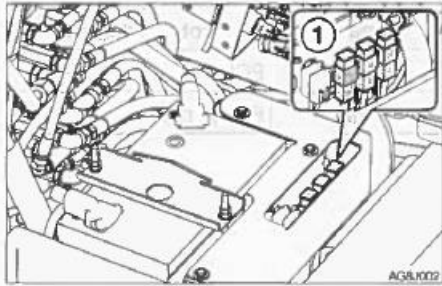

Hvis maskinen ikke starter, når strømmen ikke sluttes og startkontakten drejes i ON-position, kan smeltesikringen (1) være sprunget. Åben det højre side dækslet og kontroller det. Hvis smeltesikringen er sprunget, bedes De kontakte forhandleren.

Åben det højre side dæksel og kontroller det. Hvis der er sprunget en sikring kontaktes dit Takeuchi værksted/salgsafdeling.

Bemærk: En smeltesikring er en stor sikring som er monteret i et kredsløb som fører en kraftig elektrisk strøm. Ligesom en alm. sikring beskytter smeltesikringen elektriske dele og ledninger mod beskadigelse som følge af unormal kraftig strøm

FEJLFINDING - BRÆNDSTOF TANKEN HAR VÆRET TOM

Opstart efter at have påfyldt brændstof.

Udluftning af brændstofssystemet.

VIGTIGT! Brug aldrig startmotoren til at tørne motoren for at prime brændstof systemet. Det kan få startmotoren til at blive overophedet og derved ødelægge spoler, spids- eller ring hjul.

VIGTIGT! Hvis motoren går i stå på grund af brændstofmangel, så fyldt brændstof på, drej nøglen til ON position i 60 sekunder og så drej til start position.

Hvis starteren arbejder for længe før der løber nok brændstof til kan få den til ikke at virke.

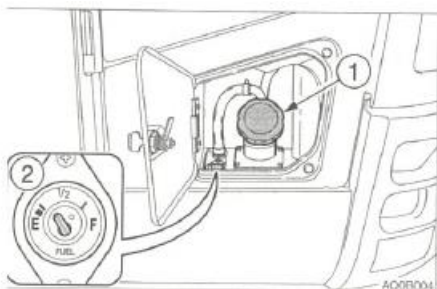

1. Påfyld brændstof

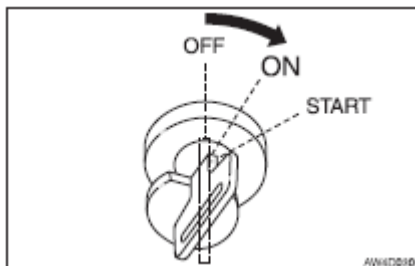







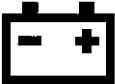

2. Drej startnøglen til ON position og hold den der i ca. 60 sekunder.
Den automatiske udlufter, lufter nu brændstof systemet ud.

Bemærk! Luft i brændstof systemet får motoren til ikke at starte eller andre problemer. Udluft altid brændstof tanken, hvis den har været tom eller hvis der er kommet luft i systemet.

FEJLFINDING - HVIS EN ADVARSELSLAMPE LYSER/blinker.

Hvis der lyder en alarm eller en advarsel lampe begynder at blinke under arbejdet, skal du parkere maskinen på et sikkert sted og tage de forholdsregler som er beskrevet nedenfor:

Advarsel lampe	Lampens navn	Procedure
	Maskine og Motorens advarsel lampe	Der er opstået et problem i maskinen. Referer til de respektive lamper, beskrevet nedenfor Tag motor fejl kode nummeret fra maskinens multi data display eller Instrumentbræt. Konsulter dit Takeuchi værksted og fortæl ham hvilken kode der står i displayet. Se fejkodelisten.
	ECM fejl Advarsel lampe	Der er et problem med motoren Hvis en fejl kode vises i displayet, Kontakt deres Takeuchi værksted for eventuel reparation. Se også: Multiinformationsdisplay Fejkodeliste for motoren
	Batteriets lade lampe	Der er et problem med ventilator remmen eller generatoren. Kontroller om ventilator remmen er slap eller knækket, og juster efter behov. Hvis lampen forsætter med at blinke eller lyser efter service, er der et problem med generatoren. Kontakt Takeuchi forhandleren/Værkstedet.
	Olietryk lampe	Kontroller motorens smøresystem. Kontroller olieniveau. Hvis lampen blinker, selv om niveauet er normalt eller hvis den fortsætter med at blinke efter, at der er påfyldt olie, skal du kontakte Takeuchi forhandleren eller værkstedet. Se siden "Kontrol og påfyldning af motorolie"
	Kølevandstemperaturlampe	Kølevandstemperaturen er steget unormalt og motoren er overophedet. Se siden "Hvis motoren bliver overophedet".
	Advarsel lampe Luftfilter	Luftfilteret er tilstoppet Se siden "Rengøring af luftfilteret".
	Tredje AUX hydraulik advarsel lampe	Trykket i SP3 (ekstra hydraulik system) Er for lavt. Kontakt deres Takeuchi værksted for eventuel reparation.
	Brændstof filter advarsel lampe	Brændstof filteret er stoppet Skift filteret Se også siden: Skift af brændstoffilter
	Brændstof niveau advarsel lampe	Brændstofniveauet er for lavt Påfyld brændstof Se også siden: Kontrol af brændstof
	Løfte overbelastnings advarsel lampe	Denne lampe begynder at blinke hvis overbelastnings advarselenheden er aktiveret. Hvis det sker, reduceres lasten som løftes. Se også siden omhandlende Løfte overbelastning.

FEJLFINDING - HVIS EN ADVARSELSLAMPE LYSER/blinker.

Advarselsslampe	Lampens navn	Procedure
	Vandseparator advarselsslampe (TB240 s/nr 124000003 eller senere)	Der er kommet vand i vandseparatoren. Dræn vandet ud. Se afsnittet omhandlende dræning af vand fra separatoreen.

FEJLFINDING - Maskine fejl koder

Fejlkode liste.

Hvis en fejlkode vises i displayet skal du kontakte din Takeuchi reparatør.

Gældende for: (TB230 samt TB240 s/nr. 124100002 eller senere)

Fejlkode nummer	Beskrivelse af fejl.
9	Kan ikke fornemme ACC nøgle
19	Misforståelse i parameter version
402	CAN O kommunikations fejl
502	CAN kommunikations fejl (EECU)
602	CAN kommunikations fejl (gruppe måleinstrument)
612	CAN kommunikations fejl (OX024)
1703	Strømforsyning spændings fejl (for høj)
1704	Strømforsyning spændings fejl (for lav)
1713	OX024 Strømforsyning spændings fejl (for høj)
1714	OX024 Strømforsyning spændings fejl (for lav)
2503	Føler for Volt fejl (for høj) MMC
2504	Føler for Volt fejl (for lav) MMC
3300	Altenator spændings fejl
3401	Motor olie tryk fejl
3500	Overophedning
3600	Luftrenser er blokeret
5303	Fartregulator sensor fejl (for høj)
5304	Fartregulator sensor fejl (for lav)
5505	Brændstofs måleinstrument fejl på værdi (kortslutning)
5603	Løfte alarm sensor fejl (For høj)
5604	Løfte alarm sensor fejl (for lav)
6503	AUX1 glideknap Fejl i spændings værdi (for høj)
6504	AUX1 glideknap Fejl i spændings værdi (for lav)
6509	AUX1 glideknap Fejl i neutral
6519	AUX1 glideknap Fejl (L)
6529	AUX1 glideknap Fejl (R)
6603	AUX2 glideknap Fejl i spændings værdi (for høj)
6604	AUX2 glideknap Fejl i spændings værdi (for lav)
6609	AUX2 glideknap fejl neutral
6709	AUX3 Fejl på knap (greb)
6719	AUX3 kontakt Fejl på (fod)
8005	Pumpe PWM Fejl på den elektriske strøm (for lav)
8006	Pumpe PWM Fejl på den elektriske strøm (for høj)
8015	AUX1 (L) PWM Fejl på udgang elektriske strøm (for lav)
8016	AUX1 (L) PWM Fejl på udgang elektriske strøm (for høj)
8025	AUX1 (R) PWM Fejl på udgang elektriske strøm (for lav)
8026	AUX1 (R) PWM Fejl på udgang elektriske strøm (for høj)
8035	AUX2 (L) PWM Fejl på udgang elektriske strøm (for lav)
8036	AUX2 (L) PWM Fejl på udgang elektriske strøm (for høj)
8045	AUX2 (R) PWM Fejl på udgang elektriske strøm (for lav)
8046	AUX2 (R) PWM Fejl på udgang elektriske strøm (for høj)
9990	Model skift
9991	Ukendt model

- PWM = Breddemodulation

FEJLFINDING - Maskine fejl koder

Fejlkode liste.

Hvis en fejlkode vises i displayet skal du kontakte din Takeuchi reparatør.

Fejl koder		Fejl beskrivelser	DTC
SPN	FMI		
1210	4	Motor brændstofs højde positions sensor: Kortslettet til lav kilde	P1202
	3	Motor brændstofs højde positions sensor: Kortslettet til høj kilde	P1203
108	4	Barometertryk sensor: Kortslettet til lav kilde	P2228
	3	Barometertryk sensor: Kortslettet til høj kilde	P2229
	2	Barometertryk sensor: Periodisk fejl	P2230
1136	4	E-ECU intern temperatur sensor: kortslettet til lav kilde	P0668
	3	E-ECU intern temperatur sensor: kortslettet til høj kilde	P0669
	2	E-ECU intern temperatur sensor: Periodisk fejl	P1664
	0	E-ECU intern temperatur sensor: For høj	P0634
110	4	Motorkølevæske temperatur sensor: Kortslettet til lav kilde	P0117
	3	Motorkølevæske temperatur sensor: Kortslettet til høj kilde	P0118
	2	Motorkølevæske temperatur sensor: Periodisk fejl	P0119
	0	Motorkølevæske temperatur sensor: For høj	P0217
1079	4	Sensor 5V: Kortslettet til lav kilde	P0642
	3	Sensor 5V: Kortslettet til høj kilde	P0643
	2	Sensor 5V: Periodisk Fejl	P1644
158	1	Systemets spænding: For lav	P0562
	0	Systemets spænding: For høj	P0563
1078	4	Motor brændstofs indsprøjtning pumpehastigheds sensor: Kortslettet til lav kilde	P0340
522402	4	AUX. Hastighedssensor: Kortslettet til lav kilde	P1340
522241	4	Brændstof højde bevægelses relæ: Kredsløbsfejl A	P1222
	3	Brændstof højde bevægelses relæ: Kredsløbsfejl B	P1223
	7	Reserveret	P1221
	2	Brændstof højde bevægelses relæ: Periodisk Fejl	P1224
522243	4	Varmeapparat relæ: Kredsløbsfejl A	P1232
	3	Varmeapparat relæ: Kredsløbsfejl B	P1233
	2	Varmeapparat relæ: Periodisk Fejl	P1234
522242	4	Koldstarts anordning: Kredsløbsfejl A	P1242
	3	Koldstarts anordning: Kredsløbsfejl B	P1243
	2	Koldstarts anordning: Periodisk Fejl	P1244
522251	4	EGR Stepmotor "A": Kredsløbsfejl A	P1402
	3	EGR Stepmotor "A": Kredsløbsfejl B	P1403
522252	4	EGR Stepmotor "B": Kredsløbsfejl A	P1412
	3	EGR Stepmotor "B": Kredsløbsfejl B	P1413
522253	4	EGR Stepmotor "C": Kredsløbsfejl A	P1422
	3	EGR Stepmotor "C": Kredsløbsfejl B	P1423
522254	4	EGR Stepmotor "D": Kredsløbsfejl A	P1432
	3	EGR Stepmotor "D": Kredsløbsfejl B	P1433
100	4	Olietryksskontakt: Kortslettet til lav kilde	P1192
	1	Olietryk: For lavt	P1198
167	4	Batterilade kontakt: Kortslettet til lav kilde	P1562
	1	Ladningsadvarsel	P1568
522314	0	Motorkølevæske temperatur: Unormal temperatur	P1217
522323	0	Luftrenser: Mekanisk fejlfunktion	P1101
522329	0	Olie/vand separator: Mekanisk fejlfunktion	P1151
190	0	Motor hastighed: Overhastighedstilstand	P0219
638	4	Motor brændstof højde aktuator: Kortslettet til lav kilde	P1212
	3	Motor brændstof højde aktuator: Kortslettet til høj kilde	P1213
	7	Motor brændstof højde aktuator: Mekanisk fejlfunktion	P1211
	2	Motor: fejlfunktion	P1214
639	12	Høj hastighed CAN kommunikation: Kommunikations fejl	U0001
630	2	E-EDU intern fejl: EEPROM kontrolsum fejl (DATA SET 2)	P1601
	12	E-EDU intern fejl: EEPROM læse/skrive fejl	P0601

FEJLFINDING - Maskine fejl koder

Fejl koder		Fejl beskrivelser	DTC
SPN	FMI		
628	12	E-EDU intern fejl: Blinke ROM kontrolsum fejl (Main software)	P0605
	2	E-EDU intern fejl: Blinke ROM kontrolsum fejl (DATA SET 1)	P1605
	2	E-EDU intern fejl: Blinke ROM kontrolsum fejl (DATA SET 2)	P1606
1485	4	E-ECU Hoved relæ: Kortslettet til lav kilde	P0686
522727	12	E-EDU intern fejl: Sub-CPU fejl A	P1610
	12	E-EDU intern fejl: Sub-CPU fejl B	P1611
	12	E-EDU intern fejl: Sub-CPU fejl C	P1612
522728	12	E-EDU intern fejl: Motorkort data version fejl	P1620
522730	12	Startspærre: CAN kommunikations fejl	U0167
	8	Startspærre: Pulse kommunikations fejl	U1167
1202	2	Startspærre: System fejl	U0426

Gældende for: (TB240 s/nr. 124000003 eller senere)

Fejlkode nummer	Beskrivelse af fejl.
9	Kan ikke fornemme ACC nøgle
19	Misforståelse i parameter version
402	CAN O kommunikations fejl
502	CAN kommunikations fejl (EECU)
602	CAN kommunikations fejl (gruppe måleinstrument)
612	CAN kommunikations fejl (OX024)
1703	Strømforsyning spændings fejl (for høj)
1704	Strømforsyning spændings fejl (for lav)
1713	OX024 Strømforsyning spændings fejl (for høj)
1714	OX024 Strømforsyning spændings fejl (for lav)
2503	Føler for spænding fejl (for høj) MMC
2504	Føler for spænding fejl (for lav) MMC
3300	Altenator spændings fejl
3401	Motor olie tryk fejl
3500	Overophedning
3600	Luftrenser er blokeret
5303	Fartregulator sensor fejl (for høj)
5304	Fartregulator sensor fejl (for lav)
5505	Brændstofs måleinstrument fejl på værdi (kortslutning)
5603	Løfte alarm sensor fejl (For høj)
5604	Løfte alarm sensor fejl (for lav)
6503	AUX1 glideknap Fejl i volt værdi (for høj)
6504	AUX1 glideknap Fejl i volt værdi (for lav)
6509	AUX1 glideknap Fejl i neutral
6519	AUX1 glideknap Fejl (L)
6529	AUX1 glideknap Fejl (R)
6603	AUX2 glideknap Fejl i volt værdi (for høj)
6604	AUX2 glideknap Fejl i volt værdi (for lav)
6609	AUX2 glideknap fejl neutral
6709	AUX3 Fejl på knap (greb)
6719	AUX3 kontakt Fejl på (fod)
8005	Pumpe PWM Fejl på den elektriske strøm (for lav)
8006	Pumpe PWM Fejl på den elektriske strøm (for høj)
8015	AUX1 (L) PWM Fejl på udgang elektriske strøm (for lav)
8016	AUX1 (L) PWM Fejl på udgang elektriske strøm (for høj)
8025	AUX1 (R) PWM Fejl på udgang elektriske strøm (for lav)
8026	AUX1 (R) PWM Fejl på udgang elektriske strøm (for høj)
8035	AUX2 (L) PWM Fejl på udgang elektriske strøm (for lav)
8036	AUX2 (L) PWM Fejl på udgang elektriske strøm (for høj)
8045	AUX2 (R) PWM Fejl på udgang elektriske strøm (for lav)
8046	AUX2 (R) PWM Fejl på udgang elektriske strøm (for høj)
9990	Model skift
9991	Ukendt model

- PWM = Breddemodulation

FEJLFINDING - Maskine fejl koder

Fejl koder		Fejl beskrivelser	DTC
SPN	FMI		
522400	2	Krank hastighedssensor (krank signal fejl)	P0336
	5	Krank hastighedssensor (intet krank signal)	P0337
522401	2	Cam hastighedssensor (Cam signal fejl)	P0341
	5	Cam hastighedssensor (intet Cam signal)	P0342
	7	Cam hastighedssensor (Vinkel offset fejl)	P1341
523249	5	Intet signal på både krank og Cam hastighedssensor	P0008
91	3	Accelerator sensor 1 (overdrevet sensor udgang)	P0123
	4	Accelerator sensor 1 (utilstrækkelig sensor udgang)	P0122
28	3	Accelerator sensor 2 (overdrevet sensor udgang)	P0223
	4	Accelerator sensor 2 (utilstrækkelig sensor udgang)	P0222
522624	7	Dobbelt accelerator sensor (lukket position) fejl	P1646
522623	7	Dobbelt accelerator sensor (Åben position) fejl	P1647
29	3	Accelerator sensor 3 (overdrevet sensor udgang)	P0228
	4	Accelerator sensor 3 (utilstrækkelig sensor udgang)	P0227
28	8	Slag/pulse sensor (pulserings kommunikation)	P1227
	0	Accelerator sensor 3 fejl (fodpedal i åben position)	P1126
51	1	Accelerator sensor 3 fejl (fodpedal i lukket position)	P1125
	3	Gasspjældsindtags åbningssensor fejl (høj volt)	P2E9
102	4	Gasspjældsindtags åbningssensor fejl (lav volt)	P02E8
	3	EGR lav trykside sensor fejl (høj volt)	P0238
	4	EGR lav trykside sensor fejl (lav volt)	P0237
1209	13	EGR lav trykside sensor fejl (unormal værdi læring)	P0236
	3	EGR høj trykside sensor fejl (høj spænding)	P0473
	4	EGR høj trykside sensor fejl (lav volt)	P0472
110	13	EGR høj trykside sensor fejl (unormal værdi læring)	P0471
	3	Kølevandstemperatur sensor fejl (høj spænding)	P0118
	4	Kølevandstemperatur sensor fejl (lav spænding)	P0117
172	0	Kølevandstemperatur sensor temperatur unormalt høj (overophedet)	P0217
	3	Ny lufttemperatur sensor fejl (høj spænding)	P0113
174	4	Ny lufttemperatur sensor fejl (lav spænding)	P0112
	3	Brændstofs temperatur sensor (høj spænding)	P0183
	4	Brændstofs temperatur sensor (lav spænding)	P182
157	0	Brændstofs temperatur sensor temperatur unormalt høj	P0168
	3	Common rail tryk sensor fejl (høj spænding)	P0193
	4	Common rail tryk sensor fejl (lav spænding)	P0192
3251	3	DPF differenstryk sensor fejl (høj spænding)	P2455
	4	DPF differenstryk sensor fejl (lav spænding)	P2454
	0	DPF differenstryk sensor differenstryk temperatur unormalt høj	P2452
	13	DPF differenstryk sensor fejl (unormal værdi læring)	P2453
3609	3	DPF højtrykside sensor fejl (høj spænding)	P1455
	4	DPF højtrykside sensor fejl (lav spænding)	P1454
3242	3	DPF indløbstemperatur sensor fejl (høj spænding)	P1428
	4	DPF indløbstemperatur sensor fejl (lav spænding)	P1427
	0	DPF indløbstemperatur sensor temperaturen unormalt høj	P1436
3250	3	DPF mellemliggende temperatur sensor fejl (høj spænding)	P1434
	4	DPF mellemliggende temperatur sensor fejl (lav spænding)	P1435
	1	DPF mellemliggende temperatur sensor, temperatur unormal lav temperatur	P0420
	0	DPF mellemliggende temperatur sensor, temperatur unormal høj temperatur (efterinjektions fejl)	P1426
108	3	Atmosfærisk tryk sensor fejl (høj spænding)	P2229
	4	Atmosfærisk tryk sensor fejl (lav spænding)	P2228
	10	Atmosfærisk tryk sensor karakteristisk fejl	P1231
412	3	EGR gas temperatur sensor fejl (høj spænding)	P041D
	4	EGR gas temperatur sensor fejl (lav spænding)	P041C
105	3	Indsugningsmanifold temperatur fejl (høj spænding)	P040D
	4	Indsugningsmanifold temperatur fejl (lav spænding)	P040C
173	3	Udstødningsmanifold temperatur sensor fejl (høj spænding)	P0546
	4	Udstødningsmanifold temperatur sensor fejl (lav spænding)	P0545
1485	7	Hoved relæ kontakt sidder fast	P068B
	2	Hoved relæ tidlig åbning	P068A

FEJLFINDING - Maskine fejl koder

Fejl koder		Fejl beskrivelser	DTC
SPN	FMI		
522243	5	Opstarts hjælperelæ er afbrudt	P0543
	6	Opstarts hjælperelæ GND er afbrudt	P0541
651 (4TNV), 652 (3TNV)	5	Injektor 1 - åben kredsløb (naturlig placering af injektoren)	P0204 (4TNV) P0203 (3TNV)
	6	Injektor 1 - spole kortsluttet	P0271 (4TNV) P0268 (3TNV)
	3	Injektor 1 - Kortsluttet	P1271 (4TNV) P1262 (3TNV)
653	5	Injektor 2 - . åben kredsløb (naturlig placering af injektoren)	P0202
	6	Injektor 2 - spole kortsluttet	P0265
	3	Injektor 2 - kortsluttet	P1265
654	5	Injektor 3 - . åben kredsløb (naturlig placering af injektoren)	P0201
	6	Injektor 3 - spole kortsluttet	P0262
	3	Injektor 3 - kortsluttet	P1262
652	5	Injektor 4 - . åben kredsløb (naturlig placering af injektoren)	P0203
	6	Injektor 4 - spole kortsluttet	P0268
	3	Injektor 4 - kortsluttet	P1268
4257	12	Injektor køre IC fejl	P0611
2797	6	Injektor køre kredsløb (Bank 1) kortsluttet (4TNV: Kredsløb for nr.1, nr. 4 og alle 3TN cylindre)	P1146
2798	6	Injektor køre kredsløb (Bank 2) kortsluttet (4TNV: Kredsløb for nr.2 og nr. 3 cylindre)	P1149
523462	13	IQA korrigeret injektion sum for injektor 1 fejl	P1648
523463	13	IQA korrigeret injektion sum for injektor 2 fejl	P1649
523464	13	IQA korrigeret injektion sum for injektor 3 fejl	P1650
523465	13	IQA korrigeret injektion sum for injektor 4 fejl	P1651
522571	3	Højtrykpumpe køre kredsløb (lav side VB kortsluttet)	P1641
	6	Højtrykpumpe køre kredsløb (lav side GND kortsluttet)	P1643
633	3	Højtrykpumpe køre kredsløb (høj side VB kortsluttet)	P0629
	6	Højtrykpumpe køre kredsløb (høj side GND kortsluttet)	P1642
	5	Højtrykpumpe køre kredsløb (Åben kredsløb)	P0627
522572	6	Højtrykpumpe køre kredsløb (drivstrøm højt niveau)	P062A
	11	Højtrykpumpe køre kredsløb (pumpe overbelastnings fejl)	P1645
157	0	Aktuel Common rail trykstignings fejl	P0088
	18	Common rail trykafvigelses fejl imens det aktuelle common rail tryk falder	P0094
	15	Common rail trykafvigelses fejl imens det aktuelle common rail tryk stiger	P0093
	16	PLV åben ventil	P000F
523469	0	Common rail tryk fejl (tidspunkterne for PLV ventil åbnings fejl)	P1666
523470	0	Common rail tryk fejl (tidspunktet for PLV ventil åbnings fejl)	P1667
523489	0	Common rail tryk fejl (det aktuelle common rail tryk er for højt imens PLV halter hjem))	P1668
523468	9	Common rail tryk fejl (kontrolleret common rail tryk fejl efter PLV ventil åbner sig)	P1665
523491	0	Common rail tryk fejl (injektor B/F temperatur fejl imens PLV4 halter hjem))	P1669
523460	7	Common rail tryk fejl (driftstid fejl imens RPS halter hjem)	P1670
190	16	Hastighedsoverskridelse	P0219
2950	5	Ingen belastning på gasspjældsventil drev H bridge kredsløb	P0660
	3	Power kortslutning på gasspjældsventil drev H bridge output 1	P1658
	4	GND kortslutning af gasspjældsventil drev H bridge output 1	P1659
	6	Overbelastning på gasspjældsventil drevet H bridge	P1660
2951	3	VB power kortslutning af gasspjældsventil drev H bridge output 2	P1661
	4	GND kortslutning af gasspjældsventil drev H bridge output 2	P1662
522596	9	TSC1 (CAN meddelelse) modtagelses timeout (SA1)	U0292
522597	9	TSC1 (CAN meddelelse) modtagelses timeout (SA2)	U1301
522599	9	Y_ECR1 (CAN meddelelse) modtagelses timeout	U1292
522600	9	Y_EC (CAN meddelelse) modtagelses timeout	U1293
522601	9	Y_RSS (CAN meddelelse) modtagelses timeout	U12941

FEJLFINDING - Maskine fejl koder

Fejl koder		Fejl beskrivelser	DTC
SPN	FMI		
522603	9	VH (CAN meddelelse) modtagelses timeout	U1296
522605	9	Y_ECM3 (CAN meddelelse) modtagelses timeout	U1298
237	31	VI (CAN meddelelse) modtagelses timeout	U0168
	13	VI (CAN meddelelse) modtagelses data fejl	U3002
522609	9	Y_ETCP1 (CAN meddelelse) modtagelses timeout	U1300
522618	9	EBC1 (CAN meddelelse) modtagelses timeout	U1302
522619	9	Y_DPFIF (CAN meddelelse) modtagelses timeout	U1303
522610	9	CAN1 (for EGR) modtagelses timeout	U010B
522611	9	Udstødningsgasspjæld (CAN meddelelse fra udstødningsgasspjældet modtagelse timeout)	U1107
2791	0	EGR overspændingsfejl	P0404
	1	EGR lavspændingsfejl	P1404
	7	EGR tilbagemelding om defekt	P1409
	9	EGR EMC data fejl	U0401
	12	Åben kredsløb imellem EGR motor spoler	P0403
522579	12	Kortslutning imellem EGR motor spoler	P1405
522580	12	EGR positions sensor defekt	P0488
522581	7	EGR sidder fast åben ventil defekt	P148A
522582	7	EGR initialiserings defekt	P049D
522183	1	EGR høj temperatur termistor defekt	P1410
522184	1	EGR lav temperatur termistor defekt	P1411
522617	12	EGR målværdi uden for området	U1401
522746	12	Udstødningsgasspjæld (spændingsfejl)	P1438
522747	12	Udstødningsgasspjæld (motorfejl)	P1439
522748	12	Udstødningsgasspjæld (Sensor system fejl)	P1440
522749	12	Udstødningsgasspjæld (MPU fejl)	P1441
522750	12	Udstødningsgasspjæld (PCB fejl)	P1442
522751	19	Udstødningsgasspjæld (CAN fejl)	P1443
630	12	EEPROM hukommelses sletnings fejl	P0601
522576	12	EEPROM hukommelses læse fejl	P2160E
522578	12	EEPROM hukommelses skrive fejl	P160F
522585	12	ECU indre fejl (CY146 SPI kommunikations fejl)	P1613
522588	12	ECU indre fejl (overdreven spænding på forsyningen 1)	P1608
522589	12	ECU indre fejl (utilstrækkelig spænding på forsyningen 1)	P1617
522590	12	ECU indre fejl (sensor spændingsforsynings fejl 1)	P1609
522591	12	ECU indre fejl (sensor spændingsforsynings fejl 2)	P1618
522592	12	ECU indre fejl (sensor spændingsforsynings fejl 3)	P1619
522744	4	ECU indre fejl (aktuator drivkredsløb 1 kortslutning til stel)	P1626
522994	4	ECU indre fejl (aktuator drivkredsløb 2 kortslutning til stel)	P1633
523471	6	ECU indre fejl (aktuator drivkredsløb 3 kortslutning til stel)	P1467
523473	12	ECU indre fejl (AD konverter fejl 1)	P1469
523474	12	ECU indre fejl (AD konverter fejl 2)	P1470
523475	12	ECU indre fejl (ekstern overvågning IC og CPU fejl 1)	P1471
523476	12	ECU indre fejl (ekstern overvågning IC og CPU fejl 2)	P1472
523477	12	ECU indre fejl (ROM fejl)	P1473
523478	12	ECU indre fejl (afslutnings mønster fejl 1)	P1474
523479	12	ECU indre fejl (afslutnings mønster fejl 2)	P1475
523480	12	ECU indre fejl (afslutnings mønster fejl 3)	P1476
523481	12	ECU indre fejl (afslutnings mønster fejl 4)	P1477
523482	12	ECU indre fejl (afslutnings mønster fejl 5)	P1478
523483	12	ECU indre fejl (afslutnings mønster fejl 6)	P1479
523484	12	ECU indre fejl (afslutnings mønster fejl 7)	P1480
523485	12	ECU indre fejl (afslutnings mønster fejl 8)	P1481
523486	12	ECU indre fejl (afslutnings mønster fejl 9)	P1482
523487	12	ECU indre fejl (afslutnings mønster fejl 10)	P1483
523488	0	ECU indre fejl (genkender fejl som motorhastighed)	P1484
522323	0	Luftrenser stoppet alarm	P1101
522329	0	Olie/vand separator alarm	P1151

FEJLFINDING - Maskine fejl koder

Fejl koder		Fejl beskrivelser	DTC
SPN	FMI		
167	5	Lade kontakt (lade kontakt åben kredsløb)	P1562
	1	Lade kontakt (lade alarm)	P1568
100	4	Olietryks kontakt (olietryks kontakt åbent kredsløb)	P1192
	1	Olietryks kontakt (lavt olietryk fejl alarm)	P1198
522573	0	DPF overakkumulation (metode C)	P2463
522574	0	DPF overakkumulation (metode P)	P1463
522575	7	DPF regeneration defekt (stationær regenerations fejl)	P2458
522577	11	DPF regeneration defekt (stationær regenerations ikke udført)	P2459
3720	16	DPF OP interface (aske rengøring forespørgsel 1)	P242F
	0	DPF OP interface (aske rengøring forespørgsel 2)	P1420
3719	16	DPF OP interface (stationær regeneration afventer/reserveret)	P1421
	0	DPF OP interface (backup tilstand)	P1424
3695	14	DPF OP interface (reset af regeneration forbudt)	P1425
3719	9	DPF OP interface (genopretning af regenerations fejl)	P1445
	7	DPF OP interface (genopretning af regenerations forbudt)	P1446

FEJLFINDING - ANDRE SYMPTOMER

Ved symptomer som ikke er nævnt i nedenstående tabel, eller hvis problemet fortsætter efter at de korrekte forholdsregler er taget, skal du kontakte Takeuchi forhandleren eller værkstedet.

Symptom	Årsag	Afhjælpning
Venstre og højre manøvre-håndtag bevæger sig ikke jævnt.	<ul style="list-style-type: none"> For lidt fedt på venstre og højre manøvrehandtag 	<ul style="list-style-type: none"> Smør med fedt.
Kørehåndtag, dozerblads-håndtag eller pedaler bevæger sig ikke jævnt.	<ul style="list-style-type: none"> For lidt fedt på kørehåndtag, dozerbladshåndtag eller pedaler. 	<ul style="list-style-type: none"> Smør med fedt. Se side
Operation med graveudstyret er ikke muligt. Gravning, krøjning, brug af hydrauliske funktioner eller kørsel ikke mulig	<ul style="list-style-type: none"> Sikkerhedshåndtag/manøvrekonsol er hævet (låst position) En sikring er sprunget 	<ul style="list-style-type: none"> Nedfæld sikkerhedshåndtaget. se siden Skift sikringen, se side
Gravekraften utilstrækkelig	<ul style="list-style-type: none"> Hydraulikolieniveauet for lavt Hydraulikolien ikke varmet op Luftfilteret er tilstoppet Hydraulikolien er af forkert type 	<ul style="list-style-type: none"> Fyld på op til det foreskrevne niveau, se siden Foretag opvarmning se siden Rengør luftfilteret se siden Udskift hydraulikolien
Kørsel umulig eller ujævn	<ul style="list-style-type: none"> Der har sat sig sten eller andre genstande fast i larvebåndet. 	<ul style="list-style-type: none"> Fjern fremmedlegemerne
Maskinen kører ikke lige	<ul style="list-style-type: none"> Der har sat sig sten eller andre genstande fast i larvebåndet * Bæltstramningen er ikke korrekt 	<ul style="list-style-type: none"> Fjern fremmedlegemerne * Kontroller og juster (kontakt din Takeuchi forhandler)
Kørehastigheden kan ikke ændres	<ul style="list-style-type: none"> Der er sprunget en sikring 	<ul style="list-style-type: none"> Udskift sikringen, se side
Krøjning er umulig eller ujævn	<ul style="list-style-type: none"> Utilstrækkeligt fedt på Krøjelejet 	<ul style="list-style-type: none"> Smør med fedt, se side

Hydraulikolietemperaturen for høj	<ul style="list-style-type: none"> Utilstrækkelig mængde hydraulikolie 	<ul style="list-style-type: none"> Efter fyld til det foreskrevne niveau, se side
Startmotoren drejer, men motoren starter ikke	<ul style="list-style-type: none"> Utilstrækkeligt brændstof Luft i brændstofs system Vand i brændstofs system * Brændstof er frosset * Motorens kontrolsystem har fejl * Fejl på brændstof system * Forvarme system har fejl 	<ul style="list-style-type: none"> Påfyld brændstof, se side Udluft systemet, se side Tøm vandet af, se side Varm brændstof rør med varmt vand indtil temperaturen er korrekt. Juster eller reparer Juster eller reparer Juster eller reparer kontakt din Takeuchi forhandler)
Larvebåndene glider af	<ul style="list-style-type: none"> Larvebåndene er for løse 	<ul style="list-style-type: none"> Juster spændingen, kontakt din Takeuchi forhandler) se siden om stramning af bæltet
Motorens udstødnings røg er hvid eller blålig	<ul style="list-style-type: none"> For meget motorolie Utilstrækkeligt brændstof * Motorens kontrolsystem har fejl * Fejl på brændstof system * Lang tids kørsel i tomgang (omkring 2 timer eller mere) * Dårligt brændstof 	<ul style="list-style-type: none"> Juster til det foreskrevne niveau, se side Udskift brændstoffet Juster eller reparer kontakt din Takeuchi forhandler) Juster eller reparer kontakt din Takeuchi forhandler) Udvid motorens omdrejning og kontroller for røg. Udskift brændstoffet
Motorens udstødnings røg er af og til sort	<ul style="list-style-type: none"> Luftfilteret er tilstoppet * Motorens kontrolsystem har fejl * Fejl på brændstof systemet Stoppet/blokeret udstødning Fejl på DPF 	<ul style="list-style-type: none"> Rens luftfilteret, Juster eller reparer Juster eller reparer Juster eller reparer Juster eller reparer kontakt din Takeuchi forhandler)
Der kommer uregelmæssig støj fra motoren (forbrænding eller mekanisk støj)	<ul style="list-style-type: none"> Der anvendes brændstof af dårlig kvalitet Motoren er overophedet Lydpotten er beskadiget 	<ul style="list-style-type: none"> Udskift brændstoffet Hvis motoren er overophedet Udskift lydpotten (bestilles hos Takeuchi forhandleren)

FEJLFINDING - SÆNKNING AF BOMMEN

Hvis graveudstyret skal sænkes ned på jorden, mens motoren er standset, skal der gås frem på følgende måde: Denne operation er farlig og kræver erfaring. Lad Takeuchi forhandleren eller Værkstedet gøre det.

Fremgangsmåde 1 (Maskiner med akkumulator)

Udfør denne operation indenfor 10 minutter efter at motoren er stoppet.

1. Sæt dig i førersædet
2. Drej startnøglen til ON position
3. Sænk sikkerheds håndtaget til ulåst position
4. Skub langsomt operationshåndtaget fremad for at sænke bommen.

Fremgangsmåde 2 (Maskiner uden akkumulator)

Denne operation er farlig og kræver ekspertise. Spørg din Takeuchi forhandler om råd.

ADVARSEL

- Stop motoren og lad maskinen afkøle før de udfører reparation.
- Motoren og det hydrauliske system og andre dele af maskinen er meget varme efter at motoren er stoppet. Hvis du rører ved disse dele kan du brænde dig.
- Den hydrauliske olie er også varm og under højt tryk lige efter at motoren er stoppet.
- Vær forsigtig når du løsner dæksler og propper. Arbejder under disse forhold kan resultere i forbrændinger og skader forårsaget af olie som sprøjter ud.
- Kom ikke i nærheden af det område hvor graveudstyret skal sættes ned. Du kan blive ramt af jord som falder ud af skovlen eller af graveudstyret, når det synker ned.
- Stå på en position hvor du ikke er i fare, for at blive ramt af bommen eller slanger og møtrikker, når du sænker den.
- Fjern eller løsne ikke slanger som sidder på de pågældende steder. Olie kan sprøjte ud, hvis de behandles forkert.
- Drej langsomt slange møtrikken og sænk bommen i et langsomt tempo.

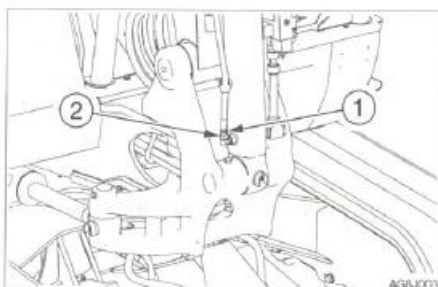

- 1 Placer et kar under slangen til at opsamle spildt olie
- 2 Hold på slangefittings (1) med en skruenøgle og løsne slange møtrikken (2) med en anden skruenøgle.
- 3 Olien i boom cylinderen drænes for olie og graveudstyret sænkes.
- 4 Efter at graveudstyret er sænket til jorden - kontroller maskinens sikkerhed og stabilitet.
- 5 Hold slangefittings (1) med en skruenøgle og stram slange møtrikken (2) med en anden skruenøgle.

Spændings moment: 31,4Nm.

FEJLFINDING - SLÆBNING AF MASKINEN

Slæbning af maskinen

SLÆBNING.

ADVARSEL.

Hvis der under slæbning vælges forkert type wire, at det forberedes eller bedømmes rigtigt kan det lede til alvorlige ulykker som igen kan medføre alvorlige skader i værste fald til død.

- Wiren kan knække og slynges tilbage med stor kraft. Brug en wire som er beregnet til slæbning og med tilstrækkelig styrke svarende til opgaven.
- Brug ikke en wire som er skadet på nogen måde.
- Sørg for at wiren ikke udsættes for kraftige ryk.
- Brug sikkerhedsbriller, handsker ved håndtering af wirer.
- Kontroller at der sidder en maskinfører i maskinen som skal slæbes.
- Slæb ikke maskinen på bakker eller skråninger.
- Lad ikke nogen komme i nærheden af wiren, når der slæbes.

VIGTIGT! Slæb aldrig en maskine, hvis motor ikke kan starte eller hvis maskinen ikke kan køre. Hvis du gør det kan maskinen blive beskadiget ved at du slæber den.

VIGTIGT! Sørg for at følge de nedenstående trin meget nøje, når du bruger træk hullerne til slæbning. Undladelse i at lytte til blot et trin kan forårsage ødelæggelse af trækhullet eller andre dele af rammen.

Slæbning af maskinen

Brug fremgangsmåden som beskrevet nedenfor, når der skal slæbes tunge objekter eller maskinen, hvis den har sat sig fast og ikke kan komme op ved egen kraft.

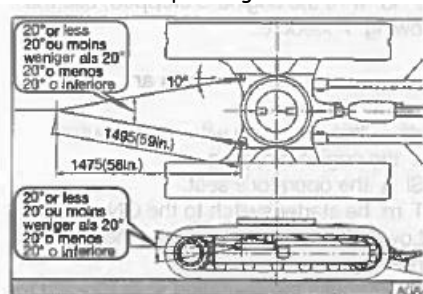

- Maximun træk kraft: TB230: 47.0 kN - TB240: 61,4 kN - Prøv ikke at slæbe kun på den ene side.

1. Fastgør wiren til sjæklen (1).
2. Fastgør sjæklen (1) til trækhullerne (2)
3. Sørg for at wiren er på en keglevinkel på 20° eller mindre fra rammen.
4. Flyt maskinen så wiren strammes
5. Betjen maskinen langsomt hastighed ca. 2 km/t eller mindre til et sted (passende til at foretage reparation) en kort distance fra arbejdsstedet.

Hvis førerhuset eller styrtbøjle er skadet.

ADVARSEL

Hvis førerhuset bliver skadet, skal det omgående udskiftes.

Alvorlige ulykker eller dødsfald kan ske, hvis maskinen kører med et ødelagt førerhus.

Kør/arbejd ikke med maskinen før førerhuset er skiftet. Forsøg aldrig at reparere et ødelagt førerhus ved at svejse det. Hermed kan du bringe sikkerheden ved førerhuset i fare.

Part nummer på førerhus: 03586-00070

Part nummer på Canopy: 05584-00085

SPECIFIKATIONER

Hovedspecifikationer	270
Maskinens dimensioner	273
Rækkevidde	277
Løftekapacitet	279

SPECIFIKATIONER - HOVEDSPECIFIKATIONER

TB230

Type		Canopy	Førerkabine
Vægt			
Maskinens vægt i Kg	Gummilarvebånd	2810	2875
Kapacitet			
Skovkapacitet m ³ (standard skovl)	Toppet mål	0,068	
	Strøget mål	0,051	
Krørehastighed i min -1		10,3	
Kørehastighed km	Gummilarvebånd	1.	2,9
		2.	5,2
Stigende i grader:		30	
Jordtryk - KPa	Gummilarvebånd	28,7	29,3
Støjniveau - DB (A)	Lydstyrkeniveau	LwA 93	
		LpA - 78	
Motor			
Producent og model		Yanmar 3TNV88F-EPTB1	Yanmar 3TNV88F-EPTB
Nominel ydelse	Net (ISO 14396) kW/min	18,2/2400	
	Net (ISO9249/SAEJ1349) kW/min	17,6/2400	
Slagvolumen	ml	1642	
Startmotor	V-kW	12-1,7	
Generator (dynamo)	V-kW	12-0,66	
Batteri (IEC 60095-1)	V-Ah	12-64	

SPECIFIKATIONER - HOVEDSPECIFIKATIONER

TB240 S/nr. 124000003 eller senere

Type		Canopy	Førerkabine
Vægt			
Maskinens vægt i Kg	Gummilarvebånd	3880	4070
	Stållarvebånd	3985	4175
Kapacitet			
Skovkapacitet m ³ (standard skovl)	Toppet mål		0,12
	Strøget mål		0,09
Krørehastighed i min -1			9,6
Kørehastighed km	Gummilarvebånd	1st.	2,9
		2nd.	5,3
	Stållarvebånd	1st.	2,6
		2nd.	4,8
Stigende i grader:			30
Jordtryk - KPa	Gummilarvebånd	30,1	31,6
	Stållarvebånd	31,4	32,9
Støjniveau - DB (A)	Lydstyrkeniveau		LwA 96
			LpA -
Motor			
Producent og model		Yanmar 4TNV88C- STB I	Yanmar 4TNV88C- STB
Nominel ydelse	Net (ISO 14396) kW/min	26,7/2200 (36,3/2200)	
	Net (ISO9249/SAEJ1349) kW/min	25,3/2200 (34,4/2200)	
Slagvolumen	ml	2189	
Startmotor	V-kW	12-2,3	
Generator (dynamo)	V-kW	12-0,66	
Batteri (IEC 60095-1)	V-Ah	12-90	

SPECIFIKATIONER - HOVEDSPECIFIKATIONER

TB240 S/nr. 124100002 eller senere

Type		Canopy	Førerkabine
Vægt			
Maskinens vægt i Kg	Gummilarvebånd	3825	4015
	Stållarvebånd	3930	4120
Kapacitet			
Skovkapacitet m ³ (standard skovl)	Toppet mål		0,12
	Strøget mål		0,09
Krørehastighed i min -1			9,6
Kørehastighed km	Gummilarvebånd	1st.	2,9
		2nd.	5,3
	Stållarvebånd	1st.	2,6
		2nd.	4,8
Stigende i grader:			30
Jordtryk - KPa-	Gummilarvebånd	29,7	31,1
	Stållarvebånd	31,2	32,7
Støjniveau - DB (A)	Lydstyrkeniveau LwA 96		
		LpA 76	LpA-
Motor			
Producent og model		Yanmar 4TNV88-ZSTB1	Yanmar 4TNV88 ZSTB
Nominel ydelse	Net (ISO 14396) kW/min	27,7/2200 (37,0/2200)	
	Net (ISO9249/SAEJ1349) kW/min	26,0/2200 (35,4/2200)	
Slagvolumen	ml	2189	
Startmotor	V-kW	12-2,3	
Generator (dynamo)	V-kW	12-0,66	
Batteri (IEC 60095-1)	V-Ah	12-90	

MASKINENS DIMENSIONER

TB230

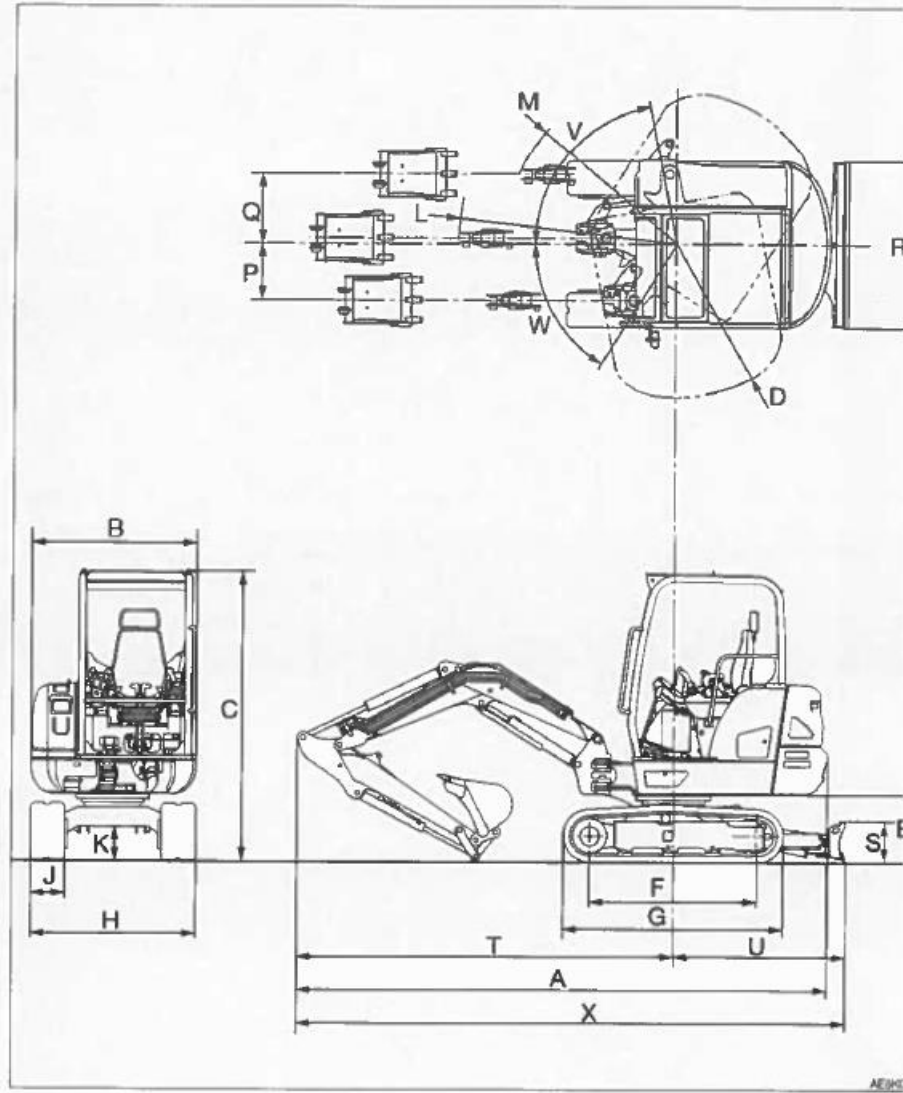

MASKINENS DIMENSIONER

TB230

Beskrivelse		Lang Arm - mm
		Gummi bælter
A	Total længde	4595
B	Øvre konstruktion	1460
C	Total højde	2540 2525**
D	Krøje radius	1330
E	Frihøjde under øvre konstruktion	590
F	Undervogn	1440
G	Undervogn total længde	1900
H	Undervogn total bredde	1450
J	Undervogn Bånd bredde	300
K	Frihøjde undervogn	305
L	Minimum radius af udstyr og tilbehør	1895
M	Minimum radius af udstyr ved max. Front forskydning	1505
P	Forskydningsafstand af skovl (venstre)	490
Q	Forskydningsafstand af skovl (højre)	610
R	Bredde dozer blad	1450
S	Højde dozer blad	355
T	Forreste afstand til rotations akse	3265
U	Dozer blads afstand til rotations akse	1455 1480*
V	Bom sving vinkel (venstre)	79°
W	Bom sving vinkel (højre)	58°
X	Total længde (dozer blad bagud)	4730 4755*

• Med vinklet dozerblad

** Med Førerkabine

MASKINENS DIMENSIONER

TB240

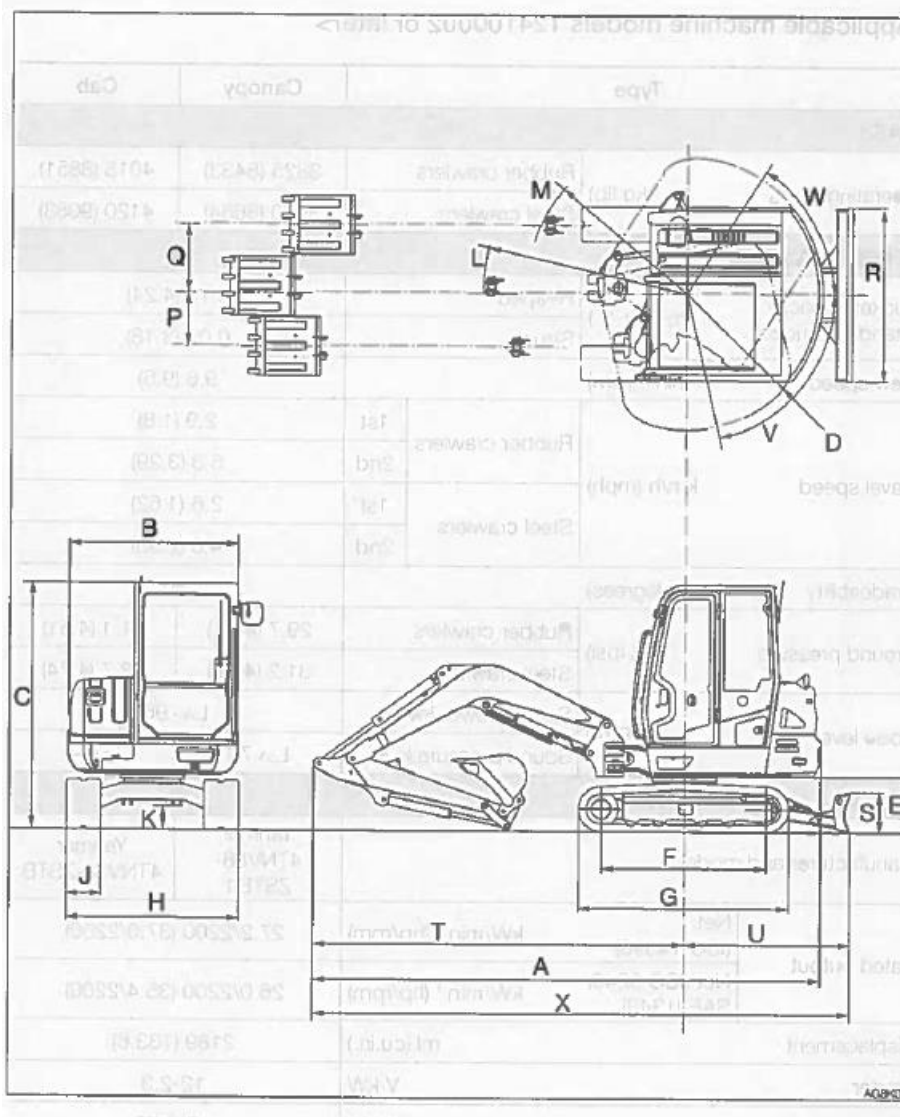

MASKINENS DIMENSIONER

TB240

Beskrivelse		Lang Arm - mm	
		Gummilarvebånd	Stållarvebånd
A	Total længde	5085	5080
B	Øvre konstruktion	1720	1720
C	Total højde	2490	2505
		2505**	2520**
D	Krøje radius	1365	1365
E	Frihøjde under øvre konstruktion	570	565
F	Undervogn	1645	1595
G	Undervogn total længde	2105	2070
H	Undervogn total bredde	1740	1740
J	Undervogn Bånd bredde	350	350
K	Frihøjde undervogn	295	290
L	Minimum radius af udstyr og tilbehør	2040	2040
M	Minimum radius af udstyr ved max. Front forskydning	1620	1620
P	Forskydningsafstand af skovl (venstre)	540	540
Q	Forskydningsafstand af skovl (højre)	680	680
R	Bredde dozer blad	1740	1740
S	Højde dozer blad	395	395
		400*	400*
T	Forreste afstand til rotations akse	3720	3715
U	Dozer blads afstand til rotations akse	1650	1650
		1655*	1655*
V	Bom sving vinkel (venstre)	77 °	77 °
W	Bom sving vinkel (højre)	57 °	57 °
X	Total længde (dozer blad bagud)	5380	5380
		5390*	5385*

• Med vinklet dozerblad

** Med Canopy

RÆKKEVIDDE.

TB230

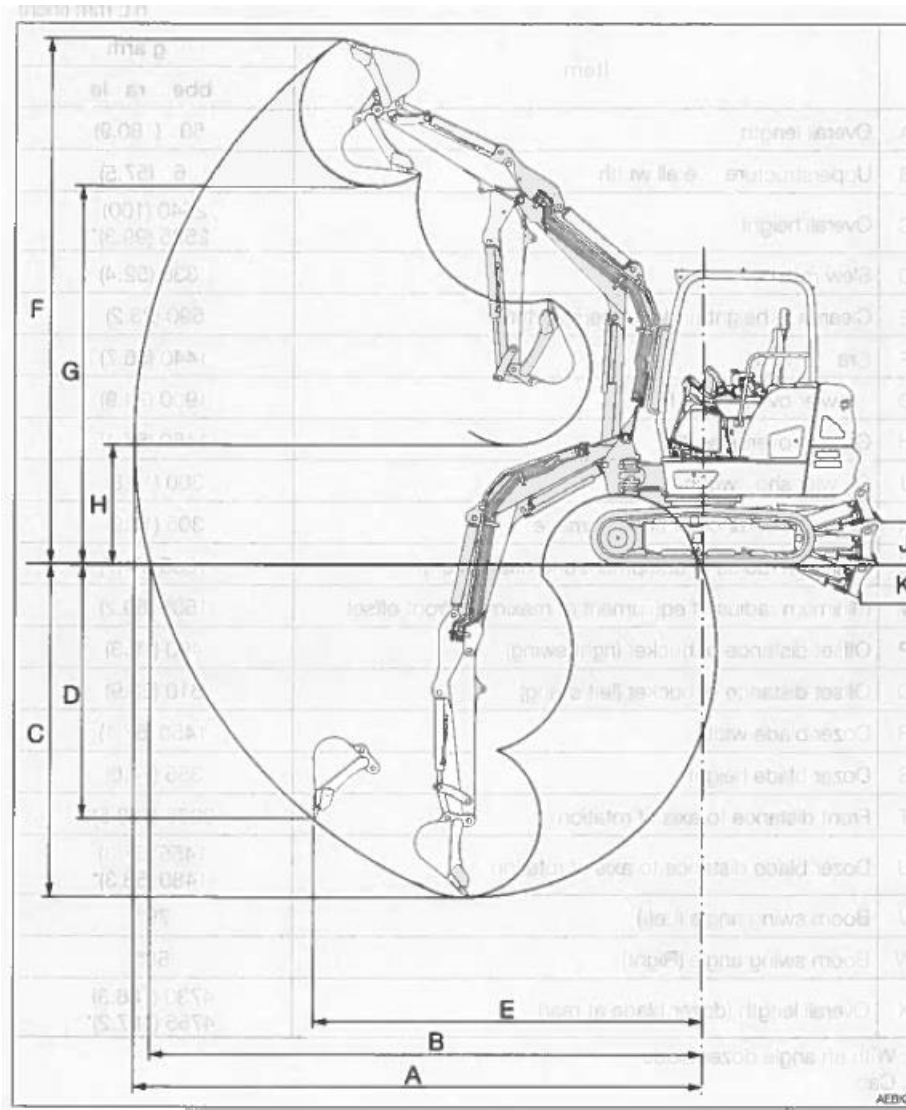

Beskrivelse	Lang arm	
	Gummi bælter	
A	Maximum rækkevidde	4850
B	Maximum rækkevidde i jord plan	4710
C	Maximum gravedybde	2835
D	Maximum lodret gravedybde	2165
E	Rækkevidde ved max. Lodret gravedybde	3310
F	Maximum højde på forkant	4490
G	Maximum aflæsningshøjde	3230
H	Minimum aflæsningshøjde	1020
J	Maximum løft med dozer blad	380
K	Maximum sænk med dozerblad	370*
		310
		325*

- Med vinklet dozer blad.

RÆKKEVIDDE.

TB240

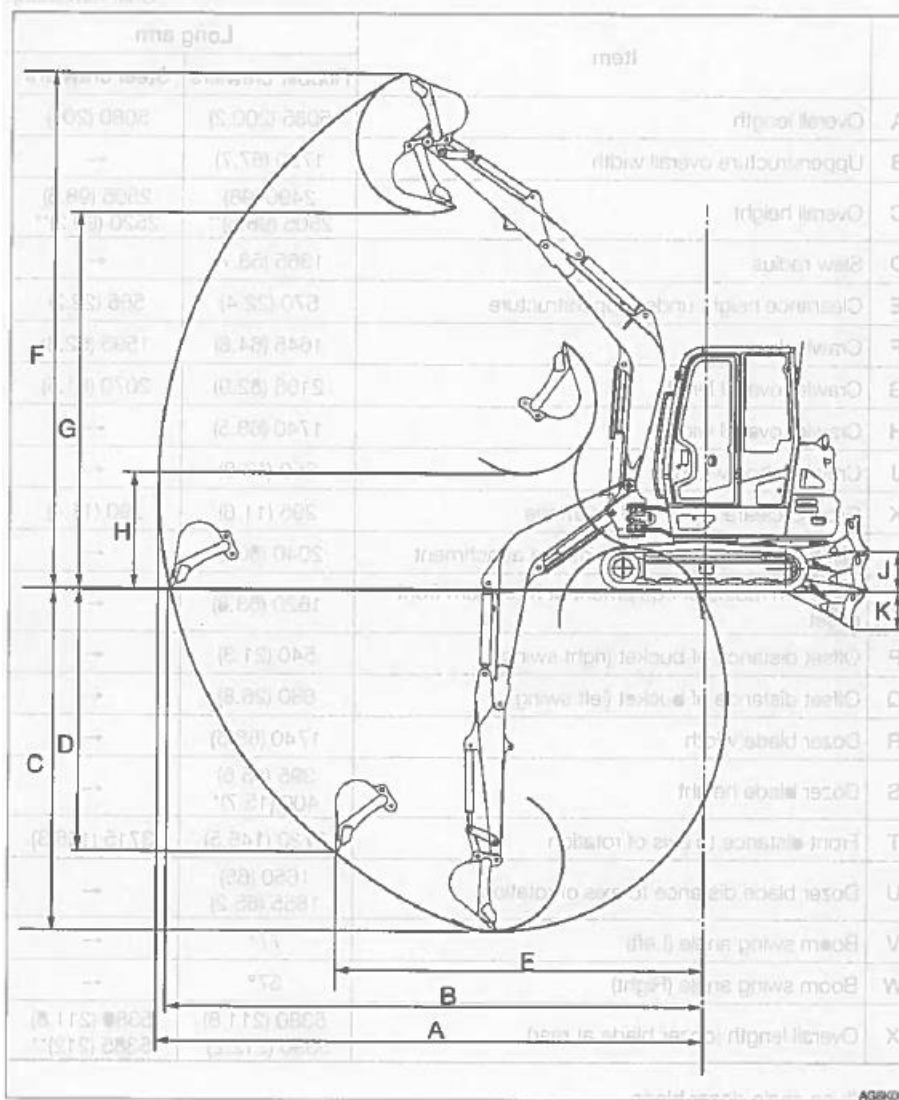

Beskrivelse	Lang arm		
	Gummilarvbånd	Stållarvbånd	
A	Maximum rækkevidde	5545	5545
B	Maximum rækkevidde i jord plan	5425	5425
C	Maximum gravedybde	3465	3465
D	Maximum lodret gravedybde	2665	2670
E	Rækkevidde ved max. Lodret gravedybde	3725	3725
F	Maximum højde på forkant	5245	5240
G	Maximum aflæsningshøjde	3825	3825
H	Minimum aflæsningshøjde	1185	1180
J	Maximum løft med dozer blad	405	400
		410*	405*
K	Maximum sænk med dozerblad	385	390

- Med vinklet dozer blad.

LØFTEKAPACITETER

Tabeller over nominel løftekapacitet.

- Løftekapaciteten i tabellerne overstiger ikke 87% af den hydrauliske løftekapacitet eller 75% af tippelasten.
- Nominelle løftekapaciteter begrænset af den hydrauliske løftekapacitet er mærket med en stjerne (*).
- Vægten til løfteudstyret skal trækkes fra max. Løftekapacitet for at få den netto last som kan løftes.
- Løftepunktet er skovlens hovedbolt, når standard skovlen er foldet helt ind mod gravestikket.
- Enheder: daN (lbs).

Fastgørelse af lasten.

Et stykke udstyr/indretning til fastgørelse af lasten som opfylder nedenstående krav skal anskaffes og bruges:

1. Fastgørelsesudstyret skal kunne klare en vægt på mindst 2 gange den nominelle løftekapacitet uanset hvor Du fastgør lasten.
2. Fastgørelsesudstyret skal være udstyret med en eller anden form for lås som forhindrer løftestropper eller lasten i at gå løs fra fastgørelsespunktet f.eks. sjækkel m/lås på løftekrog.
3. Fastgørelsesudstyret skal være indrettet således at det ikke på nogen måde kan glide/rive sig løs af graveaggregatet.

ADVARSEL

Forsøg ikke at løfte eller holde en last som er større end den nominelle værdi ved specificeret radius og højde i tabellerne som vist efterfølgende.

Maskinens løftekapacitet er baseret på, at maskinen står på et plant og hårdt underlag. For en sikker håndtering af last, er det maskinførerens ansvar at sikre at maskinen ikke står på usikker grund, står på en skråning, har skæv last, last som pendler eller bevæger sig, eller arbejde under uforsvarlige forhold, osv. Det er meget vigtigt, at maskinføreren har god erfaring ved betjening af maskinen under vanskelige forhold. Føreren og andet personale skal sætte sig grundigt ind i instruktionsbogen for maskinen tages i brug. Sikkerhedsreglerne skal følges nøje under arbejdet.

Kør ikke imens du løfter en byrde, Det er meget farligt!!

TB230 med lang arm

Front med dozerbladet oppe

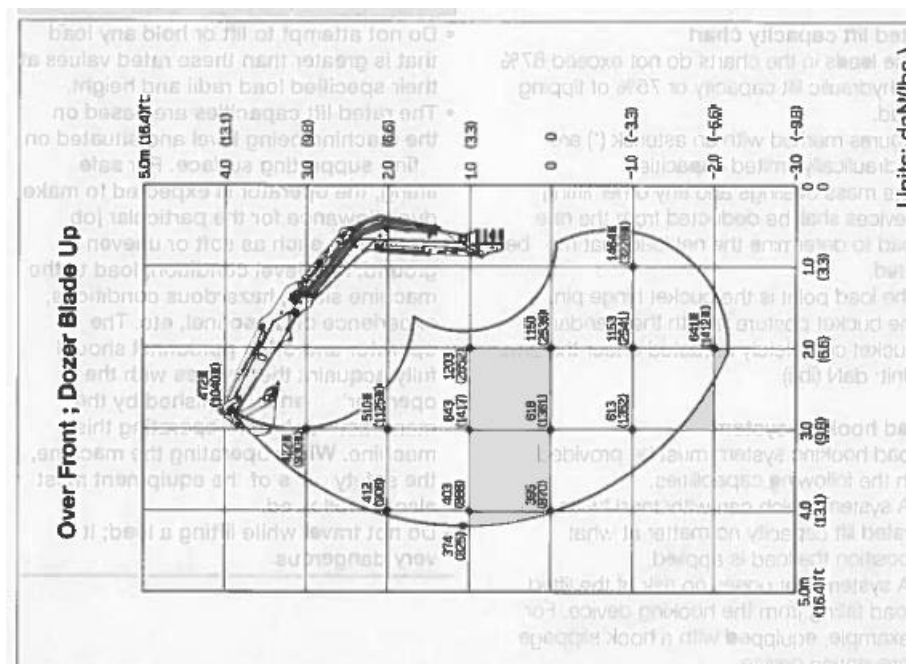

LØFTEKAPACITETER

TB230 med lang arm

Over bagenden

Over siden

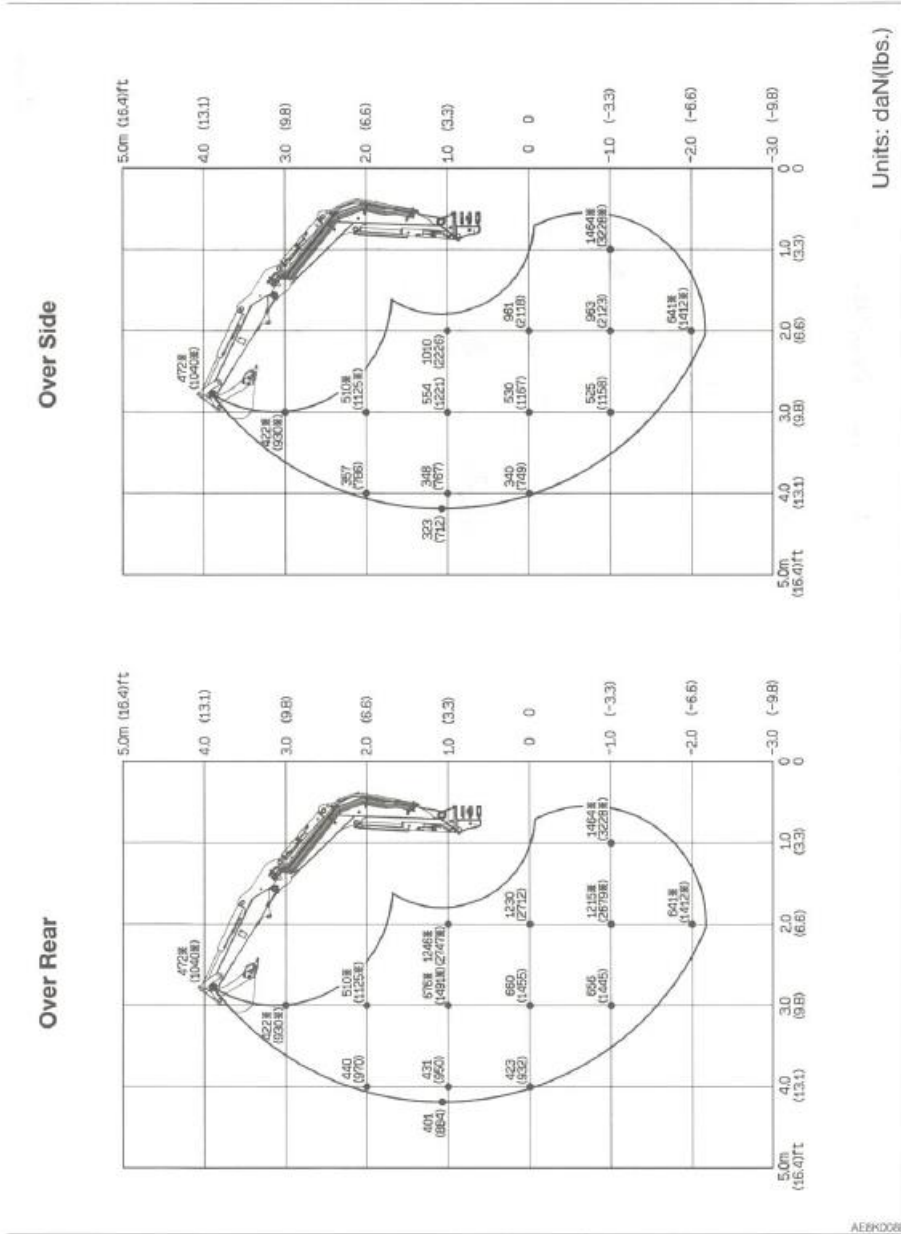

LØFTEKAPACITET

TB230 Canopy med lang arm

Front med dozerbladet oppe

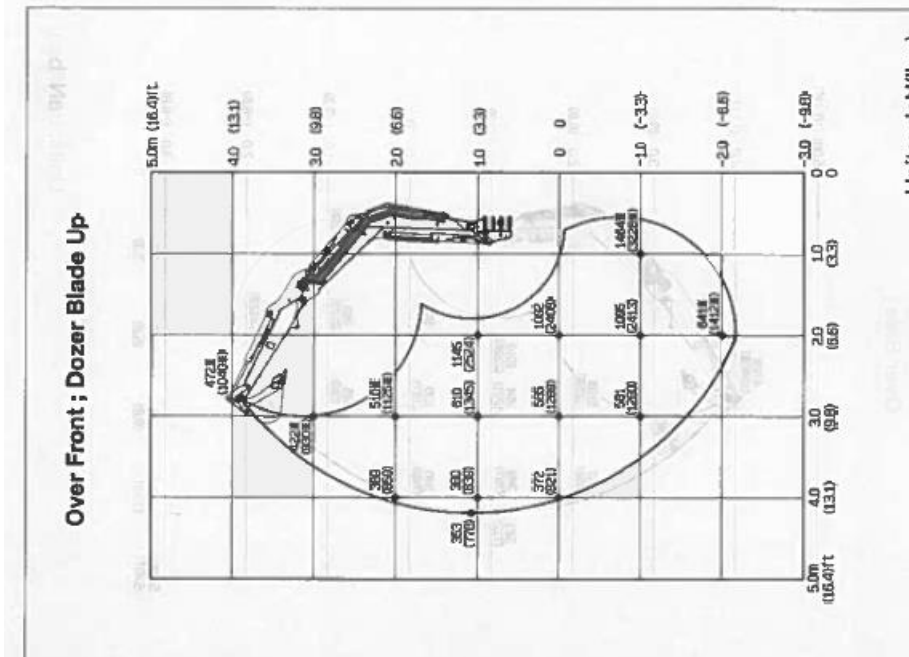

LØFTEKAPACITET

TB230 Canopy med lang arm

Over bagenden

Over siden

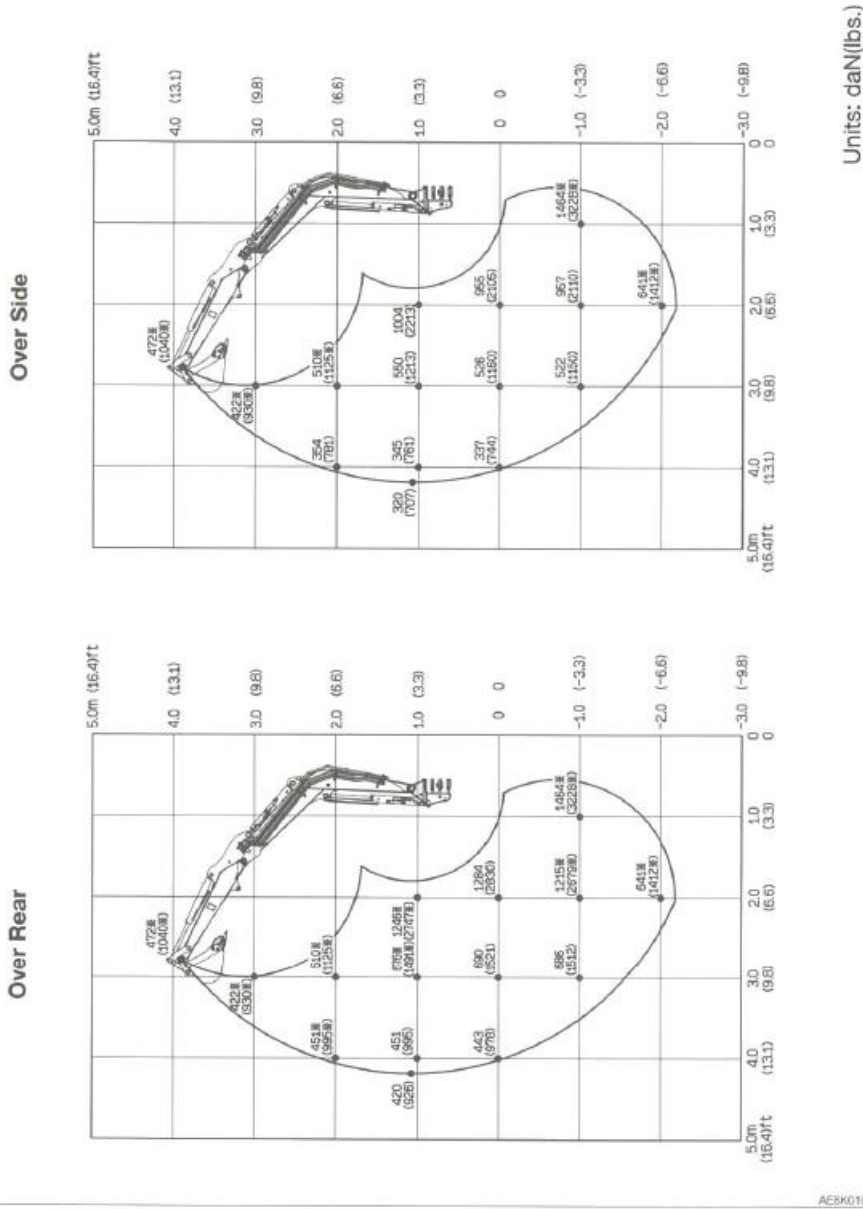

LØFTEKAPACITETER

TB240 Førerhus lang arm s/nr 12400003 eller senere. >

Front med dozer bladet oppe

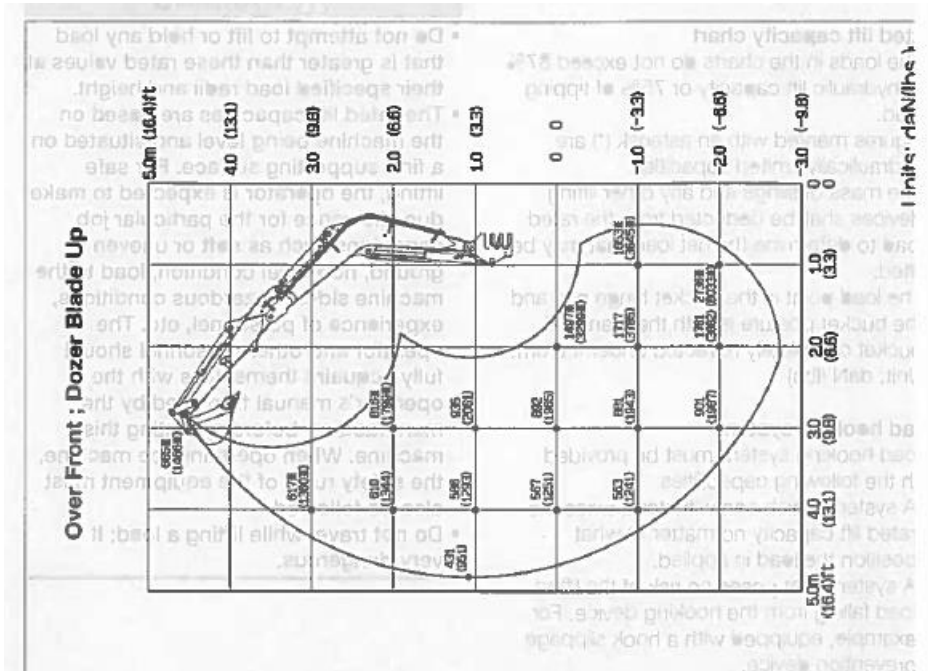

LØFTEKAPACITETER

TB240 Førerhus lang arm s/nr 12400003 eller senere. >

Over bagenden

Over siden

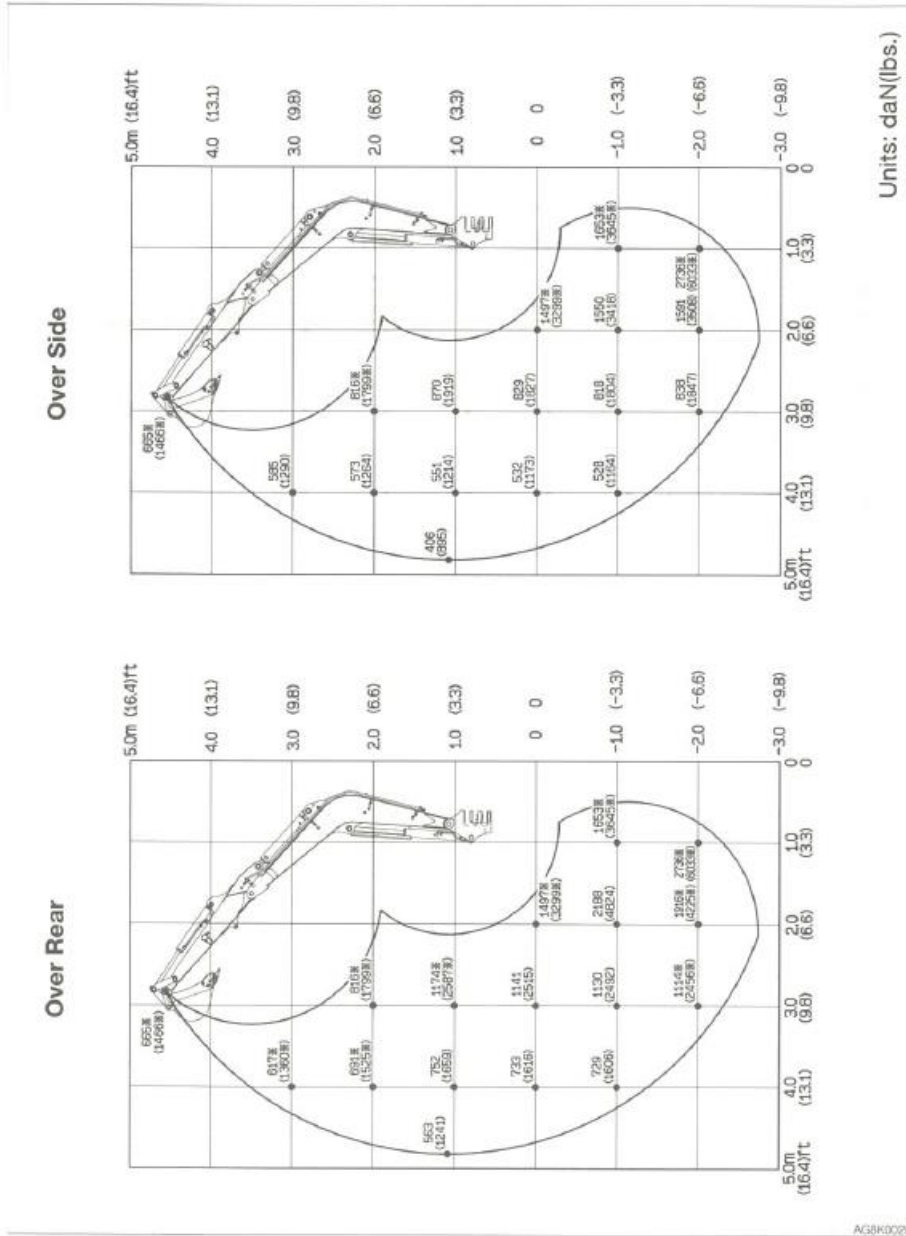

LØFTEKAPACITETER

TB240 Canopy lang arm s/nr 124000003 eller senere.>

Front med dozer bladet oppe

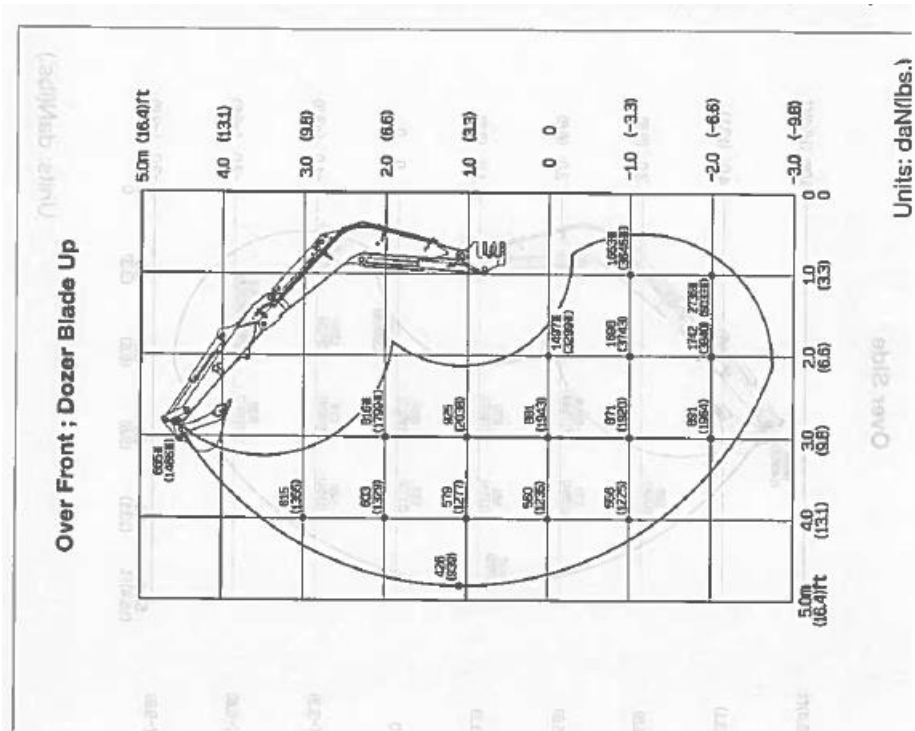

LØFTEKAPACITETER

TB240 Canopy lang arm s/nr 124000003 eller senere. >

Over bagenden

Over siden

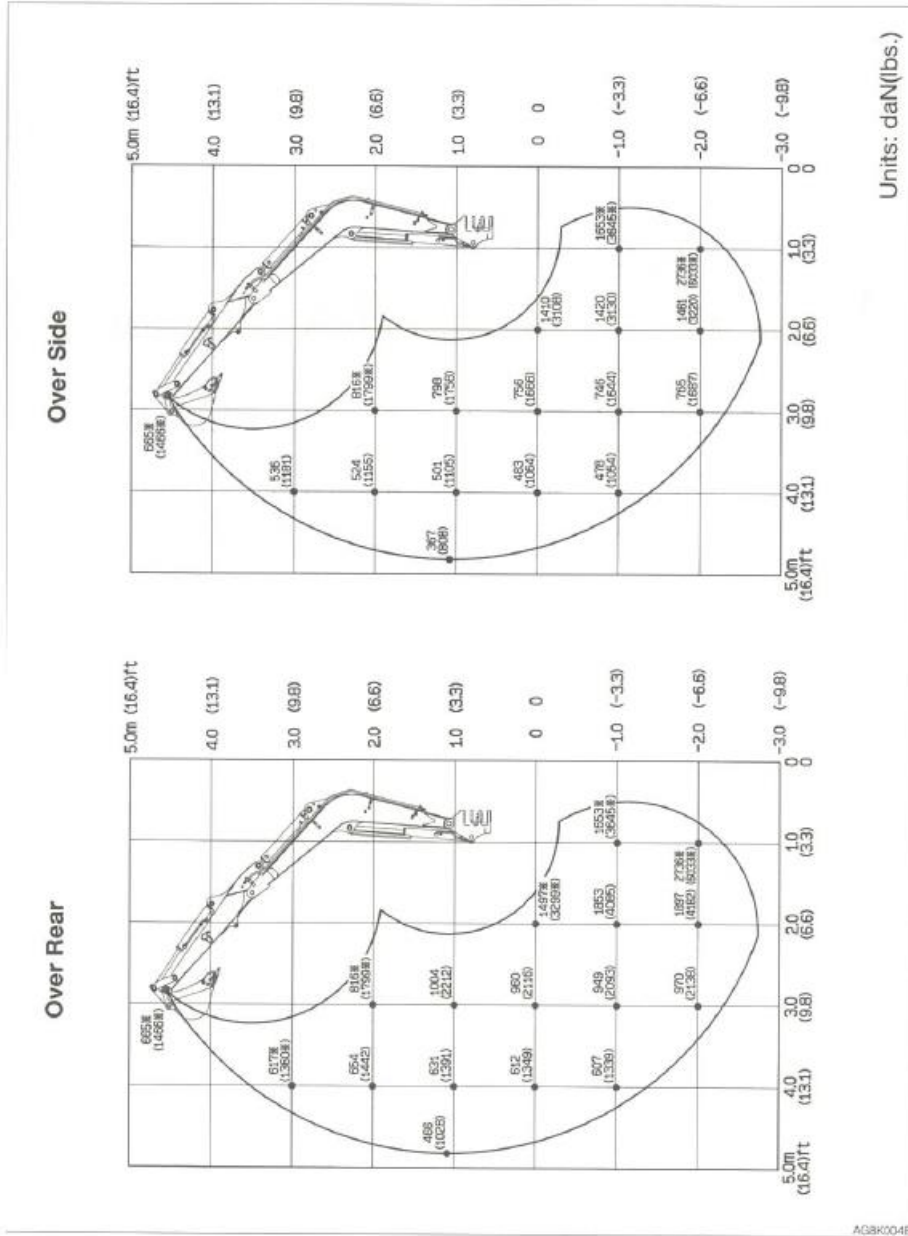

LØFTEKAPACITETER

TB240 Førerkabine lang arm s/nr 124100002 eller senere.>

Front med dozer bladet oppe

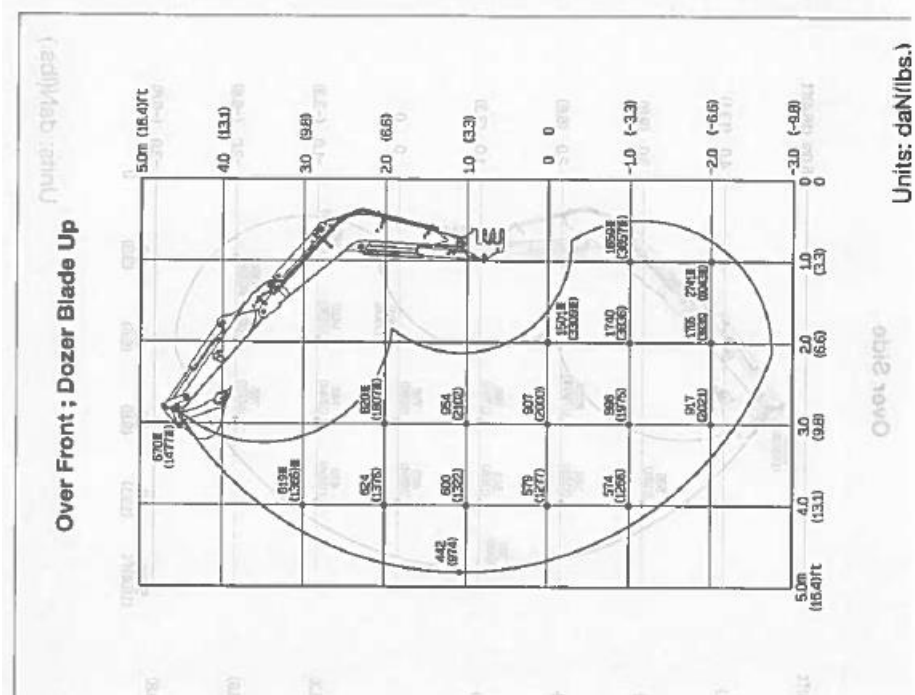

LØFTEKAPACITETER

TB240 Førerkabine lang arm s/nr 124100002 eller senere.>

Over bagenden

Over siden

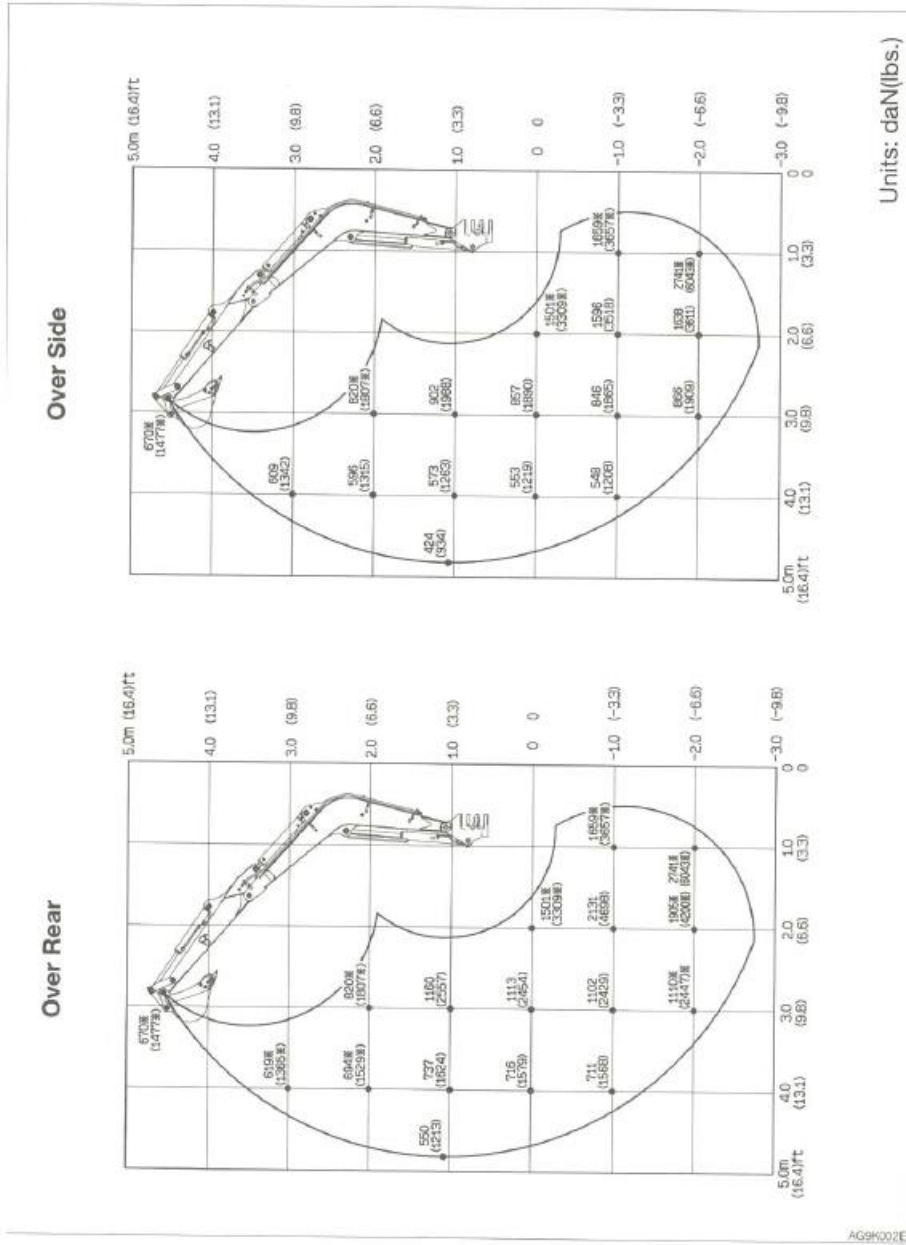

Ekstra Udstyr.

Generel om sikkerhed (forholdsregler)	290
Udstyrskombinations skema	292
Skift af manøvrehåndtagsmønster	293
Hydraulikhammer	294
Kørealarm	297
Ekstra udstyr - væggtabel	300
Bio Olie	301
Tilbehør til førerkabine	302
Vinklet dozerblad	303
Betjeningshåndtag (KIT 1)	306
Reklamationsbetingelser	310

UDSTYR - GENERELT OM SIKKERHED

Sikkerhedsforeskrifter.

ADVARSEL

Tag hensyn til følgende ved demontering eller montering af arbejdsredskaber eller ekstraudstyr:

- Kontakt en Takeuchi-forhandler før montering af ekstraudstyr.
- Brug ikke udstyr som ikke er godkendt af Takeuchi eller af en Takeuchi-forhandler. Brug af den type udstyr kan have en negativ indvirkning på maskinens anvendelse og levetid.
- Takeuchi kan ikke gøres ansvarlig for skader eller ulykker på sine produkter ved brug af udstyr som ikke er godkendt.
- Vælg et plant og hårdt underlag ved montering og demontering af redskaber/udstyr. Sørg også for tilstrækkeligt lys og ventilation.
- Rengør området og fjern genstande som kan komme i vejen eller være til fare for arbejdet. Fjern olierester og fedt.
- Ved løftearbejde skal der vælges en person som leder arbejdet. Følg altid denne persons instruktioner.
- Følg arbejdslederens instruktioner for arbejdsmetoder og fremgangsmåder.
- Afgør hvem som skal være signalmand og følg signalmandens anvisninger.
- Ved demontering/montering af graveaggregatet skal det placeres således at det ikke kan vælte eller falde ned.
- Lad ikke uautoriseret personel opholde sig indenfor arbejdsområdet pga. Faren for at genstande og udstyr kan falde uforudset ned.
- Benyt en kran til at løfte genstande med som er tungere end 25 kg.
- Når tungere komponenter skal demonteres, er det vigtigt for sikkerheden at de understøttes, før de afmonteres. Ved løftning med kran skal der sørges for at lasten er bedst muligt i balance.
- Arbejde med en last hængende i kranen er farligt. Placer lasten på jorden/underlag og kontroller sikkerheden.
- Ved tilkobling af bom eller gravestik kan der ske alvorlige skader eller ulykker, hvis ikke sikkerhedsreglerne følges. Kontakt Takeuchi-forhandleren.

Forholdsregler ved montering af udstyr.

Ved montering af eller udskiftning af ekstraudstyr eller andre specielle arbejdsredskaber skal disse kontrolleres ved en prøvekørsel. Kontroller derefter hydraulikolie-niveauet og eventuel efter fyld med hydraulikolie. Hvis der opstår tvivl ifm. Montering af udstyret kontaktes Takeuchi-forhandleren om fremgangsmåder ved montering/demontering.

Sikkerhed ved anvendelse af arbejdsudstyr.

ADVARSEL

Redskaber som rager langt ud fra maskinen reducerer maskinens stabilitet. Ved kørsel eller svingbevægelse på stejle skrånninger kan maskinen miste sin stabilitet og vælte.

Følgende bevægelser er specielt farlige og må ikke foretages.

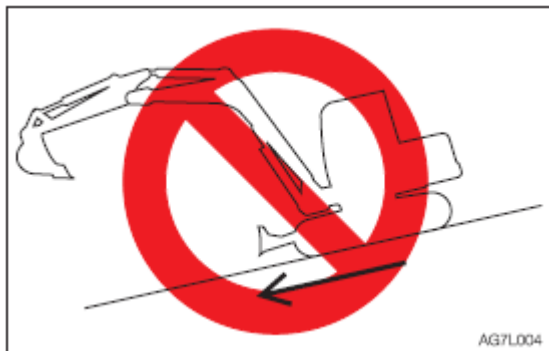

Kørsel ned af bakke med hævet graveaggregat

UDSTYR - GENEREL SIKKERHED.



Kørsel vandret på skråninger



Sving bevægelse på skråninger

- Når der er monteret tunge arbejdsredskaber på maskinen, vil tiden fra svingbevægelsen afsluttes til overdelen af maskinen er standset øges. Fejlvurdering eller mangel på erfaring i kørsel med maskinen kan resultere i at graveaggregatet med udstyr kan ramme og skade omliggende genstande og genstande. Sørg for at der er tilstrækkelig plads mellem arbejdsredskabet og forhindringerne.
 - På tilsvarende måde vil tiden også øges når man afbryder en sænkebevægelse med tung last yderst på graveaggregatet (hængende fastgjort i skovlen eller hurtigskiftet).
 - Maskinen vælter nemmere (er mere ustabil) når maskinens overdelen står på tværs af underdelen end når overdelen står parallel med underdelen.
 - Sving ikke ud til siden med overdreven tung last. Undgå specielt at svinge maskinen sideværts på en skrånning med tung last.
 - Maskiner som har monteret hydraulikhammer, stenkuser eller teleskoparm er tungere fortil end maskiner med standard skovl. Sving ikke maskiner med dette udstyr på med bommen pegende nedad på skråninger.
 - Når der er monteret lang- eller teleskop gravestik skal maskinens rækkevidde reduceres ved at folde armen ind. Fejlvurdering eller mangel på køreerfaring kan resultere i at graveaggregatet med udstyr kan ramme nærliggende genstande eller objekter. Sørg for at der er tilstrækkeligt plads mellem arbejdsredskabet og forhindringerne.
-

UDSTYR - KOMBINATIONSSKEMA.

Udstyrs kombinations skema.

Nedenstående skema viser hvilke størrelse udstyr den enkelte type maskine kan bære.

ADVARSEL

Kontakt din Takeuchi forhandler før du monteret et redskab/Udstyr.

Brug ikke noget arbejdsredskab/udstyr som ikke er godkendt af Takeuchi. Hvis du gør dette kan der opstå sikkerhedsproblemer. Eller det kan nedsætte maskinens levetid og forøge serviceintervaller.

Takeuchi kan ikke holdes ansvarlig for skader, ulykker eller ødelæggelse som sker på Takeuchi produktet ved brug af et ikke godkendt udstyr eller redskab.

Krøje- sving stop skal monteres hvis der benyttes en skovl breddere end 750 W (standard). Hvis dette ikke sker kan det resultere i at skovlen rammer maskinens karrosseri.

☺ = Kan anvendes

Q = Kan anvendes til lette opgaver (gravning og læsning af lette materialer).

⊗ = Kan ikke bruges.

Total skovl vægt = Vægt af skovl + vægten af fuld skovl byrde (specifikt : 1,8)

TB230

Skovl Størrelse	Kapacitet M3	Skære Bredde mm	Mellem Arm 1290 mm	Lang Arm 1445 mm
460W U/sideskær	0,068	460	☺	☺
Total skovl vægt= indenfor 178 kg		Indenfor 460	☺	☺

TB240

Skovl Størrelse	Kapacitet M3	Skære Bredde mm	Mellem Arm 1450 mm	Lang Arm 1600 mm
630W U/sideskær	0,12	630	☺	☺
Total skovl vægt= indenfor 293 kg		Indenfor 630	☺	☺

UDSTYR - SKIFTNING AF MØNSTER PÅ MANØVREHÅNDTAG.

Mønsteret på højre og venstre manøvrehandtag kan skiftes.

ADVARSEL

Kontroller hvilken stilling omkoblingsventilen står til før motoren startes. Dette bestemmer hvilket mønster som er aktivt.

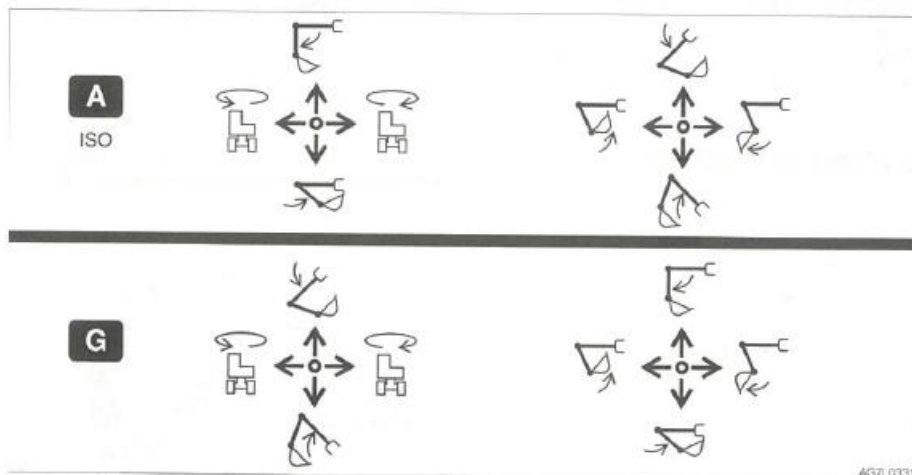

Skift af mønster på manøvrehandtag.

TB230

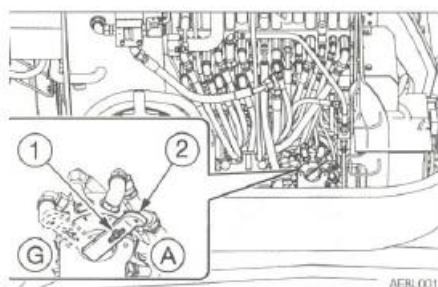

TB240

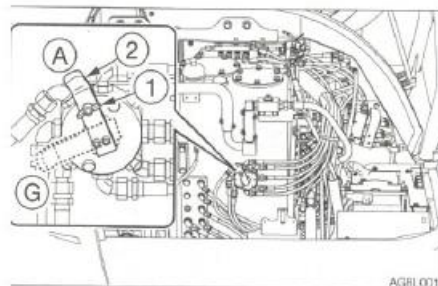

(A): ISO System
(G): G System

1. Parker maskinen på en flad og sikker plads og stop motoren.
2. Åben det højre side dæksel
3. Løsen vingskruen (1)
4. Drej vælgerventil håndtaget (2) og vælg system type
5. Skru vingskruen (2) fast således at håndtaget (3) låses i den valgte stilling.
6. Luk det højre side dæksel.
7. Kontroller at det valgte mønster fungerer som det skal

UDSTYR - HYDRAULIKHAMMER.

Læs grundigt brugsanvisningen for brug af hydraulikhammer, forefindes i separat bog.

VIGTIGT! Vælg altid det korrekte udstyr som er tilpasset maskinen. Kontakt Takeuchi-Forhandler om hvilket udstyr du skal vælge.

Forholdsregler ved brug.

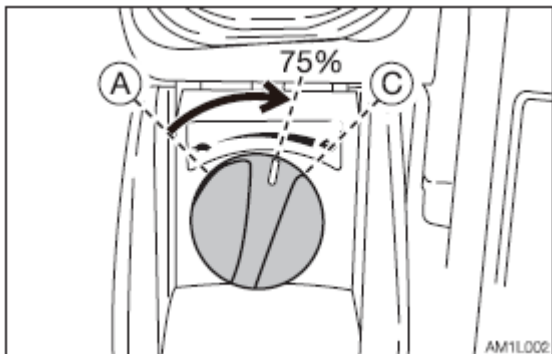

Lad motoren gå med 75% af de maksimale omdrejninger.

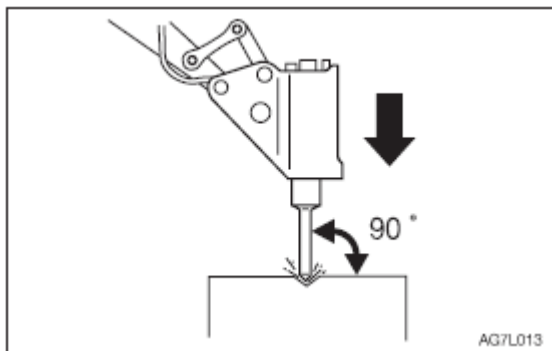

Hold hammeren med ret vinkel imod overfladen som skal bearbejdes.

Under hammerarbejdet presses mejslen mod overfladen som skal bearbejdes således at hammeren ikke hamrer udi luften.



Brug ikke mejslen som brækstang.

Flyt ikke mejslen imens der hamres.

Brug ikke hammeren kontinuerlig mere end 30 sekunder på samme punkt.

UDSTYR - HYDRAULIKHAMMER.

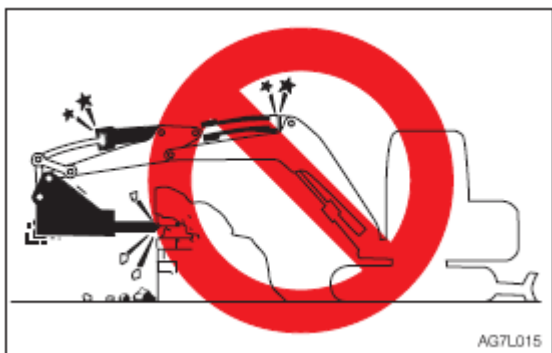

Brug ikke hammeren med cylindrene i ydre eller inder position (stempet er kørt ind eller ud i ende position). Der skal være en fri gang på 50 mm.

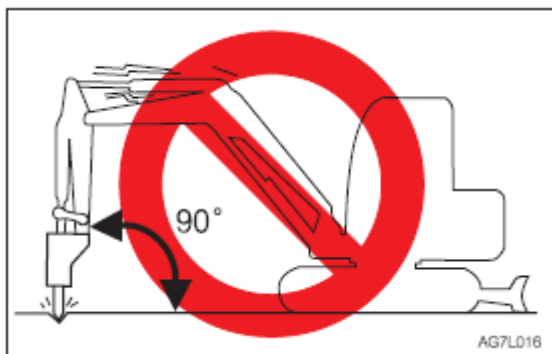

Hammer ikke med gravestikket stående i en ret vinkel imod overfladen som skal bearbejdes.

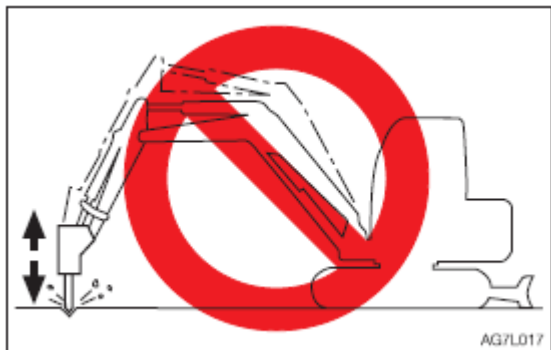

Bank/slå ikke med hammeren eller graveaggregatet mod underlaget som skal bearbejdes.

Brug ikke hydraulikhammeren til at skubbe store sten med.

Sving af og til for at køle motoren.

Hvis en af hydraulikslangerne vibrerer unormalt, kan der være lækket nitrogen gas fra olieakkumulatoren. Tilkald en servicemontør til at kontrollere dette snarest.

Skift af hydraulikolie regelmæssigt.

Ved brug af hydraulikhammer vil olien blive forringet hurtigere end under normal gravning. HUSK AT skifte hydraulikolie og filterelement ved rette interval.

Hvis disse ikke skiftes i rette tid (som angivet i vedligeholdelsesskemaet) kan maskinen og hydraulikhammeren blive skadet. Sørg for at skifte hydraulikolie og filterelement iflg. Diagrammet nedenfor for at forlænge levetiden på hydrauliksystemet.

Rengør suge sien ved skiftning af element.

UDSTYR - HYDRAULIKHAMMER.

Skifte interval (driftstimer)

Komponent	Hydraulikolie	Filterelement
1. gang		25
2. gang		100
Periodisk	1200 (600)	200

Når hammeren bruges 100% af driften.

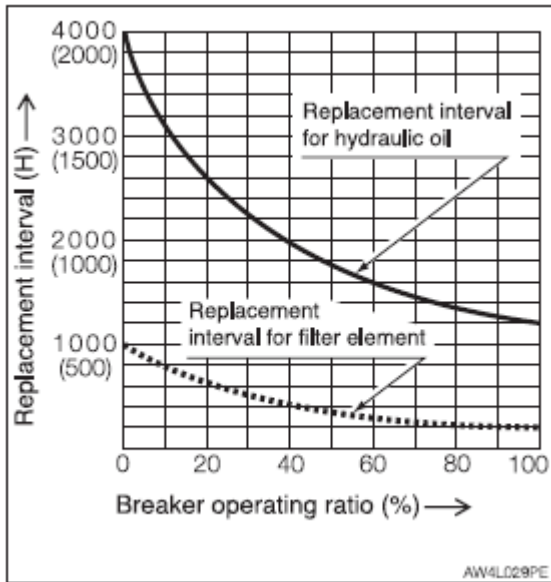

(): Når der bruges konventionelle antiwear hydraulikolie.

UDSTYR - KØREALARM

En alarm lyder når maskinen kører og standser når maskinen ikke kører mere. Hvis alarmen ikke lyder når maskinen kører er der måske sprunget en sikring. Kontroller sikringerne.

ADVARSEL

Hvis sikringen som lige er skiftet, springer igen, er det et problem med det elektriske system. Dette kan forårsage brand. Kontakt dit Takeuchi værksted.

1. Drej startnøglen til OFF position for at stoppe motoren

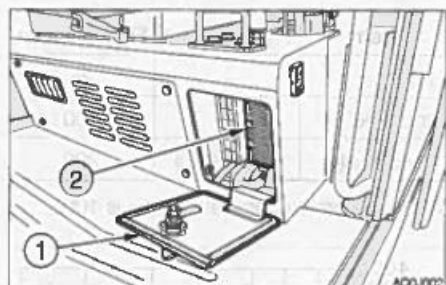

2. Åben sikringsboksen (1)
3. Kontroller for sikringer som er sprunget (2)

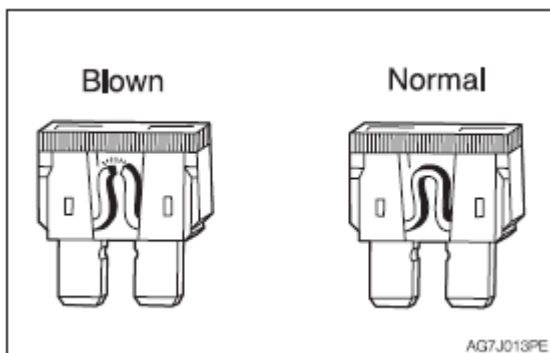

4. Hvis en sikring er sprunget, skift den ud med en ny af samme værdi.











Sikringstyper og beskyttede kredse.

Førerkabine TB230:

Kapacitet	Symbol	Beskyttede Kredsløb
5A		Skift lys
10A		Horn
5A		Starter kontakt
10A		Startspærre
20A		Lys
10A		Visker
20A		Lås for håndtag
10A	CTL ⚡	Kontroller kraft udtag (2) Kørealarm
10A	SOL ⚡	Solenoid
20A	CAB ⚡	Førerhus interieur power forsyning
25 A	OPT	Ekstra udstyr
10A		Varmeapparat
10A		Fødepumpe
30A		Blæser motor
20A	CAB	Lys Førerhus
20A	CTL (1) ⚡	Kontroller kraft udtag (1)















UDSTYR - KØREALARM

Canopy TB230:

Kapacitet	Symbol	Beskyttede Kredsløb
5A		Skift lys
10A		Horn
5A		Starter kontakt
10A		Startspærre
20A	 (1)	Lys 1
20A		Lås for håndtag
15A	CTL 	Kontroller kraft udtag Kørealarm
25A	SOL 	Solenoid
20A	OPT (1)	Ekstra udstyr 1
25 A	OPT(2)	Ekstra udstyr 2
10A		Fødepumpe
15A	 (2)	Lys (2)









Sikringstyper og beskyttede kredse.

Fører kabine TB240:

Kapacitet	Symbol	Beskyttede Kredsløb
5A		Skift lys
10A		Horn
5A		Starter kontakt
10A		Startspærre
20A		Lys
10A		Visker
20A		Lås for håndtag
10A	CTL 	Kontroller kraft udtag (2) Kørealarm
10A	SOL 	Solenoid
20A	CAB 	Førerhus interiør power forsyning
25 A	OPT	Ekstra udstyr
10A		Kompressor
10A		Fødepumpe
30A		Aircondition Blæser motor
20A	CAB 	Lys Førerhus
20A	CTL (1) 	Kontroller kraft udtag (1)

UDSTYR - KØREALARM

Canopy TB240:

Kapacitet	Symbol	Beskyttede Kredsløb
5A		Skift lys
10A		Horn
5A		Starter kontakt
10A		Startspærre
20A	 (1)	Lys 1
20A		Lås for håndtag
15A	CTL ⚡	Kontroller kraft udtag Kørealarm
25A	SOL ⚡	Solenoid
20A	OPT (1)	Ekstra udstyr 1
25 A	OPT(2)	Ekstra udstyr 2
10A		Fødepumpe
15A	 (2)	Lys (2)

EKSTRAUDSTYR - VÆGTTABEL.

Standard maskine vægt kg Gummi bælte (uden fører)	TB230	TB240
Ekstra udstyr		
Stål bælte		105
Vinkel blad	89	52
Lang arm	9	8
Tag beskyttelse	47	47
Forrude beskytter	42	42

- Ekstraudstyrets vægt skal tillægges standard maskinens vægt.
- Denne tabel indeholder kun ekstraudstyr på 10 kg eller mere i masse vægt.

BIOLOGISK NEDBRYDELT HYDRAULIKOLIE.

Biologisk nedbrydelig olie er en ny type olie, der er nedbrudt til kuldioxid og vand af mikroorganismer i jord og vand. Det er meget sikkert for levende organismer og giver fordele på sigt af miljøbeskyttelse.

- Anbefalet Bio olie: EAL Envirosyn 46H (en ester syntetisk olie) . Når der skiftes til bio olie, bruges denne anbefalede eller en tilsvarende olie.
- Bemærk at andre olier, selv andre mærker af ester olier, kan ødelægge o-ringe, pakninger og seals. Takeuchi produkt som sælges med biologisk olie er påfyldt EAL 46H olie.
- Når du skifter fra mineralisk olie til bio olie, nedsættes parkerings bremsen spænding med 30%.

Udskiftning af hydraulik olien med biologisk hydraulik olie.

Blanding af Bio olie med mineralisk olie vil resultere i at hydraulikoliens effekt vil reduceres. Hydraulikolie systemet skal skylles igennem før du skifter til bio olie. Denne opgave er farlig og kræver ekspertise. Kontakt din Takeuchi forhandler for hjælp.

Gennemskylning.

Dette skal udføres af et Takeuchi Værksted.

- 1= Dræn hydraulikolien (mineralisk olie) fra hydrauliktanken og rens den indvendig i tanken og sugesien.
Se afsnittet om dette.
- 2= Fjern cylinder slanger og dræn hydraulikolien (mineral olie) fra cylindrene.
- 3= Påfyld det nye biologiske nedbrydelige hydraulikolie i tanken.
- 4= Luft ud fra det hydrauliske system
- 5= Betjen det hydrauliske system i ca. 30 minutter
- 6= Dræn det biologiske olie fra tank og cylindre.
- 7= Udskift hydraulikolie filteret med et nyt filter
- 8= Gentag trin 3 og 4
- 9= Betjen det hydrauliske system i 30 minutter
- 10= Dræn bio olie fra tank og cylindre
- 11= Gentag trin 3 og 4
- 12= Betjen hydrauliksystemet i en time
- 13= Dræn bio olie fra tank og cylindre
- 14= Skift retur filter med et nyt filter
- 15= Gentag trin 3 og 4
- 16= Betjen det hydrauliske system og kontroller for hydraulik lækager

Der er ingen grund til at gennemskylle det hydrauliske system, hvis du skifter fra hydraulisk bio olie til mineralisk hydraulik olie.

EKSTRA UDSTYR TIL FØRERKABINEN

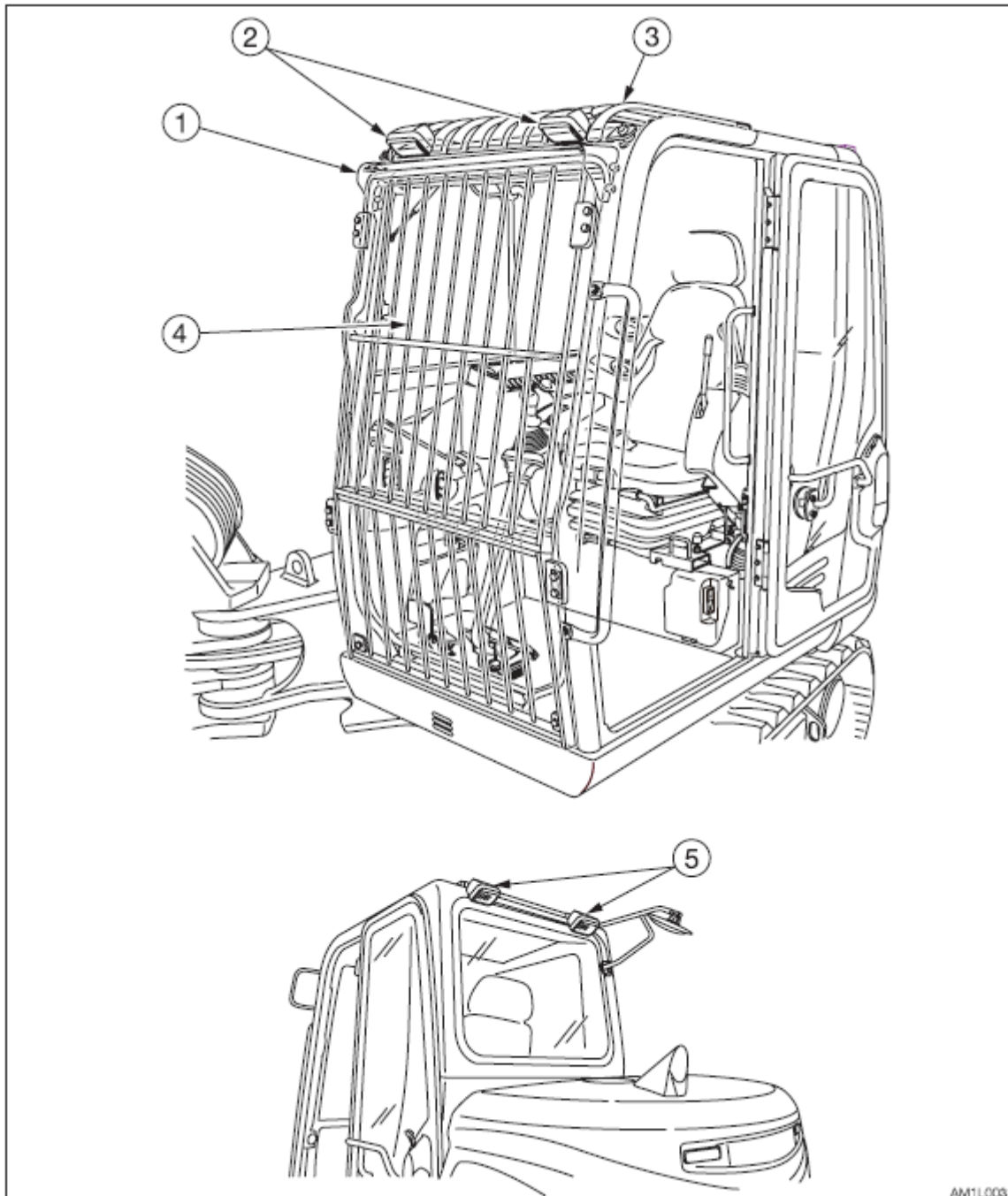

1. Beskyttelsesskærm for regn
2. Lygte front
3. Beskyttelse for tag (niveau II: ISO 10262)
4. Beskyttelsesgitter for forrude (Niveau II: ISO 10262)
5. Lygte bag

EKSTRA UDSTYR

Vinklet dozerblad.

ADVARSEL

Pres ikke på flyde knappen når maskinen er løftet op på dozerbladet.

Hvis du gør det, kan maskinen vælte. Hvis du skal arbejde under en hævet maskine, sørg for en sikker understødning, så maskinen holder sig hævet.

Pres ikke på flyde knappen, når dozerbladet er hævet, hvis du gør det dozerbladet falde af, sænk dozerbladet til jorden før du presser på knappen.

Kør ikke fremefter mens dozerbladet er i flydestilling.

VIGTIGT: Løft ikke maskinen ved at bruge det vinklede dozerblad. Dozerbladet kan blive beskadiget på grund af, at vægten vil koncentreres på et enkelt punkt på bladet.

Dozerbladet kan vinkles (til 25° til højre eller venstre). Det kan også bruges i flydestilling.

Vinklet operation.

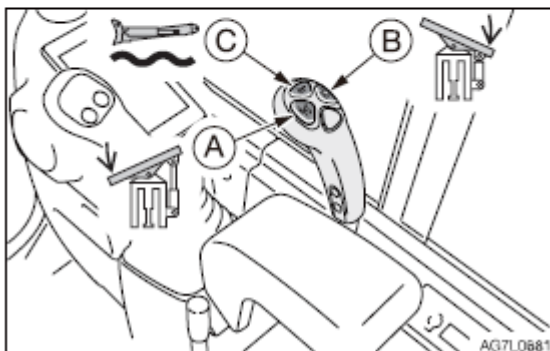
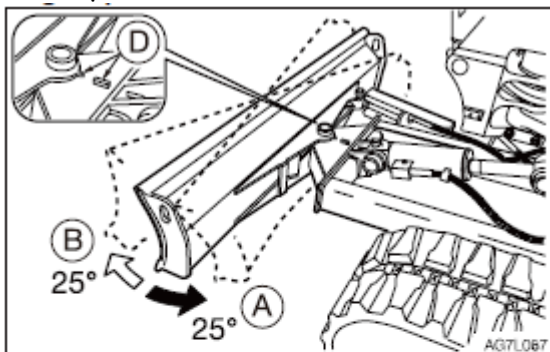

Knop (A) - Venstre vinkel (0 til 25°)

Knop (B) - Højre vinkel (0 til 25°)

Dozerbladets vinkel kan mindskes/øges imellem 0 og 25° så længe som knappen er trykket ned.

Positionen af dozerbladet i den højre vinkel, justerer de matchene mærker (D) som vist på tegningen ovenfor.

Flydende operation.

Knop (C) - Flydestilling

For at afbryde flydestilling - trykkes på knappen igen.

Ekstraudstyr

Vinklet dozerblad.

Daglig vedligeholdelse (for hver 10 timer)

Smøring!

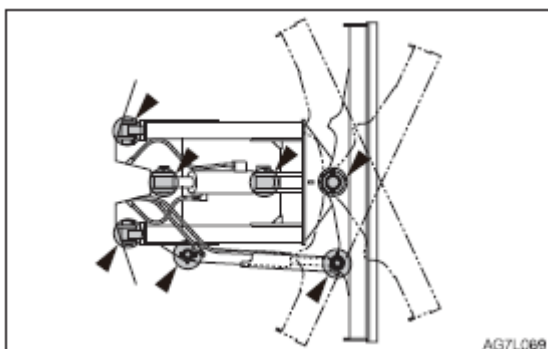

1. Sænk arbejdsudstyret til jorden og stop motoren.
2. Brug fedtsprøjten til at smøre fedt niplerne (smøreniplerne)
3. Tør overskydende fedt af.

Ekstraudstyr

Vinklet dozerblad.

Specifikationer: TB230

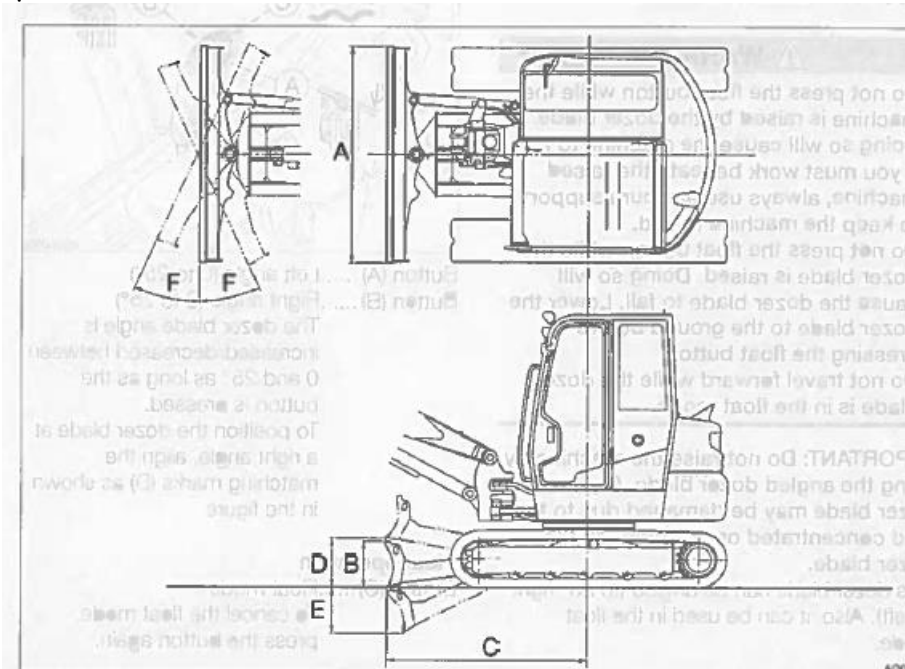

Model:		TB230	TB240
A	Dozerbladsbredde	1450	1740
B	Dozerbladshøjde	355	400
C	Dozerblads afstand til rotationsakse	1480	1655
D	Dozerblads max. løfthøjde	370	410
E	Dozerblads max. sænkehøjde	325	385
F	Vinkelgrad (højre/venstre)	25°	25°

Enhed: mm.

EKSTRA UDSTYR

For model: TB240

Betjeningshåndtag - kontakt.
KIT 1

Knap for horn.

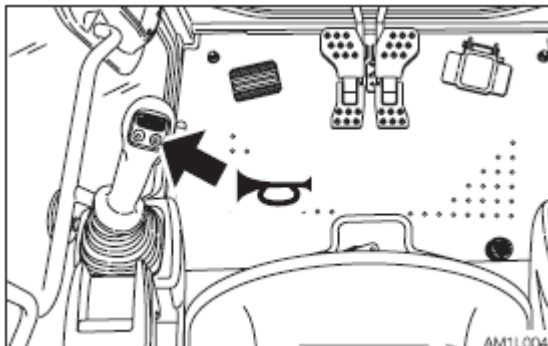

Tryk på knappen som sidder til venstre for betjeningshåndtaget, når du vil bruge hornet.

Decelerations knap.

ADVARSEL

Før du bruger decelerations knappen skal du sætte betjeningshåndtaget i neutral position og fjerne dine fødder fra pedalerne.

Hvis decelerations knappen er trykket ned imens du kører, vil maskinens hastighed brat skifte til en farlig situation.

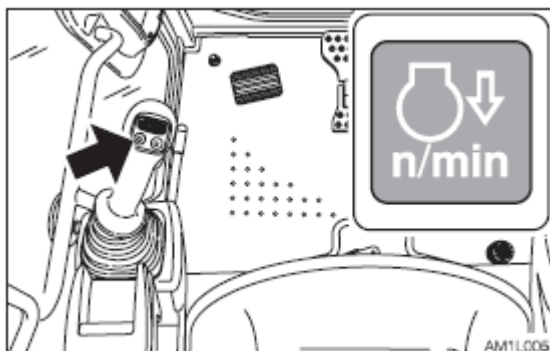

Tryk denne knap på det venstre betjeningshåndtag for at sænke motorens hastighed til tomgangs kørsel.

Tryk på knappen igen for at returnere til den hastighed som er sat med gashåndtaget. Af sikkerhedsgrunde er decelerationsfunktionen designet til at køre i tomgang når motoren startes.

Annuler deceleration ved at trykke på decelerations knappen.

Denne decelerations knap har prioritet selv om auto-decelerations kontakten er tændt.

Bemærk!! Denne decelerations knap er i stand til at nedsætte motorhastigheden og reducere brændstofforbruget med en simpel operation i en situation så som når der kun er behov for en mindre motoreffekt eller at kørehåndtagene er i neutral position.

Knap for kørehastighed.

ADVARSEL

Når du kører i andet gear (høj) med en byrde større end den satte værdi, vil hastigheden automatisk sænkes til første gear (lav). Når byrden bliver lettere, vil hastigheden automatisk øges og returnere til andet gear (høj).

HUSK at køre hastigheden skifter og ændres i forhold til vægten af byrden, der bæres/løftes.

EKSTRA UDSTYR

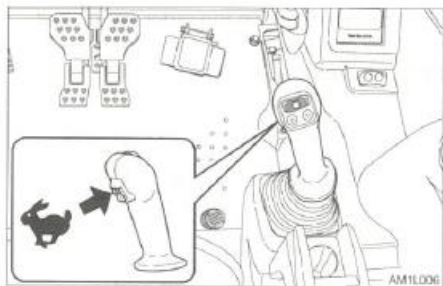

Tryk på kontakten for at sættes hastigheden til andet gear (høj). Tryk på den igen for at returnere til første gear (lav) hastighed.

Knap for AUX Første kontakt.

Ekstra hydraulik knapper.

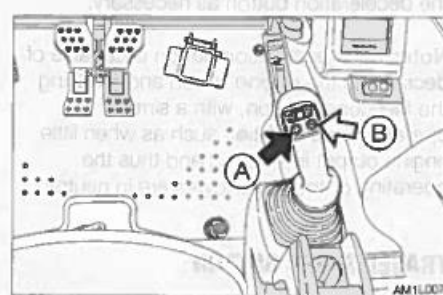

Tryk på de knapper for at kontrollere flow af hyd. olie ind i første AUX hydraulik linjer.

- Proportional kontrol af ekstra hydraulik kredsen er ikke muligt.

- (A) Hydraulik olie løber til den venstre AUX linje (a)
(B) Hydraulik olie løber til den højre AUX linje (b)

Glideknap (proportional kontrol)

Proportional kontrol giver mulighed for at bevæge udstyret (skovlen) langsom til hurtig/hurtig til langsomt. Eksempel: Hvis du bevæger glidekontakten halv-vejs udstyret vil bevæge sig ved ca. halv kraft.

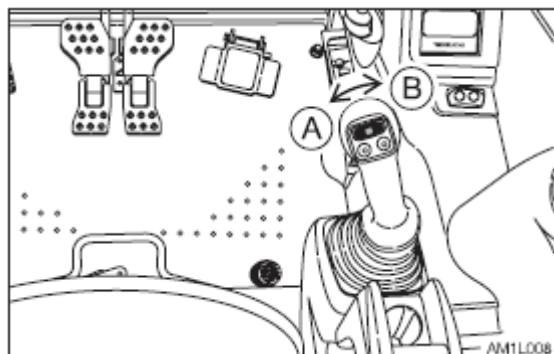

Bevæg kontakten for at kontrollere flow af olien til de første hydraulik linjer.

- (A) Hydraulik olie løber til det venstre AUX (ekstra) linje (a)
(B) Hydraulikolie løber til den højre AUX linje (b)

Se også afsnittet om AUS hydraulik linjer...

EKSTRA UDSTYR

AUX 2. (andet) og 4. (fjerde) kontakt.

Glideknop

(proportional kontrol)

Proportional kontrol giver mulighed for at bevæge udstyret (skovlen) langsom til hurtig/hurtig til langsomt.

Eksempel: Hvis du bevæger glidekontakten halv-vejs udstyret vil bevæge sig ved ca. halv kraft.

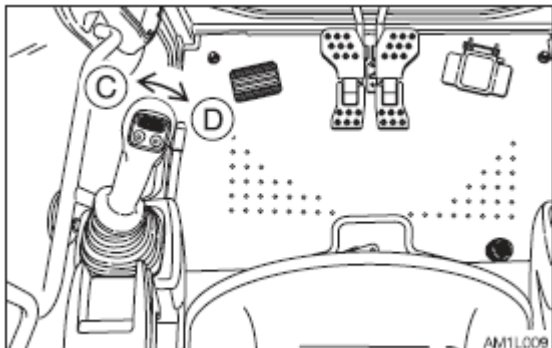

Bevæg denne kontakt for at kontrollere flowet af olie i det andet AUX hydraulik linje.

|C| Hydraulik olie løber til det venstre AUX linje |c|.

|D| Hydraulik olie løber til det højre AUX linje (d).



For at bruge det 4. AUX hydraulik linje trykkes på AUX 2/4 knappen for at ændre til arbejde med det 4. AUX.

Se også afsnittet om "AUX hydraulik linjer...."

AUX 2/4 vælger kontakt.

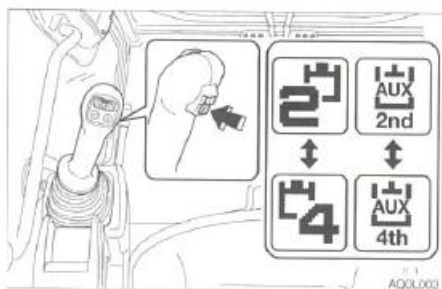

Denne kontakt bruges til at skifte fra at arbejde i 2. til 4. AUX system.

Trykkes der på kontakten vises det andet AUX symbol i multi-informations displayet, hvilket indikerer at det 2. AUX er aktiveret. Trykkes der på kontakten igen vises det fjerde AUX symbol på displayet, hvilket så indikerer at det 4. AUX nu er aktiveret.

Denne aktuelle operation udføres med AUX 2./4. kontakten (glide-knappen).

EKSTRA UDSTYR

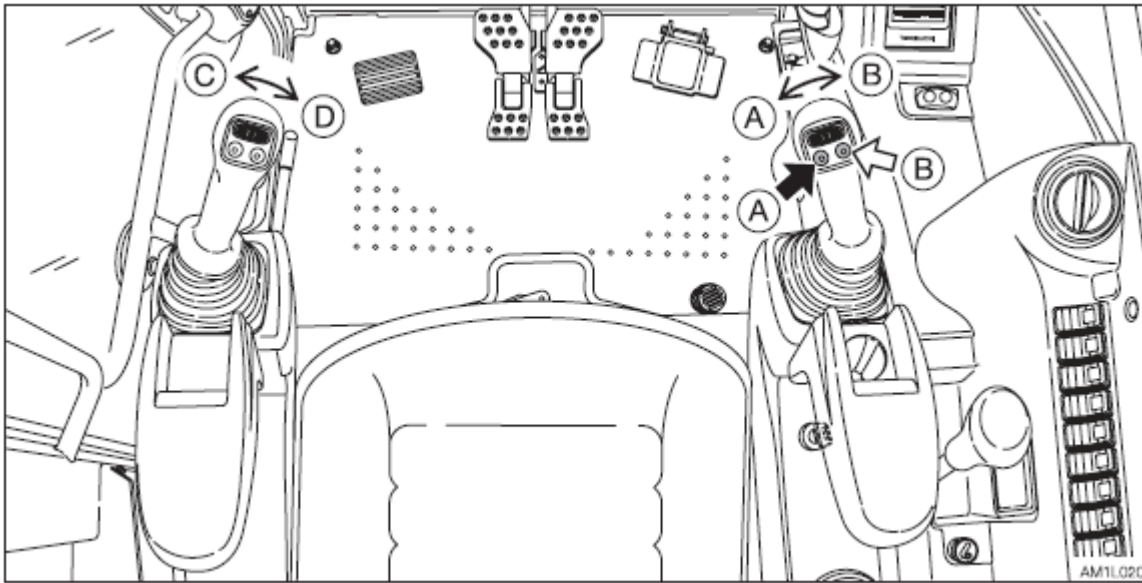

Operation.

Tryk på knapperne for at kontrollere flow af olien til de første/andet AUX hydraulik linjer.

- (A) Hydraulik olie løber til det venstre AUX (ekstra) linje (a)
- (B) Hydraulik olie løber til den højre AUX linje (b)
- (C) Hydraulik olien løber til det venstre linje |c|
- (D) Hydraulik olien løber til den højre AUX linje (d)

Se også afsnittet om AUS hydraulik linjer...

Frigøring/udluftning af resttryk.

Efter at have anvendt hydraulik systemet henstår der tryk i systemet.

Dette kaldes resttryk. Frigør /udluft resttrykket før du afbryder systemet.

Udfør frigøring/udluftning af resttryk indenfor 10 minutter efter at motoren er standset.

- 1) Parker maskinen på en flad, fast og sikker grund
- 2) Stop motoren
- 3) Sænk sikkerhedshåndtaget til ulåst position
- 4) Drej start kontakten til ON position.
- 5) Tryk på AUX. Hydraulik kontakterne flere gange for at udløse det resterende tryk i AUX hydraulik systemet.

Generelle reklamlationsbestemmelser for Takeuchi minigravemaskiner.

- A:** 1. Købers reklamlationsret gælder fra leveringsdato og 2 år frem, dog maksimalt 2000 driftstimer.
 Gældende for følgende dele: Ramme, graveudstyr, tank, hydrauliske komponenter og motor.
 Undtaget heraf er følgende: Maling/lakering, brændstof system, remme, pakninger, indvendige cylinder dele, plast dele, slanger, luftrensere, bolt og bøsninger, o-ringe samt elektriske komponenter på disse dele ydes der 1 års reklamlationsret dog maksimalt 1000 driftstimer.
2. Køber er forpligtiget til at reklamere til Øbakke A/S (importør) eller forhandleren straks og senest 3 dage efter, at fejlen er konstateret.
- B:** 1. Reklamlationsretten omfatter fabrikationsfejl eller fejl i materialer.
2. Reklamlationsretten omfatter ikke sædvanlig slitage, diverse olie- og væsker.
 Fejl som skyldes, at maskinen ikke er serviceeret i henhold til importørens forskrifter eller belastet ud over de specificerede max. Belastninger eller fejl, som skyldes, at køber har ændret maskinen uden forudgående godkendelse af Øbakke A/S.
- C:** 1. Køber afholder samtlige udgifter til transport af maskinen til det nærmeste reparations sted som anvises af Øbakke A/S eller Forhandleren.
2. Køber afholder eventuelle udgifter til erstatningsmaskine.
3. I tilfælde af, at reparation af maskinen nødvendiggør rejseudgifter m.v. for Øbakke A/S eller forhandleren - eksempelvis ved levering på ikke landfaste landsdele - er køber forpligtiget til at afholde disse.
4. Reklamlationsarbejder kan alene udføres alene indenfor normal arbejdstid.
5. Reklamlationsarbejder kan alene udføres af Øbakke A/S eller af forhandleren.
- D:** 1. Øbakke A/S og/eller forhandleren er ikke erstatningsansvarlig for købers eventuelle indirekte tab så som driftstab m.v.
2. Eventuelt produktansvar begrænses til den af Øbakke A/S til enhver tid gældende produktansvarsforsikring.

Leveringsdato:	Model:	Serie nr.:
Importør: Øbakke A/S	Køber:	
Adresse: Københavnsvej 282 4000 Roskilde	Adresse:	
Tlf.: 7025 4420	Tlf.:	
Underskrift:	Underskrift:	

