



ASP Produktudvikling  
Halkærvej 100-101  
DK-9240 Nibe DANMARK

Fliselet  
Hydraulisk drevet  
Vakuumpfliseløfter





ASP Produktudvikling  
Halkærvej 100-101  
DK-9240 Nibe DANMARK

Nemmere, hurtigere og mere sikkert kan det næppe



gøres.

### 3.a Vigtigt!

Når maskinen (vakuumløfteren) har påmonteret en adapter **skal dennes maksimum løftekapacitet overholdes.**

Adapterens løftekapacitet fremgår af typepladen på adapteren.

#### REPARATION OG SERVICE.

Reparatøren skal være godkendt af ASP Produktudvikling A/S ellers fralægges alt ansvar og garanti.

#### BESTILLING AF RESERVEDELE.

Fås ved henvendelse ved ASP Produktudvikling på telefon 98 66 92 69, men husk at opgive model, serie nr. og fabrik år.

#### GARANTIBESTEMMELSER.

Garantien dækker materialefejl og monteringsfejl på dele, som ved fabrikantens undersøgelse viser sig at være forkerte eller utilstrækkelige til normal brug.



ASP Produktudvikling  
Halkærvej 100-101  
DK-9240 Nibe DANMARK

Delene skal være sendt til fabrikken franco inden 12 mdr. efter købsnotaen.

Garantien bortfalder, hvis FLISELET er brugt forkert eller hvis den er blevet overbelastet og hvis dele udskiftes fejlagtigt og der sker skader som ifølge heraf.

#### ANSVARFRASKRIVELSE

Fabrikanten påtager sig intet ansvar for skader på personer eller på ting, forvoldt af leveret FLISELET, samt som følge af mangler, fejl eller fejlagtigt brug. Ligeledes fralægger fabrikanten sig ethvert ansvar for mistet fortjeneste, drifttab, tidtab, avancetab eller lignede indirekte tab, som påføres køber eller tredjemand.

#### Hydraulik - oversigt

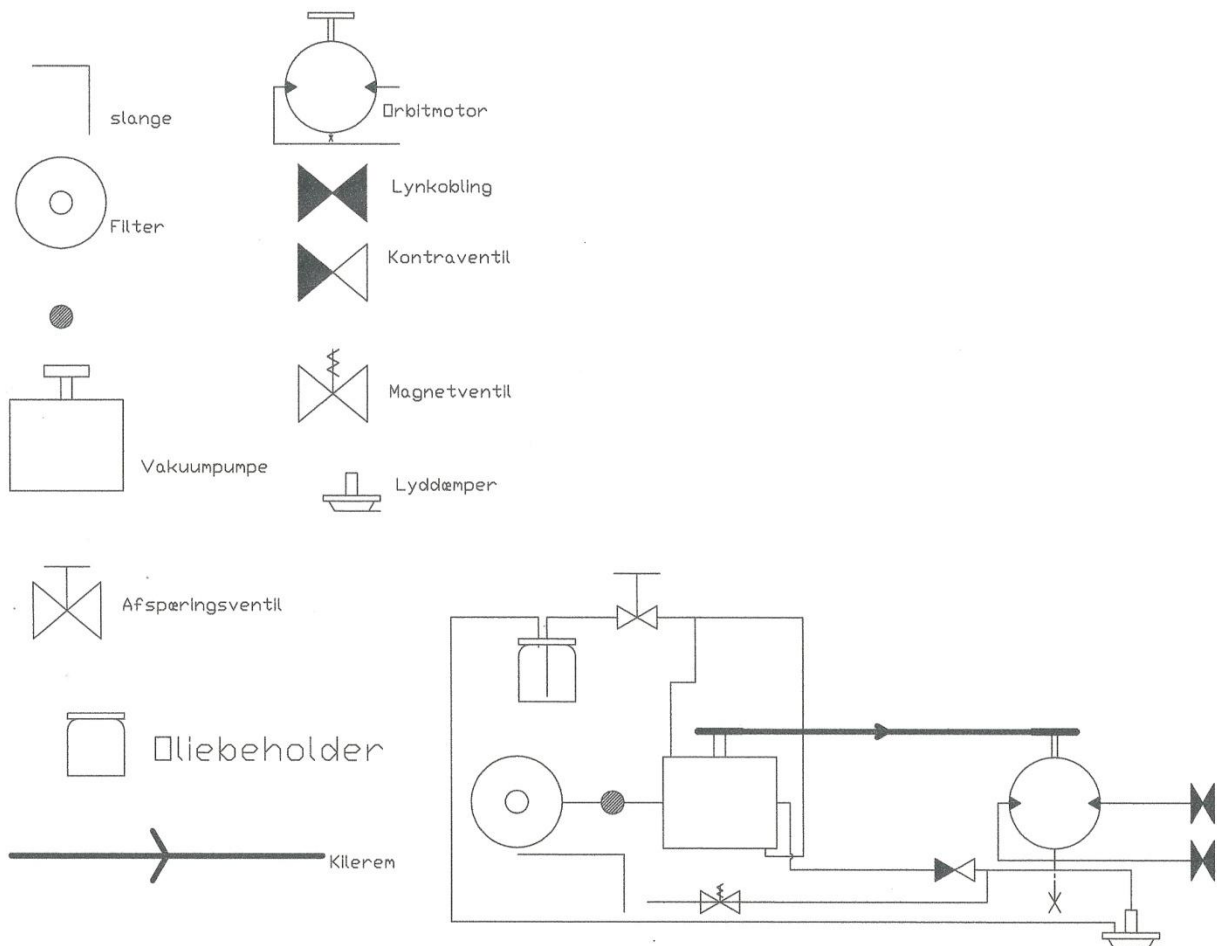



ASP Produktudvikling  
Halkærvej 100-101  
DK-9240 Nibe DANMARK

El - oversigt

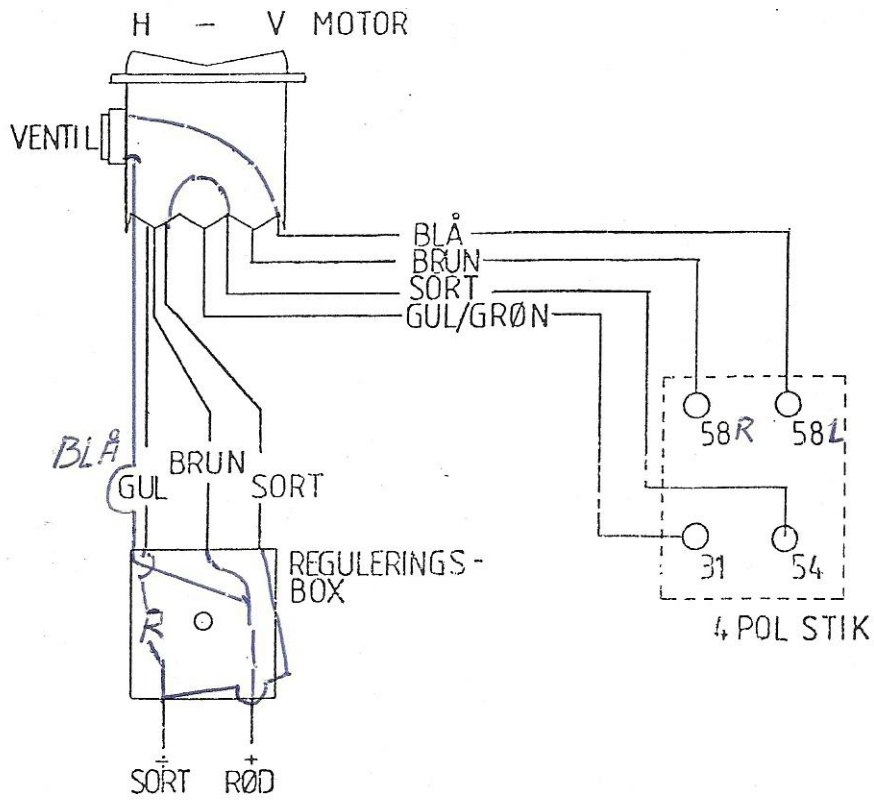



ASP Produktudvikling  
Halkærvej 100-101  
DK-9240 Nibe DANMARK

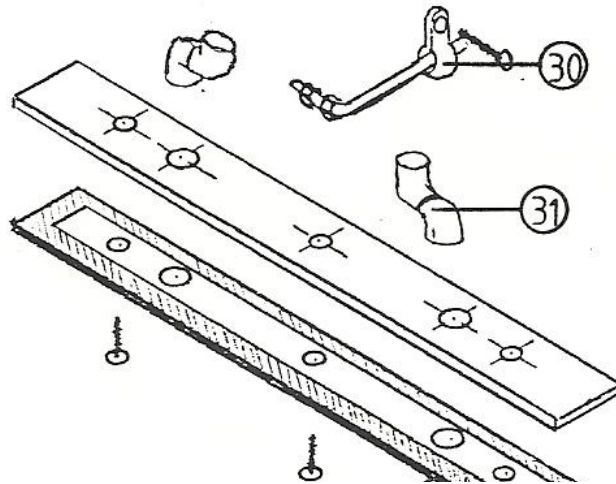
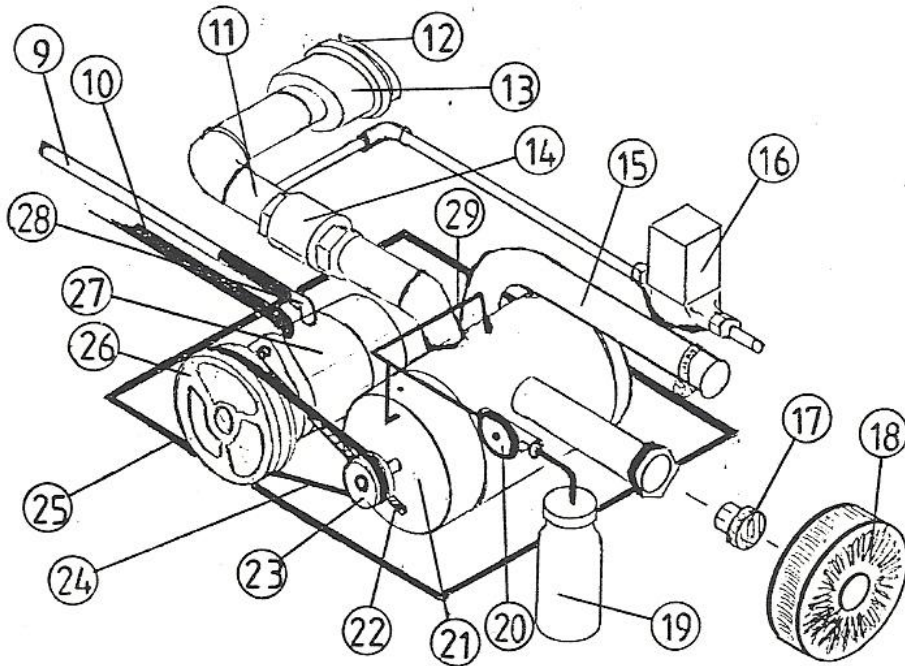
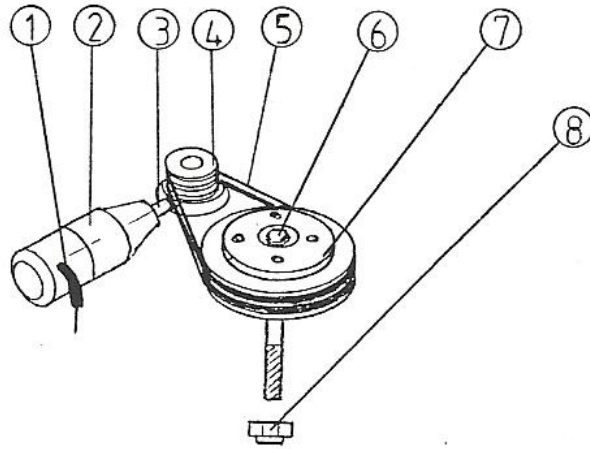



ASP Produktudvikling  
Halkærvej 100-101  
DK-9240 Nibe DANMARK

1. Ledningsbeskytter ASP-000001
2. Motor 24v ASP-000PM1
3. Gear ASP-MB4801
4. Db. Remskive (lille) ASP-100022
5. Kilerem (2 stk.) ASP-004143
6. Spec. Bolt 20mm ASP- 000002
7. Har indbygget flg.
8. Spec Møtrik 20mm ASP-000009
9. Højtryksslange (han) ASP-0E412F
10. Højtryksslange (hun) ASP-00E401
11. Spec. T-stykke ASP-000011
12. Deflector ASP-393757
13. Lyddæmper ASP-393010
14. Kontraventil ASP-430335
15. Vakuumslange m. 2 bånd ASP-000003
16. Magnetventil ASP-000290
17. Si ASP-471235
18. Filter ASP-PF1902
19. Oliebeholder ASP-000007
20. Nåleventil ASP-005100
21. Vakuumpumpe ASP-300345
22. Kileremsstrammer ASP-155528
23. Remskive ASP-100022
24. Kilerem A22 ASP-13X560
25. Gimmimebran (fliselet) ASP-000016
26. Remskive ASP-100020
27. Motor ASP-151028
28. Vinkelendestykker 2stk ASP-VA10LK
29. Pionerslange ASP-000006
30. Strammer ASP-000017
31. Spec. Fittings ASP-000019
32. Gummimebran (adapter) ASP-000018
- Tætningsskiver ASP-000010
- Holder (oliebeholder) ASP-000008
- Spec. Beslag ASP-000005
- EL – komponenter
- Samlemuffe ASP-000004
- Universalstik 8JA001 ASP-921102
- Stikdåse 8JB001 ASP-944001
- Stik 8JA001 ASP-920001
- On/off kontakt 6JF001 ASP-571001
- Regu.box ASP-000542
- Afskærmning
- Afskærmning 1 (skilt) ASP-100015





ASP Produktudvikling  
Halkærvej 100-101  
DK-9240 Nibe DANMARK

Afskærmning 2 (lille)	ASP-100016
Afskærmning 3 (3 huller)	ASP-100017
Afskærmning 4 (v.møtr.)	ASP-100011

Bestilles på telefon 98 66 92 69



ASP Produktudvikling  
Halkærvej 100-101  
DK-9240 Nibe DANMARK

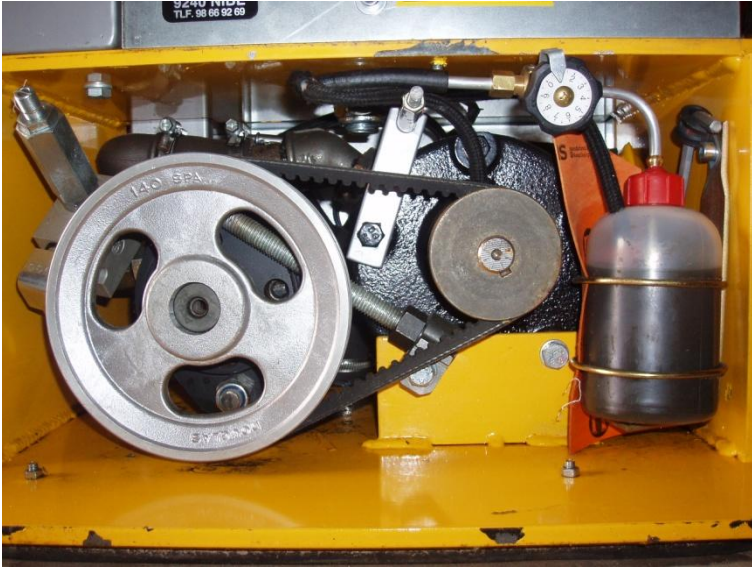





ASP Produktudvikling  
Halkærvej 100-101  
DK-9240 Nibe DANMARK

## SIKKERHEDS- OG BRUGERVEJLEDNING FOR FLISELET

1. Personer under 18år, samt personer uden erfaring med kørsel i mini- og rendegraver må ikke køre eller arbejde med FLISELET
2. Personer som til dagligt skal bruge FLISELET, skal have kendskab og gennemlæst sikkerheds- og brugervejledningen.
  - a) Det kan oplyses, at skulle en person komme til skade, uden at have gennemlæst sikkerheds- og brugervejledningen, er det arbejdsgiveren der drages til ansvar, så et godt råd. Tag en kopi af denne vejledning og giv den til de personer som vil komme i berøring med FLISELET, samt en i hver mini- og rendegraver der er i firmaet.
3. Byrden (fliser, kantsten og betonspalter) må max have en vægt på 300kg på en standart fod. Special adapter op til 2000kg fås.
4. FLISELET eller FLISELET med byrde må ikke løftes højere end 1 meter over jorden ej heller over personer.
5. FLISELET må kun monteres på minigraver og rendegraver, samt have et arbejdstryk på fjernudtaget, mellem 165 -210 bar, men dog max 25-32L i/min ellers skal der eftermonteres en oliestrømsdeler.
  - a) Max tidsrum på flytning af byrde er 5 min. Ellers udvikler FLISELET for meget varme til at kunne køre optimalt.
6. FLISELET lille vejer 75 kg. Og FLISELET stor vejer 125 kg er beregnet til at undgå tungeløft, så lad mini- eller rendegraveren løfte FLISELET. For med lidt øvelse kan man sagtens montere FLISELET direkte fra bilen eller traileren, men det skal oplyses at det er på eget ansvar, både hvad angår bil, trailer og FLISELET.
7. Føreren af mini- eller rendegraveren skal altid huske at tage nøglen ud og med, når føreren forlader førersædet, så derfor er det mest hensigtsmæssigt, at det er føreren som udfører (punkt 2, 5, 11, 15, 16, 18, 19, 20, 21, 21a, 21b, 22 og 24) monteringen af lynkoblingerne og ledningerne, da motoren på mini- eller rendegraveren skal være slukket.
8. Udvis altid stor forsigtighed under brug a FLISELET, især overfor forbi passerende og arbejdskollegaer.
9. Husk på nogle mini- eller rendegravere er der fjernudtag i hydraulikken, kun med fremløb og retur. På disse maskiner skal man sikre sig, at omløbsretningen på vakuumpumpen er rigtig (lufttryk i udstødningen)
10. FLISELET er monteret med lynkoblinger på hydraulikslangerne, både det man i dagligt tale kalder for han- og hunstik. Hanstikket er farvet sølvgrå og er tryksiden på FLISELET.
11. Når EL-stikket som er et 4 polet stik er monteret og resten af EL-krøjesystemet er sat forsvarligt fast, samt alle punkterne er overholdt, er FLISELET klar til brug.
12. Husk altid at køre i et moderat tempo, når man bruger gravearmen eller EL-krøjesystemet.



ASP Produktudvikling  
Halkærvej 100-101  
DK-9240 Nibe DANMARK

13. Det er vigtigt at man sætter FLISELET lige ned mod flisen (byrden) og ikke skraber hen over flisen, dermed forlænger man tætningslisten levetid.
14. Fremgangsmåden ved nedlægning af fliser er næsten den samme som ved optagning dog bruger man EL-Krøjesystemet, når flisen placeres.
15. Efter placeringen af flisen skal EL-krøjesystemet tilbage til udgangspositionen. Da der er mulighed for man kommer til at trække i hydraulikslangerne, samt i EL-systemet, hvis man kommer til at fortsætte den samme vej rundt.
16. Skulle ulykken ske (punkt 15) skal slanger og EL-systemet efterses af en fagmand.
17. Mulighed for tab af byrde, er selvfølgelig tilstede, f. eks. Hvis mini- eller rendegraveren går i stå midt i et løft, skal man hurtigst muligt sænke byrden da byrden vil falde af, efter et stykke tid, ca. mellem 7 og 300 sek. Alt efter hvilken konsistens betonen er lavet af. Så derfor overhold venligst punkt 3 og 4.
18. FLISELET arbejder ligeså godt i sne- og regnvejr som i tørt vejr, men husk bare at efterse filteret noget oftere, evt. skift filteret. I vådt vejr snakker vi om timer og i tørt vejr har et filter ca. 50 drifttimer. Filteret sidder bag den gule afskærmning (afskærmning 4) som er monteret med 6mm umbracoskruer. Husk altid at tørre tætningslisten af, når afskærmningen har været af.
19. Alle afskærmninger er lavet af galvaniserede tyndplade, udtagen afskærmning 4 som er gul og monteret med tætningsliste og umbracoskruer. Afskærmning 1 er med skilt (ophold i arbejds området forbudt). Afskærmning 2 er den side hvor hydraulikslangerne kommer ud. Afskærmnings 3 har 3 inspektionshuller.
20. Skal nogle af disse afskærmninger tages af (punkt 19), skal nøgle i mini- eller rendegraveren tages ud (punkt 7) og må ikke sættes i før afskærmningerne er på plads igen.
21. Under afskærmning 3 (punkt 19 og husk punkt 20) sidder smørreoliebeholderen til vakuumpumpen. Oliestanden skal kontrolleres, nåleventilen fig.20 skal stå på 0.9 før hver start, evt. flere gange hvis FLISELET skal bruges det meste af dagen. Dette gøres let gennem de 3 inspektionshuller. Skal der efterfyldes, afmonteres afskærmningen ved at løsne møtrikken hvorved afskærmningerne 3 og 2 løsnes og kan løftes af. Der bruges alm. Motorolie som SAE 10w-40 som betragtes som en god og stabil helårs olie. Hvis der er vand i oliebeholderen skal dette skiftes med ren olie (oliebeholderen og nåleventil skal renses for evt. slam rester med trykluft).
  - a) Når punkt 21 udføres, skal drivremmen (kileremmen) fra motoren til vakuumpumpen kontrolleres, om nødvendigt strammes. Kileremsstrammeren (gevindspindelen) som sidder under vakuumpumpen. En ny drivrem (kilerem) skal typisk efterspændes et par gange.
  - b) Det er vigtigt at aftørre evt. overskydende eller spild olie af, da tætningslisten på undersiden ikke er glad for olie, da den har nemmere ved at tabe byrden.



ASP Produktudvikling  
Halkærvej 100-101  
DK-9240 Nibe DANMARK

- c) En drivrem (kilerem) må kun kunne trykkes 10mm ned, på midten, mellem remskiverne. Drivremmen må ikke have revner og brud og remmen skal trække på siden af remskiven og må ikke gå helt i bund.
  - d) Der findes også drivremme (kileremme) under afskærmning 1. Her findes to, som sidder sammen og skulle bare en af disse lide af de fejl som nævnes i punkt 21c, skal begge drivremme (kileremme) skiftes.
22. Luftfilteret (punkt 18) skal kontrolleres ugentligt, for et tilstoppet filter nedsætter FLISELETs kapacitet og hermed løfteevnen, vakuumpumpen vil også tage skade. Et let snavset filter kan bankes forsigtigt eller renses med trykluft. Husk man må aldrig genmontere et defekt luft filter. Det sidder samt en vandlæns ventil i afskærmning 4 der sammen med luftfilteret kontrolleres.
23. Gummilisten (tætningslisten) som sidder på undersiden af FLISELET, skal man være omhyggelig med (punkt 13, 14 og 21b), ved hensætning af FLISELET. FLISELET må aldrig placeres i en olie pyt eller en skarp kant, da det skader gummilisten.



ASP Produktudvikling  
Halkærvej 100-101  
DK-9240 Nibe DANMARK

## EF - overensstemmelseserklæring for en maskine

Maskindirektivet 2006/42/EF bilag II A

Fabrikant og ansvarlig for samling af det tekniske dossier:

ASP Produktudvikling  
Halkærvej 100-101  
DK-9240 Nibe:

Undertegnede erklærer hermed at maskine type: Fliselet

Serienummer xxxxxx Max. 300 kg.

er fremstillet i overensstemmelse med følgende EF direktiver:

- Maskindirektivet 2006/42/EF
- Lavspændingsdirektivet 2006/95/EF
- EMC direktivet 2004/108/EF
- Trykbærende udstyr direktiv (PED) 97/23/EF

Følgende harmoniserede standarder er anvendt:

-

-

Følgende nationale standarder og tekniske specifikationer er anvendt:

-

-

26. februar 2010

Nibe

Underskrivers navn og stilling